

「품목분류 적용기준에 관한 고시」

<별표 2>

HS품목분류의견서(국문)

Harmonized Commodity Description
and Coding System

Compendium of Classification Opinions

SECTION I

Section I

0210.99 1. 닭고기 절단육(*Gallus domesticus*종 가금의 육)

육 전체의 각 부분에 식탁용 소금을 침투 또는 주입시키고 완전히 냉동한 것이다. 소금 함유량이 전중량의 1.2% 이상 3% 이하이며 식용에 적합하다.

통칙 제1호 및 제6호 적용

0303.82 1. 홍어 지느러미

라자(Raja) 속에 속하는 것으로서, 홍어 몸체의 좌우측으로부터 얻어진다. 탈피되고 냉동된 상태로 제시되는 이러한 지느러미는 요골의 연골을 포함하고 있는데 고기 약 86%와 연골 약 14%의 중량비율로 되어있다.

통칙 제1호 및 제6호 적용

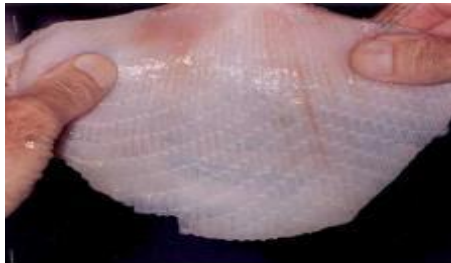

0303.91 1. 열빙어(capelin)의 알(roe)

영하 18°C로 냉동한 것으로서, 소금 함유량이 중량기준으로 1% 이하이며, 6 ~ 12kg의 블록(큰 덩어리)으로 제시되었다. 이 물품은 소비하기 전에 추가 가공이 필요하다.

통칙 제1호 및 제6호 적용

0305.20 1. 럼피시(lumpfish)의 알(roe)

염수장한 것으로서, 소금 함유량이 중량기준으로 15 ~ 18%이며, 105kg들이 배럴(barrel)에 담겨 제시되었다. 이 물품은 소금함유량이 높기 때문에 소비하기 전에 추가 가공이 필요하다.

통칙 제1호 및 제6호 적용

Section I

- 0307.32 1. **데친 녹색 홍합(페르나 카나리쿨루스)**
- 한쪽 껍데기에 홍합이 붙어 있으며 조리되어 있지 않은 상태이다. 홍합 껍데기를 열기 위해 뜨거운 물을 분사하여 홍합을 데치거나/열처리 하여 만들어지는 제품이다. 한쪽 껍데기는 버리고, 각각 홍합은 개별적으로 급송 냉동하여 포장된다. 포장에 다음과 같이 표시되어 있다 : “먹기 전에 조리 하세요.”
- 통칙 제1호 및 제6호 적용**
- 0309.90 1. **동결건조된 갑오징어[세피아 오피시날리스(*Sepia officinalis*)]**
- 가루 모양이며, 신선한 갑오징어에서 얻어진다. 조제식품에 사용된다.
- 통칙 제1호(제3류 주 제3호) 적용**
- 0402.99 1. **설탕이 첨가된 농축밀크**
- 약 51%의 농축 밀크에 설탕 49%가 첨가된 것(액상의 것)이다.
- 통칙 제1호 및 제6호 적용**
- 0404.90 1. **소가 새끼를 낳은 후 첫 24시간 내에 짜낸 초유(初乳)**
- 냉동 액체 형태로서, 중량기준으로 고체18 ~ 25%, 지방 4 ~ 5%, 단백질 10 ~ 15%로 구성되어 있으며, 단백질 함유분 중 약 50%는 면역글로불린(IgG)이다. 이 물품은 벌크(bulk) 형태로 제시되었으며, 수입 이전에 가공되거나 변형되지 않는다.
- 통칙 제1호 및 제6호 적용**
- 0405.20 1. **유중수적형(油中水滴形) 스프레더블 에멀전 형태의 버터지(脂) 혼합물**
- 식품공업에 사용되며, 전중량 기준으로 버터유 68.7%, 설탕 17%, 물13%, 카세인 1.25%로 조성되어 있다.
- 0405.20 2. **유중수적형(油中水滴形) 에멀전 형태의 버터지(脂) 혼합물**
- 식품공업에 사용되며, 전중량 기준으로 지방이 70.4%(지방 97.8%, 건조물기준), 단백질이 1.06%(단백질 1.5%, 건조물기준) 및 유당 1.3%, 그리고 수분 28.0%로 구성되어 있다. 이 데어리 스프레드는 종종 “고지방 크림치즈”로 불리우기도 한다.
- 통칙 제1호(제4류 주2 (나)) 및 통칙 제6호 적용**

Section I

0405.20 3. 유중수적형(油中水滴形) 에멀전 형태의 버터지(脂) 혼합물

식품공업에 사용되며, 전중량 기준으로 지방이 72.5%(지방 98.8%/건조물기준), 단백질이 0.996%(단백질 1.4%/건조물기준) 및 유당 1.4%, 그리고 수분이 26.6%로 구성되어 있다. 이 데어리 스프레드는 종종 “고지방 크림치즈”로 불리우기도 한다.

통칙 제1호(제4류 주2 (나)) 및 통칙 제6호 적용

0406.10 1. 모차렐라 치즈(Mozzarella cheese)

작은 조각으로 얇게 썰어져 있고 향신료가 발라져 있으며, 순중량 280g 짜리 플라스틱 밀봉 백에 페페로니(pepperoni)와 함께 담겨져 포장되어 있으며, 치즈와 페페로니는 왁스페이퍼로 구분되어 있다. 이 백에는 특대 크기 피자 1개용의 토핑(topping)이 일정 비율로 조정된 양으로 포함되어 있는데, 이 토핑은 모차렐라 치즈 76% · 페페로니 22% · 향신료 약 1% · 카놀라유(油)와 규산칼슘 약 1%로 구성되어 있다.

이러한 65개의 백은 하나의 박스 안에 담겨져 함께 제시되었고, 음식 서비스 산업(피자 전문점)에서 사용된다.

치즈와 함께 제시된 페페로니는 제1601호에 별도로 분류된다.

통칙 제1호 및 제6호 적용

또한 의견서 제1601.00/1호 참조

0406.10 2. 신선한 치즈

농축발효 탈지우유(80%), 과실조제품(딸기)(10%), 설탕(7.6%), 변성전분, 딸기씨, 블랙당근 주스 농축액, 천연향료 점도 증가제, 우유 추출 미네랄 농축액, 레몬주스 농축액 및 산도조절제로 구성되어 있다. 또한 불가리아젯산간균(*actobacillus bulgaricus*) 및 스트렙토코커스 써모필러스(*Streptococcus thermophilus*) 두 개의 배양균을 함유하고 있다. 유제품 부분의 단백질 함량은 9.5%(전체 제품에서 8.4%)이다. 생산 과정에서, 제품은 가벼운 ‘열충격’을 거치며, 유장(whey)을 제거하기 위해 퀴크(quark)분리기를 사용한다.

또한 균일성을 증가시키기 위해 연화공정을 거친다. 이 제품은 순 용량 160g으로 플라스틱 통에 담겨 소매판매용으로 제공되며, 과실 조제품(딸기)로 이루어진 아래층, 백색 유제품 형태의 위층인 2개의 층으로 담겨있다.

통칙 제1호 및 제6호 적용

0406.30 1. 가공치즈

치즈를 가루로 분쇄하고, 분쇄된 치즈를 버터 · 유장 분말 · 인산나트륨 및 물과 함께 혼합하고, 이 혼합물을 가열한 후 틀어 넣어 2 kg의 블록으로 만든다.

Section I

- 0406.90 1. 순하며 부드럽게 숙성시킨 원형 카망베르 치즈 두 조각으로 이루어진 물품(생산품)(직경 7 cm, 높이 2 cm)

빵가루를 입히고 기름에 미리 튀겨져 있다. 각각이 흰색종이로 된 가두리장식물에 포장되어 있고, 플라스틱 박(箱)에 함께 밀봉되어 있으며, 이인분의 크랜베리 잼 팩과 함께 포장되어 있다.

- 0410.90 1. 프로폴리스

꿀벌에 의해 생산되는 천연 수지 혼합물. 노란색부터 암갈색까지 단단하고 끈적이는 수지 물질들의 형태를 가지고 있으며, 중량기준으로 수지 약 50%, 왁스 및 지방산 약 30%, 정유 10%, 꽃가루 5%, 기타 유기물 및 무기물 5%로 구성됨. 이것은 보통 사람이 소비하기 전에 추가 조제가 이루어짐

통칙 제1호 및 제6호 적용



SECTION II

Section II

0604.90

1. 화환

주로 식물성재료(특히 정향, 육계피, 너도밤나무, 소나무 및 낙엽송 솔방울(금박을 입힌 것인지 여부를 불문한다), 건조된 잎사귀)로 구성되어 있는 직경 약 20cm의 화환으로서, 약간의 인조재료(예: 방직용 섬유재료로 된 조화, 철사로 된 모조꽃잎)로 배합되어 있다. 이들 재료들은 모두 철사로 동여매 있으며 철사의 끝 부분은 원형 지지물로 꼬여져 있다.

의견서 제6702.90/1 및 제 6702.90/2 참조

0710.40

1. 냉동한 어린 스위트콘(*Zea mays var. saccharata*) 속대

길이 5~12cm, 지름 10mm 이상 20mm 이하. (국제식품규격 188-1993에 명시된 어린 옥수수 특성에 따름).

어린 옥수수 속대는 [수정(受精) 전] 초기 단계에서 수확되는 미성숙 옥수수 속대로, 미성숙/미발달 옥수수 곡물만을 포함함

통칙 제1호 및 제6호 적용

의견서 0710.80/1, 2005.80/2 및 2005.99/2 참조

0710.80

1. 냉동한 어린 옥수수(스위트콘 제외) 속대

길이 5~12cm, 지름 10mm 이상 20mm 이하(국제식품규격 188-1993에 명시된 어린 옥수수의 특성에 따름).

어린 옥수수 속대는 [수정(受精) 전] 초기 단계에서 수확되는 미성숙 옥수수 속대로, 미성숙/미발달 옥수수 곡물만을 포함함

통칙 제1호 및 제6호 적용

의견서 0710.40/1, 2005.80/2 및 2005.99/2 참조

0813.20

1. 프룬

부분적으로 재수화(再水和)한 것으로서, 수분의 함유량을 전중량의 35%이하이고 안정화용으로 소르빈산을 첨가시킨 것이다. 씨가 없이 밀폐용기에 포장되어 있으며 즉시 소비 가능하다.

0902.20

1. 건조한 차의 꽃

식물학상 차속에 속하는 나무에서 얻어진 것이며, 약용인지 여부를 불문한다.

통칙 제1호 및 제6호 적용

0902.30

1. 홍차

투명한 플라스틱 봉지(100g)에 포장되었으며, 갈색의 사모바르(Samovar: 러시아 특유의 주전자)의 형상을 한 도자제의 용기(높이 약 19cm이며, 꽃그림으로 장식되고 탈착 가능한 뚜껑을

Section II

갖추고 있다)에 담겨져 있다. 사모바르(Samovar)는 이용가치가 없고 본질적으로 오로지 장식용으로서 별도로 제6913.90호로 분류된다.

통칙 제1호 및 제6호 적용



의견서 6913.90/1 참조

1008.50

1. 퀴노아

일반적으로 식용에 사용되며, 수확 후 사포닌층 제거 과정을 거친다. 육안으로는 확인이 어려운 이 사포닌 층은 세척이나 기계공정, 혹은 두 공정을 함께 사용하여 제거한다..

통칙 제1호 및 제6호 적용

1202.42

1. 데친 건조땅콩

열처리하여 껍질을 갈라지고 부드럽게 한 껍데기를 벗긴 땅콩. 냉각후 브러쉬나 갈비뼈대모양의 고무 벨트(ribbed rubber belting)를 통과하여 껍질을 벗겨낸다. 동 땅콩은 중량기준 4% 이상의 수분 함량을 가지며 카탈라아제 및 퍼옥시다제 효소에 활성화된다.

통칙 제1호 및 제6호 적용

1209.91

1. 파종용 씨앗

고추 속(genus) 열매에서 씨앗을 분리하여 세척하고 살진균제인 티람(Thiram)으로 처리한다.

통칙 제1호 및 제6호 적용

1212.99

1. 호박(*Cucurbita pepo* L.)의 씨

껍질 속에 들어 있으며, 볶지도 염장도 하지 않은 상태이다. 발아가 가능하지 않으며 식용에 적합하다.

통칙 제1호 및 제6호 적용

1212.99

2. 곤약 껍경(*Amorphophallus konjac*)

Section II

대부분 글루코만난(87.5%)으로 구성된 분말 형태이다. 제품의 나머지 성분(12.5%)은 수분과 회분을 포함한다.

물이나 낮은 농도의 알코올 용액을 이용하여 불순물을 제거하는 분리 과정을 통해서 얻어진다.

통칙 제1호 및 제6호 적용

SECTION III

Section III

1511.90

1. 팜 스테아린 조유(粗油)

주로 트리글리세라이드(triglyceride)로 이루어져 있으며, 유리지방산이 중량기준으로 5% 미만, 수분과 불순물이 중량기준으로 0.25% 미만이다. 이 물품은 일반적으로 실온(室溫)에서 반(半)고체 상태(semi-solid)로 제시되고, 팜 오일 조유(粗油)(crude palm oil)를 한 단계나 다단계로 분획화하여 얻어지며 고온에서 녹는 분획물이다.

통칙 제1호 및 제6호 적용

1511.90

2. 정제·표백·탈취(RBD)한 팜 스테아린

주로 트리글리세라이드(triglyceride)로 이루어져 있으며, 유리지방산이 중량기준으로 0.2% 미만, 수분과 불순물이 중량기준으로 0.15% 미만이다. 이 물품은 흰색에서 노란색의 고체 분획물로서 녹는 점은 33 ~ 39℃이며, 팜 오일의 온도를 조정하여 결정화한 후에 분획화함으로써 얻어진다. 이 물품은 쇼트닝 마가린과, 과자나 베이커리 제품을 생산하기 위해서 요리용 기름으로 사용된다.

통칙 제1호 및 제6호 적용

1515.60

1. 아라키돈산(ARA) 오일

아라키돈산(ARA) 오일은 상온에서 노란색 또는 오렌지-노란색 액체의 형태로 포도당과 같은 원재료에서 균류(Mortierella Alphina) 발효를 통해 얻어진다.

오일은 95~98% 트리글리세라이드 및 2~5% 디글리세라이드, 모노글리세라이드로 구성된 글리세라이드 조성을 가지고 있다. 제품의 주요 지방산은 40~45%의 아라키돈산 및 0~15% 리놀레산 등 다가불포화지방산이다.

이 오일은 식품, 동물 사료, 의약품 또는 화장품의 성분으로 사용될 수 있다.

통칙 제1호 및 제6호 적용

1516.10

1. 리에스테르화 트리글리세라이드 90%로 구성된 제품

멸치유로부터 생산된 고농도 오메가-3 이피에이(EPA)와 디에치에이(DHA) 지방산으로 구성되어 있으며, 나머지 10%는 모노글리세라이드와 디글리세라이드로 구성되어 있다. 제품은 EPA(400mg/g)와 DHA(300mg/g)를 포함하고 있으며, 비타민 E(토코페롤)가 항산화제로 첨가되어 있다.

원재료 멸치유는 탈산, 에틸에스테르화, 증류, 여과, 탈색 및 재 에스테르화 및 탈취 공정을 거친다. 제품은 드럼통에 담겨서 제공되며 식품보조제 제조에 사용될 것이다.

통칙 제1호 및 제6호 적용

의견서 2106.90/37 참조

Section III

1517.90 1. 비타민 E와 밀크지(脂)를 함유한 달맞이꽃 유

젤라틴/글리세롤 캡슐에 넣은 것을 소매용으로 블리스터 포장한 것으로서, 오일에 함유된 필수지방산(특히, 감마 리놀렌산)으로 인해 식이보조제로 사용된다.

1517.90 2. 혼합그리스제품

돈지(라드) 80~90%와 우지 10~20%로 구성되어 있으며, 식용에 적합한 상태이다.

통칙 제1호 및 제6호 적용

1517.90 3. 저에루크산 유채유("카놀라")로 이루어진 조제품

건조한 칠리페퍼(2개) 및 통 흑후추(부피기준으로 약 10%)를 첨가한 것이며, 약 250ml 유리병에 담겨져 있다.

통칙 제1호 및 제6호 적용



SECTION IV

1601.00 1. 페페로니(peppeoni)

순중량 280g짜리 플라스틱 밀봉 백에 모차렐라 치즈(Mozzarella cheese)와 함께 담겨져 포장되어 있으며, 페페로니와 치즈는 왁스페이퍼로 구분되어 있다. 이 백에는 특대크기 피자 1개용의 토핑(topping)이 포함되어 있다. 이 토핑(topping)은 일정 비율로 조정된 양으로 포함되어 있으며, 모차렐라 치즈 76%,(작은 조각들은 얇게 베어서 향신료를 발랐음), 페페로니 22%·향신료 약 1%·카놀라유(油)·규산칼슘 약 1%로 구성되어 있다.

이러한 65개의 백은 함께 하나의 박스 안에 담겨져 제시되었고, 음식 서비스 산업(피자 전문점)에서 사용된다.

페페로니와 함께 제시된 모차렐라 치즈는 제0406.10호에 별도로 분류된다.

통칙 제1호 적용



또한 의견서 제0406.10/1호 참조

1602.41 to 1602.49 1. 햄통조림

햄(또는 기타 돈육)에 아질산나트륨 또는 마리네이드(물, 소금, 설탕, 비타민 C, 삼인산소다, 질산칼륨 및 아질산나트륨을 함유한 것)를 첨가하여 밀폐된 캔에 진공 포장하였으며, 약 70°C에서 조리된 것이다. 소량의 첨가 젤라틴이 함유되기도 한다.

1602.50 1. 포테이토칩(프렌치후라이)을 곁들인 마이크로레디 샌드위치 햄버거

햄버거(빵이 있는 것), 치즈버거(빵이 있는 것) 또는 로스트비프샌드위치(빵이 있는 것)(각각 고기의 중량이 순중량의 20%를 초과함)와 포테이토칩(프렌치후라이)을 소매용으로 함께 포장한 것이다.

통칙 제3호 (나) 적용



Section IV

1602.50 2. 조제된 칠리 스튜(stew)

칠리 스튜는 쇠고기 70%, 단고추 7%, 양파 7%, 유채씨유 5.3%, 설탕 3.5%, 향신료 3.2%(식용 허브), 식물성 녹말 2.1%, 다크 초콜릿 0.7%, 소금 0.5%, 코코아 0.3% 및 기타 성분 0.4%로 구성되어 있다. 이 제품은 동결 후 소매판매용 플라스틱 백으로 포장된다.

통칙 제1호 및 제6호 적용

1701.91 1. 각설탕

사탕수수에서 얻어진 순도가 최소 99.7%인 설탕과 색소로 사용된 소량의 카라멜(이것 역시 사탕수수당에서 얻은 것임)로 구성된 각설탕이다.

통칙 제1호 및 제6호 적용

1702.90 1. «하이테스트 당밀»

가공하지 않은 사탕수수 즙을 가수분해하고 증발하여 얻어진다. 주로 향생물질의 제조에 있어서 미생물 배양제로, 그리고 에틸 알코올 제조용으로 사용된다.

1704.90 1. 인삼정제(Ginseng tablets)

직사각형의 캐러멜 형상으로 (얇면 약 22mm, 두께 약 7mm) 표준화된 고농축인삼엑스(1정당 약 50mg), 설탕(건중량의 47%), 식물유, 젤라틴, 유화제(아라비아검), 구연산, 아스코르빈산, 오렌지정유 및 색소를 함유한 것이다.

의견서 2106.90/7 및 2205.10/2 참조

1704.90 2. 설탕과자

두 개의 작은 과자 봉지와 재사용 가능 플라스틱제 디스펜서로 구성된 세트에 제시된 것으로서 폴리에틸렌백에 소매포장되어 있다.

1704.90 3. 인후용정제 또는 진해 드롭프스

본질적으로 설탕과 향미제(예: 멘톨·유칼리프톨 또는 박하유)로서 구성된 것(기타 다른 활성 성분이 없음)이다.

Section IV

- 1704.90 4. **설탕과자(캐러멜)**
- 설탕·포도당·버터·식물지방·밀크분·소금·대두레시틴·맥아엑스 및 향을 함유한 것으로, 극소량의 코코아분을 함유하고 있다고 제조자가 진술하였으나 분석에 의해 확인되지는 않았다.
- 1704.90 5. **설탕과자(캔디)**
- 설탕, 포도당, 시트르산, 펙틴, 사과 펄프, 농축 코코아 향료 및 기타의 향료를 함유한 것으로, 극소량의 코코아분을 함유하고 있다고 제조자가 진술하였으나 분석에 의해 확인되지는 않았다.
- 1704.90 6. **설탕과자(캔디)**
- 설탕, 포도당, 젖산, 멘솔 및 박하유를 함유한 것으로, 극소량의 코코아분을 함유하고 있다고 제조자가 진술하였으나 분석에 의해 확인되지는 않았다.
- 1704.90 7. **설탕과자(캔디)**
- 설탕, 포도당 및 향료를 함유한 것으로, 극소량의 코코아분을 함유하고 있다고 제조자가 진술하였으나 분석에 의해 확인되지는 않았다.
- 1704.90 8. **설탕과자(캔디)**
- 설탕, 포도당, 젖산 및 향료를 함유한 것으로, 극소량의 코코아분을 함유하고 있다고 제조자가 진술하였으나 분석에 의해 확인되지는 않았다.
- 1704.90 9. **참깨와 꿀로 만든 할바 스낵**
- 페이스트형태의 설탕과자로 소매용으로 제시되며, 잘게 부순 참깨(52%)와 천연꿀(48%)의 혼합으로 얻어진다.
- 통칙 제1호 및 제6호 적용**
- 1704.90 10. **기침 및 인후용 정제**
- 당류(43.5%), 감초 추출물(13.5%), 전분 및 셀룰로오스와 같은 기타 식품 성분류(17.6%), 탄산 칼슘과 활석과 같은 미네랄(10.4%), 향신료(예 : 멘톨, 페퍼민트 오일, 아니스오일, 유칼립투스 오일, 크레오소트 및 고추)로 구성되어 있으며 소매판매를 위해 포장되어 제공된다.
- 통칙 제1호 및 제6호 적용**

1704.90

11. 정제형 기침약

당류(약 1.9g / 정제), 감초 추출물 (35mg / 정제), 기타 식품 성분류(예: 전분 및 젤라틴) 및 향미제(예 : 멘톨, 박하 오일, 아니스 오일, 유칼립투스 오일, 파인 푸밀리오 오일 및 고추류)로 구성되어 있다.

이 제품은 소매 판매를 위해 포장되어 있다.

통칙 제1호 및 제6호 적용

1806.31,
1806.32

1. 코코아를 함유한 설탕과자

코코아를 함유하지 않은 과자와 여러가지 비율로 섞여있는 것으로서, 섞여있는 그대로 판매하기 위하여 상자에 담겨 제시되었다.

1806.32

1. 초콜릿을 기본재료로 한 조제 식료품

밀크 초콜릿 태블릿(tablet) 형태의 조제품으로, 태블릿의 양면에 10개의 비스킷이 박혀 있으며, 이 물품은 중량 기준으로 밀크 초콜릿 63%, 코코아 비스킷 25%, 바닐라향 우유크림 12%를 함유하고 있음

통칙 제1호 및 제6호 적용



1806.90

1. 초콜릿으로 덮인 제품

지름 3.5cm가량의 반구형으로서, 대략 1~2mm두께의 얇은 웨이퍼 속에 건조한 딸기의 작은 플레이크를 함유한 내용물이 들어있다. 전체적으로 밀크 초콜릿이 덮혀 있다.

1806.90

2. 초콜릿을 기제로 한 복합 제품

바깥쪽 층은 초콜릿이고 안쪽 층은 설탕, 유제품, 식물성 유를 기제로 한, 달걀모양의 껍질로 구성되어 있고, 이 속에 플라스틱 캡슐이 들어있으며, 이 캡슐 안에는 장난감(감작 선물로서) (예: 플라스틱제의 헬리콥터로서 미조립한 것)이 들어있다.

통칙 제3호 (나) 적용

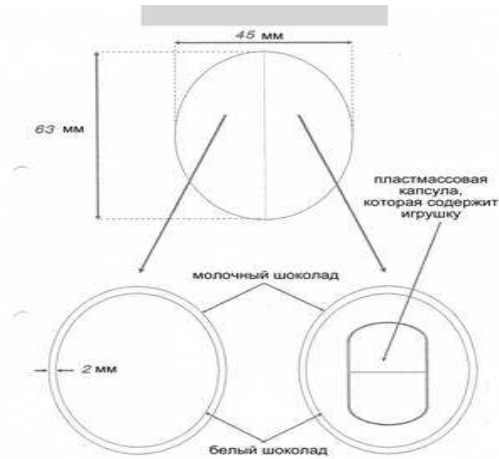

1806.90 3. 초콜릿 과자 (슈가셸(sugar shell)에 쌓인 밀크 초콜릿)

순중량 45g의 초콜릿 두 봉지가 플라스틱 통 하나에 들어있는 소매판매용 제품이다. 플라스틱 용기에는 재사용 가능한 플라스틱 디스펜서가 붙어있는 뚜껑이 있다. 초콜릿 과자 브랜드 캐릭터 모양을 한 디스펜서에 과자가 채워져 있으며 이 과자는 캐릭터의 손을 누르면 나오게 된다.

통칙 제1호 및 제6호 적용

의견서 1806.90/4 및 9503.00/10을 참조



1806.90 4. 초콜릿 과자

밀크 초콜릿(48%)으로 땅콩(23%)을 감싼 다음 설탕으로 코팅한 초콜릿 과자로 순중량 140g에 판지 상자에 담겨 제공된다.

플라스틱 뚜껑에는 제과 브랜드의 장난감 캐릭터가 스프링에 연결되어 달려있다. 장난감은 스프링에서 제거 가능하다.

통칙 제1호 및 제6호 적용

Section IV

의견서 1806.90/3 및 9503.00/10을 참조



1806.90 5. 'Cookies & Cream'으로 알려진 코코아를 함유한 제품

다음과 같은 성분으로 조성된 향을 첨가한 단백질 가루임

- 대두 유리단백질 41%
- 과당 17%
- 쿠키 부스러기 10%
- 귀리 섬유질 8%
- 이눌린 6%
- 폴리덱스트로스 5%
- 미네랄 2.5%
- 향료, 첨가제, 비타민 및 기타 성분 10.5 %

쿠키 부스러기는 밀가루, 설탕, 카놀라유, 코코아 5-10 % (알칼리 처리), 소금, 베이킹 소다를 함유함.

통칙 제1호 및 제6호 적용

1901.10 1. 성장기용 조제식

분말의 형태로 되어 있고, 탈염한 유장분말, 탈지분유, 식물성 유(油) 혼합물, 유당(lactose), 갈락토올리고당 시럽, 유장단백질 농축물, 어유(魚油), 비타민, 무기물 및 식품첨가물로 구성되어 있으며, 순중량이 700g인 용기에 담겨져 소매용으로 포장되어 있다. 이 제품은 물에 혼합한 후 6개월 이상의 유아 또는 어린이에 의해 소비되도록 판매된다

통칙 제1호 및 제6호 적용

1901.10 2. 성장기용 조제식

분말의 형태로 되어 있고, 탈지유분말, 말토덱스트린, 유지방, 갈락토올리고당분말, 설탕, 탈염한 유장분말, 옥수수 유(油), 유장단백질 농축물, 어유(魚油), 비타민, 무기물 및 식품첨가물로 구성되어 있으며, 순중량이 900g인 용기에 담겨져 소매용으로 포장되어 있다. 이

Section IV

제품은 물에 혼합한 후 1살에서 3살까지의 어린이에 의해 소비되도록 판매되는데, 6개월 이상의 유아에게도 적합하다.

통칙 제1호 및 제6호 적용

1901.20 1. 조리되지 않은 피자

피자베이스(반죽)와 한 개의 토핑으로 구성되어 있다. 순중량이 580g인 이 피자는 소매용으로 포장되어 있다. 재료는 밀가루·물·치즈·마가린 치즈·양송이버섯·쇠고기(진중량의 4.7%)·양파·토마토 퓨레·식물(올리브)유(油)·효모·소금·설탕·발효제·맥아추출물·부분적으로 경화(硬化)된 식물유·변성전분·마늘 및 향신료이다. 소비하기 전에 이 피자는 15분 내지 20분(예열된 오븐에서), 또는 20분 내지 25분(예열되지 않은 오븐에서) 조리되어야 한다.

통칙 제1호 및 제6호 적용

1901.90 1. 감자전분조제품

감자전분(88.5%), 말토덱스트린(8.5%), 글루타민산소다(2%) 및 소금(1%) 등으로 조제된 것으로 식품공업에 사용된다.

통칙 제1호 및 제6호 적용

1901.90 2. 휘핑크림

우유로 만든 크림에 전화당 시럽·가당연유·농축밀크·포도당·천연향(바닐라) 및 안정화제(E407)로 조성된 바닐라 향과 맛이 있는 휘핑크림을 분무용 캔에 포장한 것이다.

통칙 제1호 및 제6호 적용

1901.90 3. 치즈대용물로 사용하기 위한 조제품

탈지유(81.8%), 식물유(15.65%), 소량의 소금, 밀크(유장) 단백질, 레닛, 산성화 배양체, 색소, 비타민D로 구성되어 있으며, 탈지유와 식물유의 혼합 후 세균배양체 및 효소 처리, 응고, 카세인의 분리, 가열, 압축, 성형, 절단, 가열하고 7 내지 10주간 숙성시켜 얻어진다. 이 조제품은 종종 “치즈 유사물”이라고 불린다.

통칙 제1호 및 제6호 적용



1902.20

1. 조제품

새우로 속을 채운 파스타(완탕)와 농축 수프로 구성되어 있다. 이 조제품은 냉동되어 플라스틱 용기에 소매 포장되어 있다. 소비되기 전에 물을 첨가하여 전자-레인지로 재가열하도록 되어있다.

통칙 제1호 및 제6호 적용



1902.20

2. 세트

새우로 속을 채운 파스타(완탕)와 수프분말이 담긴 작은 봉지로 구성되어 있다. 세트는 냉동되어 종이용기에 소매 포장되어 있다. 소비되기 전에 물과 수프 분말을 혼합한 후 완탕은 조리되어 제공된다.

통칙 제1호, 통칙 제2호 (나), 통칙 제3호 (나) 및 통칙 제6호 적용



1902.30

1. 조제품

눈에 보이는 조각의 함유량이 중량 기준으로 미트볼 22.9% · 파스타 20.5% · 채소 1.28% 를 함유한다. 미트볼 자체는 63.8%의 육을 함유하므로 조제품 전체에서 육 함유량은 14.6%가 된다. 이 조제품은 소매용의 유리 용기(순용량 190g)에 담겨져 포장되어 있으며, 어린이(young children)(1살 이상)용으로 먹기 전에 미리 데우도록 되어 있다.

통칙 제1호 및 제6호 적용



1904.10 1. 압출성형한 곱슬 형태의 바삭바삭한 스낵 제품

주로 옥수수의 부순 알곡으로 이루어져 있으며 해바라기유(油)와 치즈 가루가 첨가되어 있다. 또한 치즈 가루는 버터밀크 가루·착색제(파프리카 추출물)·소금을 함유하고 있다.

옥수수의 부순 알곡은 원래 수분함유량이 12 ~ 13%이나, 이후 압출성형기에서 압력과 고온에서 최적의 상태로 유지하기 위하여 2 ~ 6%의 물을 첨가한다. 압출성형 이후에는 이러한 옥수수 곱슬형태의 것들을 건조하고, 향미 드럼에 들어 있는 물품에 치즈 가루와 해바라기유(油)가 첨가된다.

통칙 제1호 및 제6호 적용



1904.20 1. "무슬리" 타입의 아침식사용 곡물

볶지 않은 곡물 플레이크(약70%)·건조한 과일·견과류·설탕·벌꿀 등이 함유되어 있으며 소매용으로 포장한 것이다.

1904.30 1. 사전 조리한 가공한 낱알상의 불거소맥

단단한 낱알상의 소맥을 조리한 후 건조시켜(수분함유량 약 14%) 껍질을 벗기고 분쇄하여 거칠게 빵거나 가루로 만든 뒤 마지막으로 체에 쳐서 알이 굵은 불거소맥과 알이 작은 불거소맥을 얻는다.

1904.90 1. 나시누아(Nasi nua, 인도네시아의 급속 냉동된 라이스 디쉬)

Section IV

사전조리된 쌀(40%), 소고기 조각(10%), 여러 종류의 채소 및 향신료가 함유된 것이다.

1904.90 2. 초우주판(Chow Ju Fan, 중국의 급속 냉동한 쌀 디쉬)

사전조리한 쌀 37%, 잘게 다진 돼지고기 10%, 여러 종류의 채소, 과일, 향신료가 함유된 것이다.

1904.90 3. 리소토(이탈리아식 급속 냉동 쌀 디쉬)

사전조리된 쌀(50%), 주사위 모양으로 훈제된 햄(10%), 여러 종류의 채소 및 향신료가 함유된 것이다.

1904.90 4. 비르야니(인도식 급속 냉동 쌀 디쉬)

사전조리된 쌀(40%), 닭고기(10%), 여러 종류의 채소, 과일 및 향신료가 함유된 것이다.

1904.90 5. 조제 식료품

냉동상태로 판지 재질의 박스 두 개(박스1, 박스2)가 세트로 포장되어 있다. 자스민 쌀밥이 박스 1에 추가 포장 없이 담겨있으며, 박스 1 안에 담긴 쌀밥 위에 박스 2가 있다. 박스 2에는 슬라이스 치킨(약 39.1%), 채소(약 7.9%) 그리고 레드커리소스(약 53%)가 담겨있다. 섭취 전 반드시 박스 안에 담긴 상태로 전자레인지에서 재 가열해야 한다. 내용물의 총 중량은 350g으로 박스1에 담긴 내용물은 총 중량의 49.1% 박스 2의 내용물은 50.9%를 차지한다.

박스 1,2를 혼합한 후, 음식은 자스민쌀밥 49.1%, 태국레드커리(코코넛밀크, 물, 레드커리 페이스트) 27%, 닭고기 19.9% 및 채소(당근, 깍지콩, 붉은 고추) 4%로 구성되어 있다.

통칙 제1호, 제3호 나무 및 제6호 적용

1905.32 1. 초콜릿을 씌운 웨이퍼 제품

길이 9cm, 너비 1.8cm, 두께 0.8cm 직사각형 바의 형태이며, 밀크초콜릿을 씌운 대략 5~6mm 두께의 구운 웨이퍼로 구성되어 있다.

1905.32 2. 베이커리 제품(와플)

물, 밀가루, 계란, 효모, 설탕, 유장분말 및 유지(일반적으로 대두유)로 제조된다. 재료를 혼합하여 반죽을 만든 후, 반죽은 금형이 들어간 와플 철판에 부어진다. 제품이 완전히 구워진 후, 냉동시킨다. 빵을 구운 후 평균 수분 함유량은 전중량의 48%이며 냉동 이후에는 전중량의 45%이다.

통칙 제1호 및 제6호 적용

1905.90 1. 신선 치즈케이크(냉동)

주로 크림, 크림치즈, 우유 및 설탕등으로 조성한 케이크 혼합물(90%)를 버터, 밀가루, 설탕 및 달걀로 만들어 구운 케이크베이스(10%) 위에 올려놓은 것이다.

1905.90 2. 바삭바삭한 베이컨 향미 스낵

밝은 갈색형상의 직사각형이고, 베이컨의 특징을 주기 위해 3개의 검은 띠를 가진 얇게 주름진 플레이크 형태이며, 소매용으로 제시되었고, 밀가루(약 55%), 감자가루(약 28%), 전분(약 10%), 카사바 전분(약 6%), 소금, 카로틴 및 감미료로 구성되어 있고, 기름에 튀겨져서 소비된다.

1905.90 3. 감자분말을 기계로 반죽해 만든 바삭바삭하며 짭짤한 맛의 식품

짭짤한 맛의 식품으로서, 곱 모양이며 소매 포장되어 있다. 감자분말(약 31%), 식물유, 전분, 변성전분, 소금, 유화제(레시틴), 효모 추출물 및 향신료로 구성되어 있으며, 기름에 튀긴 것으로서 바로 먹을 수 있게 되어 있다.

2005.80 1. 스위트콘 가루

노란색의 고운가루 형태이며, 스위트콘 낱알을 (수분함유량 10% 미만으로) 탈수한 후 제분 과 (4 ~ 5시간 동안 70°C에서) 열처리함으로써 얻어진다. 이 물품은 2.69%의 회분(灰分 : ash)과 16.28%의 전분을 함유하고 있다. 아이스크림 조제에 사용된다.

통칙 제1호 및 제6호 적용

2005.80 2. 어린 스위트콘(*Zea mays var. saccharata*) 속대

소금물과 아스코르빈산으로 조제하거나 보존처리한 것으로, 길이 5~12cm, 지름 10mm 이상 20mm 이하(국제식품규격 188-1993에 명시된 어린 옥수수의 특성에 따름).

어린 옥수수 속대는 [수정(受精) 전] 초기 단계에서 수확되는 미성숙 옥수수 속대로, 미성숙/미발달 옥수수 곡물만을 포함함

통칙 제1호 및 제6호 적용

의견서 0710.40/1, 2005.80/1 및 2005.99/2 참조

2005.99 1. 치즈(페타 치즈와 신선 치즈)가 채워진 적색 및 녹색 고추조각

해바라기유, 마늘 및 향신료로 구성된 액체에 담겨 있다. 이 제품은 중량 기준으로 해바라기유 40%, 치즈 35% (페타 치즈 17.5%와 신선 치즈 17.5%), 고추(케시킵 프루테센스) 24%, 마늘 및 향신료로 구성되어 있다. 본 제품은 순중량 200g으로 투명 플라스틱 용기에 포장되어 있다.

통칙 제1호 및 제6호 적용



2005.99 2. 어린 옥수수(스위트콘 제외) 속대

소금물과 아스코르빈산으로 조제하거나 보존처리한 것(스위트콘 제외)으로, 길이 5~12 cm, 지름 10mm 이상 20mm 이하(국제식품규격 188-1993에 명시된 어린 옥수수의 특성에 따름).

어린 옥수수 속대는 ([수정(受精) 전] 초기 단계에서 수확되는 미성숙 옥수수 속대로, 미성숙/미발달 옥수수 곡물만을 포함함

통칙 제1호 및 제6호 적용

의견서 0710.40/1, 0710.80/1 및 2005.80/2 참조

2007.99 1. 복숭아 퓨레(purée)

신선한 복숭아를 갈아 으갠 다음 0.4 ~ 0.8mm 구멍을 가진 체를 통과하여 얻어진 것이다. 이렇게 얻어진 물품은 그 이후 50 ~ 60°C의 감압(減壓) (진공) 상태에서 50 ~ 60 분 동안 증기로 열처리되어 물품 속에 있는 수분 함유량을 줄이고 점성(粘性)을 증가시킨다. 이 물품은 160kg이나 235kg들이 드럼에 담겨져 제시된다.

Section IV

통칙 제1호(제20류 주 제5호) 및 제6호 적용

- 2008.20 1. **말린 파인애플**
- 입방체, 얇은 편상 또는 형태가 불규칙한 것들이 혼재된 것으로 데친후 설탕시럽에서 삼투탈수하고 대기 중에서 건조하여 얻어진 것이다.
- 2008.50 1. **«개량된» 건조 살구**
- 생 살구를 절반씩 절단하여 수증기로 데치고 아황산을 함유한 설탕시럽에 침적하여 트레이 위에서 건조시키고 건조기에서 미리 정해진 수분함유량(약 20% 까지)까지 건조한 것으로서 설탕함유량 약 71%의 것(건조물 기준 90%)이다.
- 2008.60 1. **알코올에 담긴 과일**
- 아르마냐, 설탕시럽 및 천연과실추출물로 조성된 액체에 담긴 멜로우버찌 4개로 구성되며 4-cl 음료 유리잔에 넣고 플라스틱 뚜껑을 덮은 것이다.
- 2008.99 1. **알코올에 담긴 과일**
- 아르마냐, 설탕시럽 및 천연과실추출물로 조성된 액체에 담긴 푸룬 1개로 구성되며 4-cl 음료 유리잔에 넣고 플라스틱 뚜껑을 덮은 것이다.
- 2008.99 2. **말린 파파야**
- 입방체, 얇은 편상 또는 형태가 불규칙한 것들이 혼재된 것으로 데친 후 설탕시럽에서 삼투탈수하고 대기 중에서 건조하여 얻어진 것이다.
- 2008.99 3. **구운 헤초류**
- 구워서 포장되기 전에, 금속 탐지기 및 불순물 탐지기를 이용해서 검사한 건조 헤초(100%)로 제조된다.
- 통칙 제1호 및 제6호 적용**
- 2008.99 4. **조미김**
- 김 90%, 옥수수유 6%, 참기름 3%, 소금 1%.
김을 180℃~200℃에서 5초간 구운 후 소금, 참기름, 옥수수유를 첨가한다. (이 과정에서 녹차분말, 김치분말 또는 올리브유가 향미를 위해 첨가될 수 있다).

Section IV

마지막으로 김을 330℃에서 5초간 한 번 더 굽는다.

통칙 제1호 및 제6호 적용

2009.89 1. 코코넛 워터(코코넛 주스)

그린 코코넛(99.5%)에 설탕(0.05%)이 첨가되어 있다. 코코넛마다 상이한 맛을 조절하기 위해 설탕을 첨가한다. 이 제품은 290ML의 유리병에 담겨 소매용으로 판매된다.

통칙 제1호 및 제6호 적용

2009.90 1. 향신료(생강)를 함유하는 발효하지 않은 주스 혼합물

오이주스(30%)· 셀러리(celery)주스(20%)· 사과주스(20%)· 시금치주스(20%)· 파슬리주스(4%)· 레몬주스(4%)· 생강(2%)으로 구성되어 있다. 이 물품은 즉시 마실 수 있는 상태이며 소매용으로 병에 담겨져 포장되어 있다.

통칙 제1호 및 제6호 적용

2101.11 1. 용해성 커피(“인스턴트 커피”로 알려져 있음)

용량 200g으로 유리병에 담겨져 있으며 도자기 컵 및 도자기 받침과 함께 종이상자에 포장되어 소매용으로 제시된다. 컵과 받침은 분리하여 제6912호에 분류된다.

통칙 제1호 및 제6호 적용



2101.12 1. 커피엑스를 기제로 한 조제품

수용성 커피(커피를 우려내어 건조하여 얻음) 98.5% 와 스테비오사이드(칼로리가 없는 감미료) 1.5%로 조성되어 있다.

2101.30 1. 커피 첨가제

Section IV

카라멜 93%, 무기염류 6%를 함유한 쓴 맛의 향기를 갖는 거친 갈색분말상의 것이다.

2102.20 1. 스피루리나 정제(tablets)

건조된 죽은 단세포 미생물(스피루리나 플라텐시스 : *Spirulina platensis*)과 담체로 사용되는 실리콘 디옥사이드, 전분 및 스테아린산 마그네슘으로 구성되어 있는 것이다.

통칙 제1호 및 제6호 적용

2103.90 1. 특정 동양요리의 양념용으로 사용되는 «Trasi» 또는 «Blachan»

어류와 갑각류 (단독 또는 혼합된 것)에서 얻어진 것으로 주로 동양식 요리에 사용하며, 제조중에 나타나는 분해도 때문에 페이스트 상으로 포장되어 있고, 제1604호와 제1605호의 물품 특성을 잃은 것이다.

2103.90 2. 복합향미료

일정한 부향력을 갖도록 표준화 시킨 다음과 같은 것들, 즉, (1) 제9류의 향신료의 총 추출물 또는 기타의 방향성 식물성 물질(예, 제0712호, 혹은 제12류의 물품)의 총 추출물과 (2) 최종 용도에 적합한 기계의 것(식염, 포도당, 곡분, 분말러스크 등)의 혼합물로서, 향신료 또는 조미료와 같이 식료품의 맛을 향상시키기 위해 사용된다.

2103.90 3. 박하 소스

암녹색의 엷은 액체로 상당량의 가늘게 썬 박하잎, 재구성 박하, 식초, 설탕, 소금, 안정제(산탄검), 동클로로필린, 천연색소, 물등으로 조성되어 있다. 유리제 용기에 소매포장되어 있고 제시된 그대로 또는 식초와 설탕을 첨가하여 희석후 양고기 또는 채소에 사용되도록 권장된다.

2103.90 4. 동양식 새콤달콤한 소스

적색의 험탁액상으로서, 「육안으로 보이는 채소(붉은고추, 양파, 당근조각, 풋고추 약 26%) 조각들(길이 1 내지 2cm, 폭 0.5 내지 1cm), 과일(파인애플 약 7%), 설탕, 식초, 토마토피레, 변성전분, 백포도주, 소금, 허브와 향신료(마늘과 생강을 포함), 안정제(산탄검), 간장, 물등으로 조성되어 있다. 유리제용기(예 : 525g)에 소매포장되어 있고, 조리된 닭고기 조각에 첨가하며, 닭고기와 함께 가열되도록 권장된다.

통칙 제1호 적용

2103.90 5. 향신료, 씨앗, 허브, 과일, 소금, 조미료로 만들어진 물품

Section IV

모래시계 형태의 유리병 여러 개에 담겨져 있으며, 각각의 병에는 두 가지의 물품들이 들어있다. 병들은 특별히 디자인된 금속 프레임에 들어 있다. 유리병의 내용물은 각각 층을 이루고 있어 먼저 상층의 물품을 제거하지 않으면 하층의 물품에 접근할 수 없도록 되어 있다. 또한 위아래의 재료는 서로 섞이지 않는데 이는 병모양이 물품들의 혼합을 막는 모래시계 형태로 되어 있기 때문이거나 통월계수잎 또는 육계나무 묽음 등과 같은 일부 물품들의 조각 크기 때문이다. 각각의 병에 들어있는 물품은 아래와 같이 구성되어 있다.

- 로즈메리, 파슬리를 닮은 건조 허브 · 참깨 · 파쇄한 칠리페퍼로 구성된 조미료
- 통흑후추와 파쇄한 칠리페퍼
- 얇게 자른 건조 사과와 계피 다발
- 월계수잎과 참깨 · 겨자씨 · 파쇄한 칠리페퍼로 구성된 조미료
- 바다소금(큰알갱이 상태)과 분쇄한 흑후추 · 소금(일반 결정형태)으로 구성된 조미료
- 파쇄된 건조양파와 커민의 씨
- 원상의 칠리페퍼와 코리앤더의 씨
- 아니스의 씨와 소금을 넣은 분쇄한 파프리카로 구성된 조미료.

통칙 제1호, 통칙 제2호 (나), 통칙 제3호 (나) 및 통칙 제6호 적용

의견서 6913.90/1 참조



2103.90

6. 식품조제품(계향)

가벼운 오렌지색 분말 형태로 조미료 제조에 사용되며 다양한 향료, 조미료 및 향미 물질(천연 방향물질, 천연과 동일한 방향물질, 합성 방향물질, 조제방향물질, 양념, 허브, 소금 등), 당체, 식품 첨가물, 착색제 및 지방으로 구성되어 있다. 조제품은 그 후 스낵류(크리스피, 크래커) 제조에 활용되는 완제품 조미료로 추가 가공된다. 제품은 25kg 폴리에틸렌 용기에 담겨 제공된다.

통칙 제1호 및 제6호 적용

2106.10

1. 탈지대두분단백질 농축물

탈지한 대두 플레이크에서 발효성 당질과 향원을 제거해서 가열처리하고 분쇄하여 체로 걸러 얻는 것으로서, 건조한 상태에서 단백질함유량이 약 69~71% 인 것이다. 이 농축물은 텍스처화되지 아니한 것으로 식용 또는 동물 사료용으로 사용할 수 있다.

의견서 2304.00/1 참조

Section IV

- 2106.10 2. **조제품**
- 분말 형태로서, 유리대두단백질(75.05%), 유장단백질 80% 농축물(24.5%), 바닐라 향(0.25%) 및 이산화규소(0.20%)로 구성되어 있으며, 내용량 240g 용기에 소매포장되어 있다. 이 물품의 총 단백질 함유량은 건조 전중량의 85.9%(± 1.0%)이다. 이 물품은 다른 식품 또는 음료와 함께 소비되도록 만들어진 것이다(5g, 1일 1회 내지 4회). 이 물품은 바닐라의 향과 맛이 있다.
- 통칙 제1호 및 제6호 적용**
- 2106.90 1. **다이어트(항 비만) 식품조제품**
- 탄수화물, 구아검, 비타민류, 구연산 및 착색제 등으로 조성된 것이다.
- 2106.90 2. **곡분첨가제**
- 활성성분(비타민 B1, 니코틴산, 환원철) 및 부형제(소맥분)를 함유한 것으로 비타민적 특성을 개량시키기 위해 곡분에 미량(약 0.024%) 첨가한다.
- 2106.90 3. **제빵첨가제**
- 설탕의 모노-, 디-글리세라이드와 때로는 탈지분유로 구성되어 있고 제빵과 파이류 과자 제조시 밀가루 또는 가루반죽에 여러 가지 비율로 첨가한다(최종 제품의 15% 내지 20%).
- 2106.90 4. **음료제조용 조제품**
- 설탕이 주성분으로 필수적으로 들어 있고 과일분말, 분유, 인산칼슘 및 비타민류로 조성된 미세한 분말상의 것으로서 밀크와 혼합하여 음료로 사용되는 조제품이다.
- 2106.90 5. **인스턴트 식료품**
- 대두단백농축물 51%, 카세인염 47.5%, 대두레시틴 1%, 바닐라 오레오레진 0.5%를 함유한다.
- 2106.90 6. **식품첨가제**
- 탄산칼슘 약 50%와 카세인 약 43%를 함유한다.
- 2106.90 7. **인삼캡슐**

Section IV

1캡슐의 무게 약 650mg으로서, 표준화된 고농축 인삼엑스 100mg, 식물유, 산화방지제(레시틴), 유화제(글리세롤), 밀납, 색소(철산화물) 및 바닐라 팅크추어 등을 함유한 것이다.

의견서 1704.90/1 및 2205.10/2 참조

- 2106.90 8. **복합유화안정제**
- 미세한 분말형태로서 젤라틴, 글리세린 모노-, 디-, 트리 지방산에스테르혼합물, 포도당, 구연산 나트륨, 카라기난으로 구성된 것으로서, 무쓰(mousse)와 기타 디저트용 유제품 제조에 탄산화 및 안정화를 증진시키기 위해 소량비율(약 2%)로 첨가되는 것이다.
- 2106.90 9. **식품안정제**
- 미세 분말형태로서 로커스트빈검, 카라기난, 펙틴, 젤라틴, 포도당, 대두단백질로 구성된 것으로 과일아이스(소베트 및 샤베트) 제조시에 안정성을 높이기 위하여 소량의 비율(약 0.5%)로 첨가되는 것이다.
- 2106.90 10. **유화제(전분 복합체)**
- 미세한 분말형태로서 글리세롤의 모노-, 디- 및 트리- 지방산에스테르, 말토덱스트린 및 카세인산 나트륨의 혼합물로 주로 구성된 것으로 전분을 기제로한 식품에 소량(약 0.5%)로 첨가되는 것이다.
- 2106.90 11. **"저지방버터"로 알려진 조제품**
- 유지방 38.5%, 카세인나트륨 5%, 물 52.4%, 소량의 소금과 유화제 및 증점제, 또는 겔화제 등으로 구성된 것으로 테어리스프레드로 사용된다.
- 2106.90 12. **조제품**
- 정제 경화 코코넛유 51%, 탈지분유 49%로 구성된 것으로서, 각종 조제식료품(예 : 아이스크림, 비스킷, 설탕과자 등)의 제조에 사용된다.
- 2106.90 13. **버터지 조제품**
- 버터지 70%, 정제 경화 코코넛유 15%, 가는 설탕 15% 등으로 조제한 것으로 비스킷, 초콜릿 및 과자 제조업체에서 사용된다.

Section IV

- 2106.90 14. **버터유 조제품**
- 버터유 49%, 탈지분유 44% 및 코코넛유 7% 조제한 것으로 아이스크림 산업에 사용된다.
- 2106.90 15. **치즈 폰듀**
- 백포도주, 물, 전분, 키어쉬브랜드 및 유화제를 혼합한 치즈로 만든 조제식료품이다.
- 2106.90 16. **조제품**
- 입(粒)상으로서, 전중량의 약 94% 정도를 차지하는 설탕과 포도당 및 식물성추출물의 향미료로 조성되고 거기에 비타민 C과 구연산 중의 하나 또는 둘 모두를 함유하고 있다. 물에 타서 음료(“차”)용으로 사용하도록 의도되었다.
- 2106.90 17. **소량의 탄산마그네슘(고결 방지제)를 첨가한 소금과 염화칼륨의 조제품**
- 순중량 350g 들이의 소금용기 또는 1g 들이 봉지에 소매포장되어 있으며, 이 물품은 통상 저염식(low-salt diets)을 하는 개인이 식탁용 소금대용으로 사용한다.
- 2106.90 18. **식물차(허브-티)**
- 식물의 부분 혼합물, 향신료, 해조와 주석산칼륨 나트륨(potassium sodium tartrate) 등으로 조제되었으며, 완화작용, 이뇨, 구풍제의 특성이 있고, 식물 침출액을 만드는 데 사용된다.
- 2106.90 19. **알로에 베라 정(錠)**
- 플라스틱용기에 넣어 소매포장(예 : 60정), 구성성분은 알로에 베라분말 3%(알로인 0.11% 함유), 부형제(인산수소칼슘, 정제활석, 스테아르산마그네슘, 하이프로멜로스, 프로필렌글리콜)로 조제되어 있고, 영양보조제로 사용되며, 물품포장 및 설명서에 감기에 대한 저항능력을 길러주고 변비나 소화불량 같은 위 장애를 완화시켜 주는 것으로 기재되어 있다.
- 2106.90 20. **설탕 고형건조 조제식료품**
- 설탕 69%, 분유 29%, 텍스트린 2%로 조성된 것으로 식품과 음료제조용에 사용된다.

2106.90 21. **비타민 C 조제품(정제당 500mg)**

한 용기에 130정을 담고 있고 소매용 포장된 것으로 아스코르빈산, 옥수수 전분, 교차결합된 카르복시메틸 셀룰로오스 나트륨, 셀룰로오스, 장미의 열매, 스테아르산, 레몬 바이오플라보노이드 합성물, 마그네슘스테아르산염 및 아세톨라로 조성되어 있다. 라벨에 의하면 이 제품은 어떤 질병에 대하여 진단용, 치료용, 예방용으로 의도되지는 않았다.

통칙 제1호 및 제6호 적용

2106.90 22. **비낙농 크리머**

뜨거운 음료에 사용하기 위한 것으로서 포도당시럽 55%, 유화된 고상의 식물성지방 22%, 탈지분유 18%, 수분 3%, 안정제 2%로 구성된 분말상이다.

통칙 제1호 및 제6호 적용

2106.90 23. **기침시럽**

알코올의 용량이 전용량의 100분의 1.8을 함유하는 수용액 형태로서 100ml(130g) 용기에 포장되어 있다. 이 제품은 꿀, 식물 톱크추어, 포도당시럽, 전화당시럽, 체리향, 장미유, 안식향산 나트륨, 정제수로 구성되어 있다. 라벨에 따르면, 동 제품은 호흡기 카타르병 및 기관지 점액분비장애 치료에 사용하도록 권고하고 있다. 그러나 활성약효성분의 함유량이 충분하지 않아 승인되었거나 임상적으로 증명된 치료효과 또는 예방효과를 나타내기에는 불충분하다.

통칙 제1호(제30류 주1 (가)) 및 통칙 제6호 적용

2106.90 24. **“코코넛 밀크”로 불리는 조제품**

코코넛 과육 추출물(57%) 및 물(43%)로 구성되어 있으며 요리용으로 사용된다. 이 물품은 캔에 소매용으로 포장되어 있다.

통칙 제1호 및 제6호 적용

2106.90 25. **제빵첨가제**

유동성이 있는 백색 분말상의 조제품으로서 소르빈산을 수소첨가한 식물유와 모노글리세라이드로 얇게 도포한 것으로 “마이크로캡슐화”라는 공정에 의해 제조되었다.; 배출 메커니즘이 조절됨으로써 효모의 작용(예 : 빵이 60℃ 넘게 구워지는 경우)이 끝난 다음에야 비로소 소르빈산이 그 캡슐로부터 배출된다. 이것은 특히 곰팡이, 효모 또는 균류(菌類)가 자라는 것을 막기 위하여 오랜 기간 동안 식용하는 베이커리 제품에 적은 양으로 첨가함으로써 일종의 보존제로 사용되도록 만들어진 것이다.

통칙 제1호(제38류 주 1 (나)) 및 통칙 제6호 적용

- 2106.90 26. **제빵첨가제**
 유동성이 있는 백색 분말상의 조제품으로서 프로피온산칼슘 수소첨가한 식물유와 모노글리세리드로 얇게 도포한 것으로 “마이크로캡슐화”라는 공정에 의해 제조되었다. 배출 메커니즘이 조절됨으로써 효모의 작용(예 : 빵이 60℃ 넘게 구워지는 경우)이 끝난 다음에야 비로소 프로피온산 칼슘이 그 캡슐로부터 배출된다. 이것은 특히 곰팡이, 효모 또는 균류(菌類)가 자라는 것을 막기 위하여 오랜 기간 동안 식용하는 베이커리 제품에 적은 양으로 첨가함으로써 일종의 보존제로 사용되도록 만들어진 것이다.

통칙 제1호(제38류 주 1 (나)) 및 통칙 제6호 적용

- 2106.90 27. **조제품**
 설탕 92%, 블랙 커런트 분말 6%, 고결방지제, 구연산, 블랙커런트향으로 구성된 과립 및 가루의 혼합물이다. 이 제품은 32g 단위로 봉지포장하고 봉지포장한 것 10개 단위로 작은 종이박스에 포장된다. 이 물품은 뜨거운 물과 혼합하여 음료로서 소비할 목적으로 제조된다.

통칙 제1호 및 제6호 적용

- 2106.90 28. **정제(Tablets)**
 소금 · 설탕 · 레몬 농축물 · 흑소금 · 커민(cumin) 씨앗 · 흑후추 · 말린 생강 · 롱페퍼(long pepper) · 염화암모늄을 함유하며, 120정들이 용기에 소매용으로 포장되어 있다. 이 물품은 특히 식사 후에 소화를 돕기 위해서 사용된다.

통칙 제1호 및 제6호 적용

- 2106.90 29. **녹색 사과 퓨레(purée)를 분무건조하여 얻어진 조제품**
 말토덱스트린이 증량제(carrier agent)로서 최종 물품에서 중량기준으로 57%를 구성하는 양으로 첨가되었다. 이 물품은 가루 형태이고, 물에 완전히 녹으며, 식품(예 : 채소 수프나 소스)에 첨가되도록 되어 있다.

통칙 제1호 및 제6호 적용

- 2106.90 30. **시금치 주스를 분무건조하여 얻어진 조제품**
 탄산칼륨[산도(酸度) 조절제]과 말토덱스트린(증량제)이 첨가되어 있다. 말토덱스트린의 양은 최종 물품에서 중량기준으로 70%를 구성한다. 이것은 가루 형태로 제시되었고, 물에 완전히 녹으며, 식품(예 : 채소 수프나 소스)에 첨가된다.

통칙 제1호 및 제6호 적용

Section IV

- 2106.90 31. **조제 식료품**
- 건조된 가루 알코올의 형상이고, 에틸알코올(중량기준으로 30.5%) 과 텍스트린(중량기준으로 69.5%)으로 구성되어 있으며, 중량기준으로 2.5(±1.5)%의 수분함유량을 가지고 있다. 이 물품은 분무건조법에 의하여 얻어지며, 텍스트린은 에틸알코올용 증량제(carrier agent)로 사용된다. 이 물품은 물에 쉽게 녹으며 다양한 조제 식료품에 사용된다.
- 통칙 제1호 및 제6호 적용**
- 2106.90 32. **낙농품을 함유하지 않은 크림**
- 액체 형상이고, 주로 물·경화된 식물성 기름·설탕으로 구성되며, 크림과 비슷한 색깔을 가지고 있다. 휘핑크림(whipped cream)의 대용물로서 케이크·디저트·무스(mousse) 등에 대한 장식용과 충전용으로 사용된다. 이 물품은 1리터 포장용기에 담겨 제시된다.
- 통칙 제1호 및 제6호 적용**
- 2106.90 33. **로즈힙 주스**
- 100% 로즈힙(rose hip)으로 만든 갈색 점성형 농축액이다. 이 제품은 과일에 물을 추가해 으갠 다음 열처리, 압축, 여과, 저온살균, 농축 및 멸균과정을 거친다. 음료 및 식료품 제조의 원재료로 사용된다.
- 통칙 제1호 및 제6호 적용**
- 2106.90 34. **검은 빵나무 잎**
- 작은 조각으로 자른 다음 찌서 곱팡이를 이용해 발효한 다음 말려서 뒤는다. 조각난 잎을 2g씩 작은 주머니(티백)에 담는다. 이 제품은 뜨거운 물을 부어 음료로 섭취한다.
- 통칙 제1호 및 제6호 적용**
- 2106.90 35. **검은 빵나무 잎**
- 작은 조각으로 자른 다음 찌서 곱팡이를 이용해 발효한 다음 말려서 뒤는다. 조각난 잎은 식물로 만든 30kg 벌크 용기에 담겨 제공된다. 이 제품은 뜨거운 물을 부어 음료로 섭취한다.
- 통칙 제1호 및 제6호 적용**

- 2106.90 36. **에틸 에스테르로 구성된 식품**
- 멸치유로부터 생산된 높은 농도의 오메가 3 지방산 EPA 와 DHA로 구성된 식품이며 비타민 E(토코페롤)가 항산화제로 첨가되어 있다.
- 원재료 멸치유는 탈산, 에틸에스테르화, 증류, 여과, 탈색 및 탈취 공정을 거친다. 제품은 드럼통에 담겨서 제공되며 식품보조제 제조에 사용될 것이다.
- 통칙 제1호 및 제6호 적용**
- 의견서 1516.10/1 참조*
- 2106.90 37. **분말 형태의 조제품**
- 식용 지방산의 모노-, 디글리세라이드의 혼합물로 구성된 매트릭스에 미세하게 분산된 니코틴아미드(나이아신아마이드) 33.3%로 구성되어 있다. 매트릭스는 생물학적 가용성에 영향을 주지 않고 니코틴아미드 특유의 쓴맛을 차단한다. 이산화규소는 유동제로 1%의 비율로 첨가된다. 이 물질은 식품에 응용되거나 식이보조제로 사용된다.
- 통칙 제1호(제29류 주 제1호바목) 및 제6호 적용**
- 2106.90 38. **알로에 농축물**
- 정제된 알로에 베라(잎 전체), 정제수, 무수 구연산, 구연산나트륨 이수화물, 향료(레몬 주스 농축물), 게모마일 꽃 추출물(4:1), 소르빈산칼륨, 벤조산나트륨으로 구성된 액상
- 섭취하기 전 물이나 그 밖의 음료와 희석하여야 함
- 통칙 제1호 및 제6호 적용**
- 2106.90 39. **자유 유동 입자 형태(비드렛)의 조제품**
- 0.25% 비타민 D3를 함유한 식용 지방을 옥수수 전분으로 코팅한 매트릭스(가수분해된 소 젤라틴과 자당의 것)에 미세하게 분산시킨 것으로, DL- α -토코페롤이 항산화제로 첨가되고 이산화규소는 가공보조제로 첨가되며, 의약품 제제, 식이보조제 및 식품조제용으로 사용됨
- 통칙 제1호(제29류 주 제1호바항) 및 제6호 적용**
- 2106.90 40. **자유 유동 입자 형태(비드렛)의 조제품**
- 5% 비타민 K1을 매트릭스(아라비아 검과 설탕의 것)에 미세하게 분산시킨 것으로, 이 제품은 건조식품 및 의약품 제제에 사용되며, 특히 유아용 조제분유의 영양 강화를 위해 사용됨.
- 통칙 제1호(제29류 주 제1호바항) 및 제6호 적용**

2106.90

41. 자유 유동 입자 형태(비드렛)의 조제품

325,000 IU/g 비타민A(97,500 µg/g 레티놀) 함유. 개별 입자에는 옥수수 전분으로 코팅한 매트릭스(아라비아 검과 말토덱스트린의 것)에 미세하게 분산된 비타민A 아세테이트가 포함되어 있음. DL-α-토코페롤은 항산화제로 첨가되며, 이 물품은 액체를 사용하여 재구성하는 식료품의 조제에 사용됨.

통칙 제1호(제29류 주 제1호바항) 및 제6호 적용

2202.99

1. 복숭아 넥타와 살구 넥타

원상의 과실(껍질과 핵을 제거)을 파쇄하여 여과 균질화하고 대략 같은 양의 설탕 시럽을 가하여 직접 음료용으로 사용되는 것이다.

2202.99

2. 알로에 베라 겔

액상으로 플라스틱용기에 소매포장(예 : 1리터)한 것이다. 알로에 베라겔이 주성분으로 소르비톨, 아스코르브산, 구연산, 소르빈산칼륨, 벤조산나트륨, 파파인, 산탄검, 토코페롤과 같은 첨가물질을 함유하고 있다. 건강음료로 사용되고(매일 2회 60ml에서 120ml), 물품포장 및 설명서에서 콜레스톨, 천식, 궤양, 변비, 감기, 소화불량, 설사 등에 효과가 있다고 기재되어 있다.

2202.99

3. 알로에 베라 드링크 겔 퓨어

액상으로 플라스틱용기에 소매포장(1리터)한 것으로서, 순수알로에 베라겔 99.7%와 소량의 방부제(벤조산나트륨, 소르빈산칼륨), 산미료(구연산)등을 첨가 함유하고 있다. 건강음료로 사용되며(매일 25 내지 50ml), 광범위한 비타민, 미네랄, 효소, 아미노산을 공급해 준다. 물품의 포장 설명서에 감기에 대한 저항능력을 길러주고, 변비나 소화불량 등의 위장장애를 완화한다고 기재되어 있다.

2202.99

4. 전해질 수용액

플라스틱 용기에 소매포장(예 : 250ml)한 것이다. 물에 포도당, 과당, 과실향, 구연산칼륨, 염화나트륨, 착색제 등을 첨가한 것으로 추가적인 조제나 희석없이 일정한 량의 단위로 음용할 수 있도록 되어 있고, 유아나 어린이들이 설사나 구토로 인해 잃어버린 수분과 미네랄을 보충시켜 준다.

2202.99

5. 비알코올성 음료(gripe“water”)

중탄산나트륨(5ml 중 50mg)과 테르펜을 함유하지 않는 딜종자유(5ml 중 2.5mg)를 100ml의 유리병에 소매 포장한 것으로 유아나 소아의 복통, 위산과다나 팽만감을 줄이기 위해 추가적인 조제나 희석을 하지 않고 정해진 복용량을 음용하도록 되어있다. 권장복용량은 연령에 따라 2.5ml에서 15ml로 1일 8회까지이다.

통칙 제1호 및 제6호 적용

Section IV

- 2202.99 6. **비알코올성 음료**
- 코코넛 주스(코코넛 물)(80%), 물, 설탕, 구연산 및 아황산염으로 구성되어 있다. 이 제품은 400ml짜리 깡통에 담겨져 소매용으로 포장되어 있다.
- 통칙 제1호 및 제6호 적용**
- 2202.99 7. **초콜릿 향의 고열량 에너지 식이음료(sip feed)**
- 물, 말토덱스트린, 우유 단백질, 설탕, 식물성 기름, 코코아, 향료, 유화제, 착색제, 미네랄, 비타민 및 그 밖의 첨가제가 함유된 것으로, 한 번에 마셔 전(全)영양 공급에 적합하며, 200 ml 플라스틱 병에 제공되는 달콤한 맛과 밀크 초콜릿 향이 나는 갈색의 탁한 묽은 액상임. 이 물품은 정상적인 식단(1일 1-3병)을 보충하거나 유일한 영양 공급원(하루 5-7병)으로 사용할 수 있음.
- 통칙 제1호 및 제6호 적용**
- 2202.99 8. **블랙커런트 향의 고열량 에너지 식이음료(sip feed)**
- 물, 설탕, 우유 단백질, 향료, 착색료, 미네랄, 비타민 및 그 밖의 첨가제가 함유된 것으로, 한 번에 마셔 전(全)영양 공급에 적합하며, 이 물품은 달콤하고 새콤한 맛과 블랙커런트 향이 있는 적갈색의 투명 액상으로 200 ml 플라스틱 병에 제공됨. 이 물품은 정상적인 식단을 보충하는데 사용할 수 있음(1일 1-3병).
- 통칙 제1호 및 제6호 적용**
- 2202.99 9. **바나나 향의 고열량 에너지 식이음료(sip feed)**
- 물, 포도당 시럽, 우유 단백질, 식물성 기름, 향료, 착색제, 미네랄, 비타민, 첨가제가 함유된 것으로, 한 번에 마셔 전(全)영양 공급에 적합하며, 이 물품은 달콤하고 바나나향이 있는 베이지색의 탁한 묽은 액상으로 200 ml 플라스틱 병에 제공됨. 이 물품은 정상적인 식단(1일 1-3병)을 보충하거나 유일한 영양 공급원(하루 5-7병)으로 사용할 수 있음.
- 통칙 제1호 및 제6호 적용**
- 2205.10
or
2205.90 1. **«Marsala all'uovo», «Marsala alla mandorla», 및 «Crema di Marsala all'uovo»라고 불리는 음료**
- Marsala(마르살라) 포도주에 달걀 (또는 아몬드)과 방향성물질로 향미를 가한 것이다.
- 2205.10 2. **인삼 토닉**
- 표준화된 고농축 인삼엑스(약 9mg/ml), 씹쓸한 오렌지시럽, 솔비톨 및 생포도 와인으로 구성된 알코올 농도 11.5% (용량비)의 유동성 갈색액상으로 250ml의 용량의 유리 플라스크에 포장되

Section IV

어 있다.

의견서 1704.90/1 및 제2106.90/7 참조

2208.30 1. 몰트위스키와 그레인위스키

알코올 용량이 약 60%, 병위스키 제조시 기본원료로 사용된다. 원하는 알코올 도수를 얻기 위해 물을 타서 희석한다.

2208.90 1. (삭제)

2208.90 2. 에탄올 수용액

각각 식물, 꽃, 나무 또는 이들을 조합한 상이한 라벨의 이름이 부착되어 있는 10ml 들이 병 40개로 구성된 어소트먼트(assortment : 구색을 갖춘 물품)이다. 알코올의 용량이 20~27% 이고, 설탕, 퓨젤유 및 기타 휘발성물질이 대략 1% 정도이나 식물, 꽃 또는 나무의 추출물은 검출되지 않는다.

2208.90 3. 주정 음료

알코올용량 30%vol이며, 부피기준으로 발효한 사과주스(알코올용량 6%vol) 30%, 에틸알코올 (알코올용량 96%vol) 29.4%, 생강추출물 2% 및 설탕(0.90% 미만), 카라멜 색소 및 물을 함유한다.

통칙 제1호 및 제6호 적용

2208.90 4. 중성 알코올 베이스

에탄올의 냄새와 맛을 보이는 투명하고 무색이며 거품이 없는 액체 형태이고, 알코올의 용량이 전용량의 100분의 14인, 음료 제조용으로 사용되는 종류의 것이다. 이 제품은 맥주의 맥아즙(mash : 麥芽汁)을 발효한 이후 세척하고 여과(濾過)하여 얻어지며, 원래의 발효 제품의 특성은 상실하게 된다.

통칙 제1호 및 제6호 적용

2208.90 5. 중성 알코올 베이스

에탄올의 냄새와 맛을 보이는 투명하고 무색인 액체 형태이고, 알코올의 용량이 전용량의 100분의 12인, 음료 제조용으로 사용되는 종류의 것이다. 이 제품은 과일 주스를 발효한 이후 정화(淨化)하고 여과(濾過)하여 얻어지며, 원래의 발효 제품의 특성은 상실하게 된다.

통칙 제1호 및 제6호 적용

2208.90 6. 중성 알코올 베이스

Section IV

에탄올의 냄새와 맛을 보이는 투명하고 무색인 액체 형태이고, 알코올의 용량이 전용량의 100분의 21.9인, 음료 제조용으로 사용되는 종류의 것이다. 이 제품은 과일주(果實酒)를 주정(spirit : 酒精)과 혼합한 이후 세척하고 여과(濾過)하여 얻어지며, 원래의 발효 제품의 특성은 상실하게 된다.

통칙 제1호 및 제6호 적용

2209.00 1. 식물성 오일, 식초 및 오일과 식초 복합물로 구성된 것(각각은 첨가물을 함유하고 있음)

각각 모래시계 형태의 유리병에 담겨져 있으며, 특별히 디자인 된 금속 프레임(스탠드)에 놓여져서 소매용 세트로 포장한 물품이다. 각각의 병은 복합물로서 아래의 3가지 물품 조합 중 하나를 담고있다.

- 카놀라유(저에르크산 유채유), 칠리페퍼 및 흑후추
- 카놀라유, 발사믹식초, 증류식초 및 로즈메리
- 증류식초, 칠리페퍼, 로즈메리, 살구, 소금, 항산화제 및 보존제

통칙 제1호 및 제3호 (다) 적용



2304.00 1. 탈지대두분말

건조한 대두를 탈피한 후 증기가열, 용제추출 및 분쇄하여 얻어진 것으로 건조한 상태에서 단백질함유량이 약 50%인 것이다. 이 분말은 텍스처화하지 아니한 것으로 식용 또는 동물 사료용으로 사용될 수 있다.

의견서 2106.10/1 참조

2306.50 1. 탈지된 버진(virgin) 코코넛 분말

중량기준 12.4 %의 지방을 함유한 것으로, 성숙한 코코넛(코프라 아님)에서 생산됨. 생산하는 동안 각 코코넛은 먼저 껍데기(shell)와 껍질(husk)을 벗기고 갈색의 외피(skin)에서 흰색의 핵(kernel)을 분리함. 그 다음 핵(核)을 세척 및 절단하고 최대 40°C에서 45분 동안 건조시킴. 오일 추출은 용매 없이 한 단계로 저온 조건에서 수행함.

이 물품은 황백색이며 코코넛 향과 크림 같은 맛이 나는 미세한 끈적거리는 분말로, 500g 씩 소매용으로 포장되며, 무(無)글루텐(gluten free) 및 섬유질이 풍부한 다양한 제빵 제품(예: 빵, 케이크 및 파이)의 제조를 위한 식품 산업 또는 가정용으로 사용됨.

Section IV

통칙 제1호 및 제6호 적용

- 2308.00 1. 펠리트상으로 만들어지기 전 매니옥 뿌리의 손질과정에서 발생한 웨이스트 (《펠리트-웨이스트》)
- 뿌리를 세척 및 솔질할 때 분리된 매니옥 부스러기와 규토질의 모래(약 44%)로 구성되어 있다.
- 2308.00 2. 기름을 추출하기에 앞서 콜자 씨앗을 손질하는 작업 중 얻어지는 잔재물
- 콜자(주로 분쇄된 씨앗)와 다량의 잡초 씨앗(약 50%) 및 여러가지 불순물을 포함하고 있으며 동물 사료용으로 사용된다.
- 2309.90 1. 《빵가루》
- 빵 부스러기를 건조하여 분쇄한 것으로 식용에는 적합하지 아니하며 동물사료용으로 사용된다.
- 2309.90 2. 사료보조제
- 제2936호의 비타민류와 밀기울 등을 거의 동량 혼합한 것으로 사료첨가제용으로 쓰인다.
- 2309.90 3. 동물사료제조용으로 사용되는 물품
- 오르토인산수소이나트륨, 오르토인산수소칼슘 및 오르토인산수소 마그네슘으로 구성되어 있으며, 이들은 하소한 백운석을 인산으로 약간 처리한 후 소다회로 처리하여 얻어진 것이다.
- 2309.90 4. 사료 첨가제
- 미생물수 1g당 10의 9승으로 표준화된 배양한 유산균에 부형제로서 전분을 첨가한 것으로 동물 장 질환 예방과 소화력 증진에 사용된다.
- 2309.90 5. 약 50%(전 중량의)의 염화콜린 분말을 함유한 분말조제품
- 동물 사료에 사용된다.
- 2309.90 6. 사료첨가제
- 운반체 또는 부형제에 넣은 비타민 B₁₂(전중량의 약 1%) 또는 비타민 H (전중량의 약 2%)를 함유하고 있다.

Section IV

의견서 2936.21/1, 2936.28/1 및 2936.90/1 참조

- 2309.90 7. 동물 사료용 조제품
- 미세한 알갱이 모양으로 제시되었으며, 수소를 첨가한 팜유(89.45%) · 정제하지 않은 대두 레시틴(lecithin)(10%) · 이산화규소(0.5%) · 향미증진제(0.05%)를 함유하고 있다. 이 조제품은 돼지의 사료 보조제로 사용되며, 순 중량이 25kg이나 800kg인 자루에 담겨 포장되어 있다.
- 통칙 제1호 및 제6호 적용
- 2309.90 8. 분말 형태의 조제품
- 식물성 단백질과 말토덱스트린의 매트릭스에 분무건조되고 미세하게 분산된 비타민 D3(12.5mg/g)로 구성되어 있다. 비타민 D3는 부틸하이드록시톨루엔(Butylated Hydroxytoluene)으로 안정화 되어있다. 이 물품은 프리믹스, 복합사료, 대용유, 유동식 등 동물영양에 사용된다.
- 통칙 제1호(제29류 주 제1호 바목) 및 제6호 적용
- 2401.20 1. 담배혼합물
- 다음으로 구성되어 있다. (i) 전중량으로 75%의 건조된 버지니아, 버얼리 및 일부의 경우, 오리엔탈 담배의 절단되지 않고 주맥이 제거된 담배잎, (ii) 전중량으로 25%의 재구성한 담배. 주맥이 제거된 담배잎과 재구성된 담배는 사이로 내부에서 제어된 레이어링 작업에 의해 서로 혼합된다.
- 통칙 제2호 (나) 및 통칙 제3호 (나) 적용
- 2402.20 1. «비디»
- 약 0.2g의 거칠게 잘리고 다른 물질과 혼합되지 않은 담배(종이 대용으로 흑단 나뭇잎에 감싸여져 있음)로 이루어져 있다. 다양한 길이(약 6 ~ 8cm)로 제시되고 모양이 약간 원추형이며, 얇은 줄로 함께 묶여 있고 담배로서 흡연된다.
- 2403.19 1. 향이 없는 절단된 담배
- 발효되고 주맥이 제거된 담배잎으로 구성되며 이것들은 다양한 길이의(4cm까지) 얇은(약

1mm의 폭) 스트립으로 절단된다.

통칙 제1호 및 제6호 적용

2403.99 3. **절단 압연 팽화 주맥(CRES)**

담배 줄기를 부수고 말아서 원하는 너비로 자름. 줄기를 팽화시키기 위해 수분을 조절하고 열에 노출시킴. 이렇게 해서 얻은 물품은 바로 피울 수 없으며 켈런(cut filler tobacco - CFT)을 채우는데 사용되는 각초 담배 생산의 제조 투입물로 사용됨

통칙 제1호 및 제6호 적용

2403.99 4. **팽화 담배 주맥(ETS)**

담배 줄기를 절단한 다음 특수 용기에 넣고 이산화탄소를 투입한 후 압력을 가하여 이산화탄소를 고체 상태(드라이아이스)로 전환시킴. 담배 주맥과 이산화탄소는 열에 노출되고 이산화탄소는 기체 상태로 바뀌고 이산화탄소가 배출되면서 담배 주맥이 팽창함. 이렇게 해서 얻은 물품은 바로 피울 수 없으며 켈런(cut filler tobacco - CFT)을 채우는 데 사용되는 각초 담배 생산의 제조 투입물로 사용됨.

통칙 제1호 및 제6호 적용

2404.11 1. **담배캡슐**

(표 1 참조), 담배 캡슐은 별도로 제공되며, 카트리지 및 배터리로 구성된 특수 전기 가열 장치에 넣어 사용하도록 설계되어 있다.

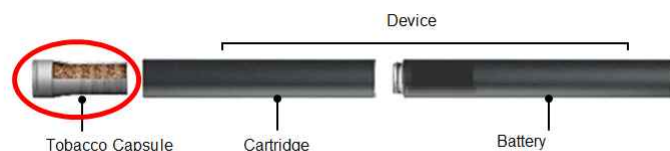
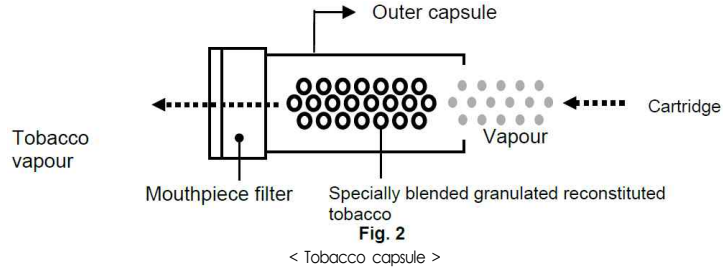

Fig. 1
< 담배캡슐과 기기 (기기는 품목분류 대상 아님) >

담배 캡슐은 실린더형 통(길이 - 22.9 mm, 직경 - 9.5 mm/8.4 mm), 안에 약 0.31g의 과립상의 환원 담배, 물, 향료, 탄산칼륨 및 제형 보조제로 채워진 폴리프로필렌으로 된 바깥쪽 캡슐과 셀룰로오스 아세테이트 마우스피스로 구성되어 있다. 담배 캡슐의 총 중량은 약 56g이다.

담배캡슐은 프로필렌 글리콜, 글리세롤 및 물로 구성된 액체가 들어있는 카트리지의 끝 부분에 삽입된다. 카트리지가 배터리에 연결되면, 흡입하기 위해 담배 캡슐을 입에 문다. 숨을 들이쉬게 되면, 배터리의 센서가 반응하여 카트리지 내부가 가열되면서 카트리지 안의 액체가 기화되게 된다. 카트리지에서 나오는 증기는 담배 캡슐을 통과하면서 과립상의 재구성 담배를 가열하고, 과립상의 재구성 담배에서 나오는 향과 니코틴을 흡수한다. 이에 따라, 니코틴을 함유한 에어로졸(증기)은 담배 연소과정 없이 생성된다.

통칙 제1호(제24류 주 제2호 및 제3호) 및 제6호 적용



2404.11 2. 담배를 함유한 흡입용 제품(그림 1 참조)

특수 전기 가열장치에 사용하도록 설계된 것. 이 제품은 원통형(길이 45mm, 지름 7.3mm)이며 담배 플러그, 중공 아세테이트 튜브, 폴리머-필름 필터, 저밀도 셀룰로오스 아세테이트 마우스피스 필터와 바깥 쪽 및 입구 쪽 용지로 구성되어 있음. 담배 플러그는 에어로졸의 생성을 용이하게 하기 위하여 글리세린 뿐만 아니라 서로 다른 형태의 담배, 바인더 및 보습제(물, 구아검 및 천연 셀룰로오스 파이버)를 함유하는 가루로부터 만들어짐. 담배 플러그는 알루미늄이 적층된 종이에 싸여 있을 수 있음.

제품의 총 중량은 약 0.8 그램이며 담배 플러그의 중량은 약 0.3 그램임.

제품은 디바이스에 삽입되도록 되어 있으며(그림 2), 디바이스는 담배를 연소시키지 않고 센서로 제어된 열을 제품에 적용함. 입으로 흡입할 때 제품은 가열되어 니코틴을 함유한 에어로졸이 발생함.

통칙 제1호(제24류 주 제2호 및 제3호) 및 제6호



그림 1.



그림 2. 홀더(Holder)와 충전기(Charger)는 제시되지 않음

2404.12 1. 전자담배용 카트리지

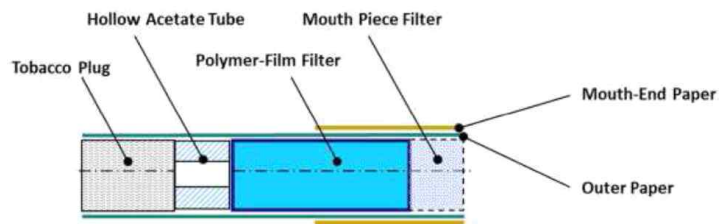
플라스틱제의 마우스피스와 프로필렌글리콜·글리세롤·니코틴·에틸알코올로 구성된 용액이 함침된 흡수성 물질이 담긴 플라스틱제의 튜브로 구성되어 있다. 이 카트리지는 카트리지 내의 용액을 가열 및 증발시켜 증기를 발생시킴으로써 사용자가 흡입할 수 있게 하는 전자담배에 사용된다.

통칙 제1호 및 제6호 적용

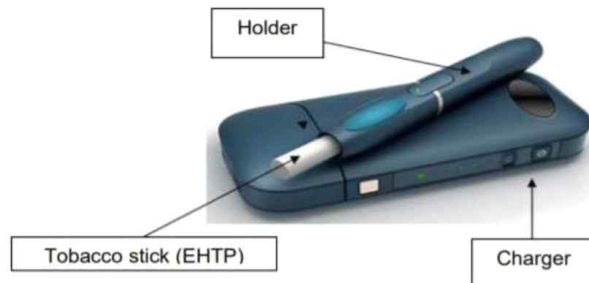
의견서 제2404.19/1호 및 제8543.40/1호 참조

2404.19 1. 전자담배용 카트리지

플라스틱제의 마우스피스와 프로필렌글리콜·글리세롤·담배 휘발성 오일·바닐라·멘톨·리날롤·2,5-디메틸피라진·2-아세틸피라진으로 구성된 용액이 함침된 흡수성 물질이 담긴 플라스틱제의 튜브로 구성되어 있다. 이 카트리지는 카트리지 내의 용액을 가열 및 증발시켜 증기를 발생시킴으로써 사용자가 흡입할 수 있게 하는 전자담배에 사용된다.

통칙 제1호 및 제6호 적용



의견서 2404.12/1 및 8543.40/1 참조

2404.91 1. 니코틴 추잉껌

이온교환수지와 결합한 니코틴 2 또는 4mg, 글리세롤, 합성폴리머, 탄산나트륨, 탄산수소나트륨, 솔비톨 및 특히 담배연기의 풍미를 모방한 향미료를 함유한 타블렛(정제)상이며, 금연하려는 사람에 의해 사용된다.

통칙 제1호(제21류 주 제1호바목) 및 제6호 적용

2404.92

1. 피부투여시스템

금연하고자 하는 사람들의 니코틴 대체원으로 사용되며, (i) 활성물질(니코틴)의 누출을 방지하기 위한 플라스틱제의 투명 외부보호필름, (ii) 니코틴이 피부를 통해 흡수되면서 순환계통으로 방출되도록 해주는 작은 저장고, (iii) 신체로 흡수되는 니코틴의 지속적이고 조정가능하게 방출되도록 해주는 조절막(활성물질이 투과가능), (iv) 사용시에 흡수를 시작할 수 있도록 하기 위한, 활성물질이 투과할 수 있는 집착부, 그리고 (v) 사용시간까지 시스템이 밀폐되고 본래상태를 유지할 수 있도록 해주는 보호필름(제거 가능)으로 구성되어 있다.

통칙 제1호 및 제6호 적용

SECTION V

Section V

- 2501.00 1. **덩어리 상태로 압착하여 용결한 소금**
- 염화나트륨(적어도 95%)에 천연소금에 함유되는 미량원소(마그네슘, 구리, 망간, 코발트 등)를 소량 첨가시켜 피상으로 압축 용결시킨 것으로 가축용의 함염지(含鹽地: salt lick; 염분공급용)에 사용된다.
- 2506.10 1. **석영**
- 분쇄한 알라스카이트 광물(alaskite ore)을 알파-석영구조를 변화시키지 않고 불순물을 제거하기 위한 기계적 분리, 산처리 및 물로 세척한 후 남은 수분을 제거하기 위한 열처리를 하여 얻어진 것이다.
- 2523.90 1. **수경성 시멘트**
- 포틀랜드 시멘트에 포졸란, 플라이 애쉬 또는 석회석과 같은 시멘트질 재료가 중량의 5% 이상 배합된 수경성 시멘트.
- 통칙 제1호 및 제6호 적용**
- 2530.90 1. **연마석 등의 웨이스트와 스크랩**
- 용결한 천연 또는 인조연마재료의 그라인드 스톤, 폴리싱스톤 등 (제6804호)의 설로서 단지 연마재료의 회수에 적합한 것이다.
- 2530.90 2. **유동성 백색 분말**
- 겨울철 온도가 떨어지면서 자연염 호수에서 결정화된 미라빌라이트 (황산나트륨 10수화물)의 표면에 대기 중에 자연적으로 형성되는 세나다이트 (무수황산나트륨)를 기계적으로만 포집하여 획득한 무수황산나트륨을 99.2% 이상 포함하고 있다. 포장하기 전, 제품은 0.65mm의 체로 걸러진다.
- 통칙 제1호 및 제6호 적용**
- 의견서 제2833.11/1호 참조*
- 2614.00 1. **티탄철광(Ilmenite ore)**
- 검정색 또는 짙은 갈색을 띠는 분말로 티탄(> 90 %), 자철광(< 0.3 %), 황산(< 0.1 %)으로 구성되어 있고, 분말의 99.5%는 입자 크기가 45 μm미만이다. 화학적 처리를 거치지 않으며 분쇄 같은 기계적 혹은 물리적 공정만을 거친다. 이 제품은 연안 시추 시 밀도를 증가시키기 위한 중량제로 사용된다.
- 통칙 제1호 적용**

* 가스 상태의 제품에 대한 부피 및 가스 상태가 아닌 제품에 대한 중량을 참조하여, 건조제품에 대하여 계산된 것이다.

Section V

Ch. 27

1. 포화 비환식 탄화수소의 분리 이성체 및 이성체의 혼합물

- (1) 순도가 95% 미만(*)의 분리 이성체
- (2) 단일 이성체의 순도가 95% 미만(*) 함유한 이성체의 혼합물.

의견서 HS 2901.10/1 참조

Ch. 27

2. 모노에틸렌 또는 폴리에틸렌 비환식 탄화수소의 분리 이성체 및 이성체의 혼합물 (입체 이성체는 제외)

- (1) 순도가 90% 미만(*)의 분리 이성체
- (2) 단일 이성체의 순도가 90% 미만(*) 함유한 이성체의 혼합물.

의견서 HS 2901.23 내지 2901.29/1 참조

Ch. 27

3. 모노에틸렌 또는 폴리에틸렌 비환식 탄화수소의 입체 이성체의 혼합물

특정 탄화수소의 입성이성체가 90% 미만(*) 함유한 것.

의견서 HS 2901.23 내지 2901.29 참조

2710 to
2713

1. 석유제품

제27류의 특정 석유제품에 대한 구분 기준 : 석유 젤리, 석유왁스, 석유 역청질 및 석유(제27.12호, 제27.13호 및 제27.10호)

N.B. : 본 의견서의 첨부에서는 아래의 기준들을 도표식 형태로 재현함.

2710 to
2713

(i) 회전온도계 측정방법(ISO 2207(ASTM D 938에 상응함)에 의해 측정된 것으로서 다음의 응고점을 갖는 제품

(a) 30 °C 미만(기름) : 2710.00

(b) 30 °C 이상 (아래 (ii) 참조) : 2710.00, 2712.10~2712.90, 2713.20

2710,
2712.10
to
2712.90
or
2713.20

(ii) 상기 (i)(b)에서 특정한 제품으로써 섭씨 70도에서 비중이 다음의 것

(a) 입방센티미터당 비중 0.942 이상의 것(아래(iii) 참조) : 2710.00 또는 2713.20

(b) 입방센티미터당 비중 0.942 미만의 것(아래(iv) 참조) : 2710.00, 2712.10~2712.90

2710 or
2713.20
2710,
2712.10
to
2712.90

(iii) 상기 (ii)(a)에서 특정한 제품으로서 ASTM D 5 방법에 의해 측정된 결과 섭씨 25도에서 다음의 니들 페니트레이션(Needle Penetration)을 갖는 것

(a) 400 미만(역청질) : 2713.20

(b) 400 이상(기름) : 2710.00

2713.20
2710

(iv) 상기 (ii)(b)에서 특정한 제품으로 ISO 2137법(ASTM D 217법에 상응함)에 의해 측정된

Section V

결과 섭씨 25도에서 다음과 같은 워크드 콘 페이트레이션(Worked Cone Penetration)을 갖는 것

2710
2712.10
to
2712.90

- (a) 350 이상의 것(기름) : 2710.00
- (b) 350 미만의 것(아래 (v) 참조) : 2712.10~2712.90

(v) 상기 (iv)(b)에 특정한 제품으로써 ISO 2137법(ASTM D937법에 상응함)에 의해 측정된 결과 다음의 콘 페니트레이션(Cone Penetration)을 갖는 것

2712.10
2712.20
or
2712.90

- (a) 80 이상의 것(석유 젤리) : 2712.10
- (b) 80 미만의 것(석유 왁스) : 2712.20 또는 2712.90

의견서 제2710호 내지 제2713호/1에 대한 부록

제2710호, 제2712호 및 제2713호의
특정 석유생산품에 대한 구별기준
(제2710호의 조제품은 제외한다)

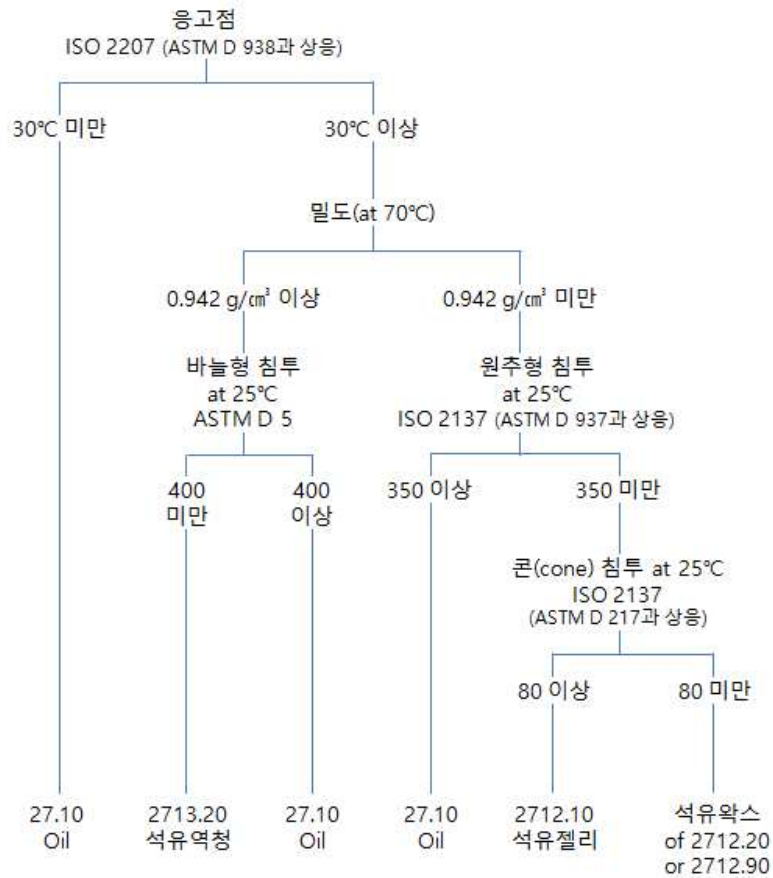

Section V

2710.12 1. **흑연을 현탁한 광유**
or
2710.19 흑연(입도가 대부분 0.1 ~ 0.5 마이크로미터의 범위임)을 석유 또는 역청질 광물에서 얻는 광유에 약 0.04 ~ 0.2% 첨가하여 안정화된 현탁액이다.

2710.12 2. **옥탄가 92의 모터유**
불꽃 점화식 피스톤내연기관에 사용하기 위한 노란 색조의 투명한 액체로 제시된 석유 조제품. **Cough tablets** consisting 이 제품은 석유의 직접(직류)증류, 직류분(straight-run fractions)의 촉매 리포밍(catalytic reforming), 알킬화, 직류분획물의 이성질체화, 감압 경유(VGO; Vacuum gas oil)에 촉매나 수소를 첨가하여 크래킹(cracking) 등의 다양한 공정에 의해 생성한 혼합물이다.
방향족 탄화수소가 중량기준 52%이며, 아래와 같은 물리화학적 성질을 가지고 있다.
15 °C에서 밀도(ASTM D 1298) 742.0 kg/m³이다.
조성형태는 (ISO 3405/ASTM D 86) 다음과 같다 : 초기 비등점(IBP) 35 °C; 최종 비등점(FBP) 210 °C; 54 °C 에서 5% vol 증류; 180 °C 에서 90 % vol 증류, 210 °C 에서 96 % vol 증류.

통칙 제1호 및 제6호(제27류 소호주 제4호) 적용

2710.19 2. **혼합물**
담황색에서 옅은 갈색을 띠는 액체 형태로 되어 있고, 전중량으로 등유(燈油) 50%와 파라핀 50%를 함유하고 있다. 파라핀은 탈산화(脫酸化)한 식물성 유(油)를 수소화함으로써 얻어진 C9 - C15 포화 탄화수소로 구성되어 있다. 210 °C (ISO 3405법(ASTM D 86법과 상응)에서 부피 기준으로 이 제품의 90 % 미만(손실분 포함)이 증류된다. 이것은 제트 엔진용 연료로 사용된다.

통칙 제1호(제27류 주2) 및 통칙 제6호(제27류 소호주 4) 적용

2710.19 3. **중질유, 액체연료, 연료 오일 100**
짙은 갈색의 점성 액체 연료로 고정식 증기 보일러 및 산업용 노의 연소용으로 사용되는 석유 조제품. 석유정제 잔류물에 중간유분(middle distillate fractions)을 첨가하여 만들어 진다. 방향족 탄화수소가 중량기준 68%이며 다음과 같은 물리화학적 특성을 가지고 있다.
- 50°C에서의 동점도(ISO 3104/ASTM D 445) : 354mm²/sec(cSt)
- 1/100 희석시 비색 특성값(ASTM D 1500) : 8 이상
- 황 함량 (ISO 8754) : 중량의 2.23%
- 개방 도가니(ASTM D 92) 인화점 : 150°C
- 응고 온도(ISO 3016): 6°C
- Saponification 지수(ISO 6293) : 4 미만
- 황산염 회분의 질량 분율(ISO 3987) : 중량 기준 1% 미만
- 유분조성(ISO 3405/ASTM D 86)은 다음과 같다: 초기 비등점 (IBP) 184 °C; 최종 비등점 (FBP) 313 °C; 산출물은 18 % vol; 210 °C에서 1 % vol 증류; 250 °C에서 4 % vol 증류; 300 °C에서 14 % vol 증류; 313~350 °C에서 18 % vol 증류.

통칙 제1호 및 제6호 적용

2710.19

4. 저점도 선박유

선박 엔진에 사용되는 투명한 노란색 오일상으로 석유 직류증류 유분과 2차 처리 공정에서 얻어지는 석유 조제품이다. 방향족 탄화수소 함량은 중량의 65%이며, 다음과 같은 물리화학적 성질을 가지고 있다.

- 50 °C에서의 동점도(ISO 3104 /ASTM D 445): 4.30mm²/sec(cSt)
- 1/100 희석시 비색 특성값(ASTM D 1500) : 0
- 황 함량 (ISO 8754) : 중량의 0.03 %
- 개방 도가니 인화점 : 117 °C, 폐쇄 도가니 인화점 : 92°C
- 유분조성(ISO 3405/ASTM D 86)은 다음과 같다: 초기 비등점(IBP) : 206 °C; 최종 비등점 (FBP) 381 °C; 산출량 : 97 % vol; 210 °C에서 1 % vol 증류; 250 °C에서 9 % vol 증류; 300 °C에서 39 % vol 증류; 350 °C에서 79 % vol 증류.

통칙 제1호 및 제6호 적용

2711.19

1. 액화석유가스

액체상태로 에탄(2.0 %), 프로판(66.3 %), n-부탄 (18.7 %), 이소부탄(11.7 %), n-펜탄 (0.1 %) 및 이소펜탄(1.2 %)의 혼합물로 구성됨

이것은 석유 정제 공정 및 천연가스 공정에서 만들어지는 제품임

통칙 제1호 및 제6호 적용

2712.90

1. 마이크로-크리스탈린 왁스(석유왁스)

폴리이소부틸렌과 같은 도우프제를 극히 미량으로 함유하는 마이크로-크리스탈린 왁스이다.

2714.90

1. 탈수하여 가루로 만든 천연 역청질(물에 분산시킨 것)

단지 안정성을 높이고 취급 또는 운송을 용이하게 하기 위하여 소량의 유화제(계면활성제)를 첨가하였다.

2715.00

1. 지붕덮개제(roof-covering product)

아스팔트 용액에 석면, 광물성 충전제 및 동유(tung oil)로 구성되어 있다.

2715.00

2. 지붕외벽 또는 금속 표면 도포제

아스팔트 용액에 석면섬유, 알루미늄계 안료를 첨가한 용액으로 구성되어 있다.

SECTION VI

- 2811.22 1. 실리카 흙(fume)
 초미세 비정질 이산화규소 입자(중량으로 80%를 넘지 않음)로 구성되어 있으며, 실리콘 또는 페로실리콘 합금 제조 부산물로 형성되었다. 주요 불순물에는 탄소, 규소, 탄화규소 및 알칼리 금속 산화물이 포함되어 있다. 이 제품은 일반적으로 90%이상의 실리카를 포함하고 있다. 운전 변수에 따라, 더 낮은 등급의 실리카도 사용 가능하다. 불순물의 총량은 중량으로 20%를 초과하지 않아야 한다.
 통칙 제1호(제28류 주 1 (a)) 및 제6호 적용
- 2825.30 1. 오산화바나듐을 높은 비율로 함유한 제품
 상거래 상 «용융산화바나듐»으로 알려져 있으며, 카르노석(우라늄광석) 등과 같은 기계적 방법으로 응축한 정광을 탄산나트륨 및 염화나트륨과 함께 배소하여 이렇게 물과 함께 생성된 바나듐나트륨을 침출용해법으로 처리하고 황산으로 오산화바나듐을 침전시켜서 여과 및 용융하여 얻어진다.
- 2831.10 1. 소듐 아세트알데히드 설폭시레이트(sodium acetaldehyde sulphoxylate)
 아황산소다 약 8 ~10%, 황산소다 약 4~7% 를 함유한 것(암모니아 처리여부는 불문함)이다.
- 2833.11 1. 유동성 백색 분말
 98.5% 이상의 무수황산나트륨을 함유하고 있다. 미라빌라이트 (황산나트륨 10수화물)와 천연 탈수의 결과로 대기중에 형성된 세나다이트 (무수황산나트륨)의 혼합물로부터 얻어지며, 이는 수집되어 공장으로 보내져 용융(물 제거), 원심 분리 및 건조 공정을 거친다.
 통칙 제1호 및 제6호 적용
 의견서 제2530.90/2호 참조
- 2841.90 1. 리튬이산화코발트(LiCoO₂)
 흑색 분말로서 일반적으로 리튬-이온 전지의 양극으로 사용된다.
 통칙 제1호 및 제6호 적용
- 2842.10 1. 합성 알루미늄규산 나트륨
 그 구조가 원소(예 : 나트륨, 알루미늄 및 규소)의 일정한 비율로 정의되며, 일정한 구조식으로 표현되는 하나의 분자종류로 구성되어 있고, 반복되는 독립분자를 가진다.

(*) 가스 상태의 제품에 대한 부피 및 가스 상태가 아닌 제품에 대한 중량을 참조하여, 건조제품에 대하여 계산된 것이다.

Section VI

- 2842.10 2. **합성 알루미늄노규산 나트륨**
- 비결정형 또는 결정형으로서, 임의적인 화학구조를 가지고 있으며 가변적인 원소비율을 갖는 나트륨, 알루미늄 및 규소를 포함하고 있다. 그 구조는 원소들의 일정한 비율로 정의될 수 없다.
- 2901.10 1. **포화 비환식 탄화수소의 분리 이성체 및 이성체의 혼합물**
- (1) 순도가 95% 이상(*)의 분리 이성체
(2) 단일 이성체의 순도가 95% 이상(*) 함유한 이성체의 혼합물.
- 의견서 HS 제27류/1 참조*
- 2901.23 to 2901.29 1. **모노에틸렌 또는 폴리에틸렌 비환식 탄화수소의 분리 이성체 및 이성체 혼합물(입체이성체를 포함한다) :**
- (1) 순도 90%(*) 이상의 분리 이성체.
(2) 특정 탄화수소의 입체이성체를 90%(*) 이상 함유하고 있는 입체이성체의 혼합물.
(3) 하나의 이성체를 90%(*) 이상 함유하고 있는 기타 이성체의 혼합물.
- 의견서 Ch.27/2 및 27/3 참조*
- 2905.49 1. **글리세롤에스테르**[예 : 글리세릴 벤젠설포네이트(glyceryl benzenesulphonate)]
- 제2904호의 산관능 유기화합물을 소호 제2905.45호의 글리세롤과 반응시켜 형성된다.
- 2908.99 1. **안티몬(III) bis(disodium sulphocatechol)**
- 2918.19 1. **12-히드록시스테아르산(12-Hydroxystearic acid)**
- 순도가 90% 이상인 것이다.
- 의견서 3823.19/2 참조*
- 2921.19 1. **N-메틸타우린**
- 나트륨염으로서, 수용성 슬러리[slurry : 진흙·시멘트 따위에 물을 섞어 만든 현탁액(懸濁液)] 형태이다.
- 2922.19 1. **메클로페녹세이트(Meclofenoxate)**
- (INN)(2-dimethylaminoethyl p-chlorophenoxyacetate), 한 종류의 산소관능기(알코올관능기)만을 함유하고 있는 아미노 알코올(2-디메틸 아미노에탄올)의 에스테르이다.

Section VI

- 2924.19 1. 수용액 상태의 디메틸올 우레아
- 이 제품의 해리에 의해 생긴 포름알데히드 함유 여부를 불문하며 직물의 완성가공제로 사용된다. 향료를 첨가하지 않은 것이다.
- 의견서 3809.91/1 참조*
- 2924.29 1. 디플루벤주론
- (N-[[4-chlorophenyl]amino] carbonyl]-2, 6-difluorobenzamide), 일반적으로 살충제 제조용으로 사용되는 환식 우레이드이다.
- 2933.69 1. 트리메칠를 멜라민
- 수용액 상태의 것으로 이 제품의 해리에 의해 생긴 포름 알데히드함유 여부를 불문하며, 직물의 완성가공제로 사용된다. 향료를 첨가하지 않은 것이다.
- 의견서 3809.91/2 참조*
- 2934.99 1. 프라데포비르 (INN)
- (2R,4S)-2-([2-(6-아미노-9H-푸린-9-일)에톡시]메틸)-4-(3-클로로페닐)-1,3,2λ5-디옥사포스피란-2-온), 포스폰산을 가진 2가알코올의 환식 에스테르이며, 그 구조 내에 붙은 피리미딘 고리(푸린)를 포함하고 있다.
- 통칙 제1호(제29류 주 제7호) 및 통칙 제6호 적용**
- 2936.21 1. 비타민 A로 구성된 조제품
- 비타민 A(전중량으로 약 15~ 17%)로 구성된 조제품으로 보존 또는 수송의 편의를 위해 산화방지제 또는 기타 첨가제가 함유된 매트릭스에 안정화되어 있다.
- 의견서 2309.90/6, 2936.28/1 and 2936.90/1. 참조*
- 2936.23 1. 분말 형태의 조제품
- 텍스트린 매트릭스에 미세하게 분산된 리보플라빈(비타민 B2) 80%로 조성되어 있다. 이 물품은 프리믹스나 복합사료로 동물영양에 사용된다.
- 통칙 제1호(제29류 주 제1호 바목) 및 제6호 적용**
- 2936.28 1. 비타민 E로 구성된 조제품
- 비타민 E(전중량으로 약 50%)로 구성된 조제품으로 보존 또는 수송의 편의를 위해 매트릭스 및 기타 첨가제에 안정화 되어 있거나 비결정성 실리카에 흡착되어 있다.
- 의견서 2309.90/6, 2936.21/1 및 2936.90/1 참조*

2936.28 2. 분말 형태의 조제품

이산화규소에 흡착된 DL-알파-토코페릴 아세테이트의 50%로 구성되어 있다. 이 물품은 프리믹스나 복합사료로 동물영양에 사용된다

통칙 제1호(제29류 주 제1호 바목) 및 제6호 적용

2936.28 3. 분말 형태의 조제품

식품용 변성 전분과 말토덱스트린의 매트릭스에 미세하게 분산된 DL-알파-토코페릴 아세테이트 50%로 구성되어 있다. 이산화규소는 유동제로 1%의 비율로 첨가된다. 이 물품은 대용유와 유동식의 동물 영양에 사용되며, 예를 들어 강도가 쉐 프리믹스(pH > 10)나 통조림으로 만든 애완동물 사료 같은 안정성이 매우 중요한 경우에 사용된다.

통칙 제1호(제29류 주 제1호 바목) 및 제6호 적용

2936.29 1. 니코틴산("니아신")

비타민 B3로도 알려져 있고, C₆H₅NO₂의 화학조성을 가지는 유기화합물이며, 사용된 정의에 따르면, 20-80가지의 인간의 필수 영양소 중의 하나이다.

이 무색의 수용성 고체는 3번 위치에 카르복실기(COOH)가 있는 피리딘 유도체이다.(아래 화학구조 참고)

통칙 제1호 및 제6호 적용

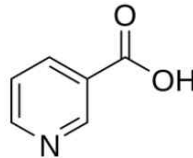

의견서 2936.29/2 참조

2936.29 2. 니코틴 아미드("니아신아미드")

비타민 B3로도 알려져 있으며, C₆H₆N₂O의 화학조성을 가지는 유기화합물이며, 20-80가지의 인간의 필수 영양소 중의 하나이다. 이 무색의 수용성 고체는 카르복실아미드기(CONH₂)가 있는 피리딘 유도체이다.

니코틴산과 니코틴아미드는 서로 전환 가능하다. (아래 화학구조 참고)

통칙 제1호 및 제6호 적용

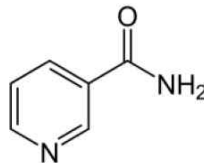

의견서 2936.29/1 참조

2936.29 3. 분말 형태의 조제품

Section VI

텍스트린 매트릭스에 미세하게 분산된 엽산 80%로 구성되어 있다. 이 물품은 프리믹스나 복합사료로 동물 영양에 사용된다.

통칙 제1호(제29류 주 제1호 바목) 및 제6호 적용

2936.90

1. 비타민 A 와 D3 혼합물로 구성된 조제품

비타민 A와 D3가 전중량으로 대략 15 내지 17% 혼합된 조제품으로 보존 또는 수송의 편의를 위해 산화방지제가 함유된 매트릭스에 안정화되어 있다.

의견서 2309.90/6, 2936.21/1 및 2936.28/1 참조

3002.12

1. 혈액 분획물

소 또는 돼지의 식용혈액으로부터 혈장을 분획하여 얻는 분말상의 혈액분획물이다. 이 혈장은 세포구조 및 영양가를 보존하기 위하여 저온에서 분무 건조기를 통과시키게 된다. 이 물품은 단백질을 약 70% 함유하고 있어 기능성 단백질로서 또는 그것이 갖는 보수력, 겔화력 등을 이용하기 위하여 식품에 소량(완제품 중량의 1~ 5%) 첨가하여 사용된다.

3002.13

1. 인터페론

인체세포가 바이러스 또는 기타 물질에 대한 방어작용으로서 생성하는 단백질로서 각종 전염물질의 세포 발육 또는 증식을 억제하고 면역 기능을 조절한다.

통칙 제1호 및 제6호(제30류 소호주 제1호 가목) 참조

3002.13

2. 페그인터페론 알파-2a(INN)

모노(N^2, N^6 -디카르복시-L-리실) 인터페론 알파-2a로서, 폴리에틸렌 글리콜 모노메틸에테르의 디에스테르이다. 페그화는 31, 121, 131 또는 134의 위치에 있는 리신 잔기 중 하나에서 일어난다. 페그화된 부분의 분자량은 제품명(INN)에 숫자를 붙여서 표시할 수 있다. (예: 페그인터페론 알파-2a(40 KD)). 이 물품은 헤파티티스 B 또는 헤파티티스 C를 치료하기 위한 의약품에 사용되는 면역조절제이다.

통칙 제1호 및 제6호(제30류 소호주 제1호 가목) 참조

3002.13

3. 페그인터페론 베타-2b(INN)

모노카르복시인터페론 알파-2b로서, 폴리에틸렌 글리콜 모노메틸에테르의 디에스테르이다. 페그화는 1 위치에 있는 시스틴 잔기의 질소원자 또는 31, 121 또는 134의 위치에 있는 리신 잔기 중 하나에서 일어난다. 페그화된 부분의 분자량은 제품명(INN)에 숫자를 붙여서 표시할 수 있다. (예: 페그인터페론 알파-2b(12 KD)). 이 물품은 만성 헤파티티스 C를 치료하기 위한 의약품에 사용되는 면역조절제이다.

통칙 제1호 및 제6호(제30류 소호주 제1호 가목) 참조

- 3002.13 4. **페그필그라스티م(INN)**
- (N-(3-하이드록시프로필)메티오닐콜로니-촉진인자(인간), 1- α -메칠- ω -하이드록시폴리(옥시에틸렌)과의 1-에테르), 지속된 기간을 가진 필그라스티م(INN)(인체의 과립구 콜로니-촉진인자(G-CSF)의 한 형태로서 단일의 20kDa 폴리(에틸렌 글리콜) 분자를 환원성 아민화라고 불리는 반응에 의해 필그라스티م 폴리펩티드 사슬의 아미노 말단 메티오닌 잔기에 공유결합시킴으로써 제조된다. 페그필그라스티म은 필그라스티م처럼 골수 내에 있는 호중구(好中球)의 증식과 성숙을 조절하여 호중구감소증의 경우에 박테리아 감염에 대한 신체의 효과적인 방어 체제를 복구하는 것을 돕는 물질군에 속한다.
- 통칙 제1호 및 제6호(제30류 소호주 제1호 가목) 참조**
- 3002.90 1. **유산균배양체 기체의 벌크상 물품(바실리 젯산의 배양체를 기체로 부형제 또는 담체로서 탄산칼슘과 유당 또는 전분과 유당 또는 설탕과 다당류를 함유함)**
- 이들 물품은 의약품의 원료 또는 동물의 장내질환 및 소화촉진을 위한 사료첨가제로 사용된다.
- 3003.20 1. **사료용 조제품**
- 아이메리아종에 의한 육용계의 코시시디움병 - 포자충에 의한 전염병 - 을 예방하기 위한 조제품. 이 조제품은 마두라마이신 암모늄(암모늄염으로서의 마두라마이신)(0.75%), 니카 바진 (8%) (활성성분) 및 옥수수 속(영양분의 담체)으로 구성된 자유 유동성 분말의 형태로 제공된다. 25kg 백에 포장되어 있으며, 사료 1톤당 500g의 용량으로 사료에 혼합해서 사용해야 한다.
- 통칙 제1호 및 제6호 적용**
- 3003.20 2. **사료용 조제품**
- 아이메리아종에 의한 육용계의 코시시디움병 - 포자충에 의한 전염병 - 을 예방 및 관리하기 위한 조제품. 이 조제품은 로베니딘 염산염(10%)과 탄산칼슘(영양분의 담체)으로 구성된 흰색 또는 회백색 분말 형태로 제시된다. 25kg 백에 포장되어 있으며, 사료 1톤당 350~500g의 용량으로 사료에 혼합해서 사용해야 한다.
- 통칙 제1호 및 제6호 적용**
- 3003.90 1. **보로글루콘산 칼슘(calcium borogluconate)**
or
3004.90
- 치료용으로 글루콘산 칼슘과 붕산을 혼합한 혼합물로서, 상거래되는 품목이다.
- 3004.20 1. **뼈접합대체물**
- 4% 황산 토브라마이신(항생제)을 함유한 의료용 등급인 황산칼슘(석고)으로 만든 것으로 지름이 4.8mm인 정형된 형태를 지닌 실린더 모양의 펠릿트 상이다. 5cc, 10cc 및 20cc 멸균 병에 소매포장되어 있다.
- 통칙 제1호 및 제6호 적용**

3004.39

1. 피부투여시스템

갱년기의 호르몬 결핍을 치료하기 위해 사용되며, (i) 활성물질(17베타-에스트라디올)의 누출을 방지하기 위한 플라스틱제의 투명 외부보호필름, (ii) 피부를 통해 흡수되면서 순환계통으로 17베타-에스트라디올이 방출되도록 해주는 작은 저장고, (iii) 신체로 흡수되는 17베타-에스트라디올의 지속적이고 조정가능한 방출을 위한 조절막(활성물질이 투과가능), (iv) 사용시에 흡수를 시작할 수 있도록 하기 위한 활성물질이 투과할 수 있는 접착부, 그리고 (v) 사용시간까지 시스템이 밀폐되고 본래상태를 유지할 수 있도록 해주는 제거 가능한 보호필름으로 구성되어 있다.

3004.50

1. 액상 조제품

구연산 철 암모늄, 비타민 B₁₂, 엽산, 솔비톨 용액, 알코올(3.61%), 라즈베리향 및 적절한 양의 상이한 비타민으로 조성되며, 영양 결핍 또는 혈액소 감소성 빈혈의 치료에 있어 혈액증진물로 사용된다.

3004.90

1. 피부투여시스템

협심증 환자의 규칙적 심장박동을 위해 이용되며, (1) 활성물질(니트로글리세린)의 유출을 막기위한 투명한 보호 플라스틱 막, (2) 방출되어 피부를 통해 순환기 속으로 흡수되는 니트로글리세린의 작은 저장기, (3) 니트로글리세린이 몸안으로 지속적으로 침투할 수 있게 하고 활성화 물질이 투과되는 얇은 조절막, (4) 사용시점부터 활성화 물질이 바로 흡수되도록 하고 투과되는 접착부, (5) 사용전까지 시스템을 차단하고 보호하기 위한 제거 가능한 보호막으로 구성되어 있다.

3004.90

2. 의약품

알약형태로 식물성 추출물(쥐오줌풀의 뿌리와 호프콘), 말토덱스트린, 색소 및 부형제로 구성되어 있다. 레이블에 의하면 이 제품은 불안(하루에 2~4정), 수면장애(하루에 1정)의 치료용으로 권고되고 있다. 이 제품은 불면증과 같은 장애를 치료 또는 예방하는데 충분한 양의 유효성분을 포함하고 있으며, 60정 등으로 소매용 포장으로 제시된다.

통칙 제1호 및 6 적용

3004.90

3. 의약품

캡슐형의 비만치료용 의약품으로 오르리스타트(Orlistat)(INN) (1캡슐당 120mg), 젤라틴, 인디고카민(E132), 이산화 티타늄(E171)을 함유하고 있다. 캡슐 껍질은 다음과 같은 보조성분을 함유하고 있다

: 미세결정 셀룰로오스, 전분 글리콜산 나트륨, 포비돈, 라우릴 황산나트륨, 탈크

이 제품은 2형 당뇨병, 고혈압, 고지혈증의 위험이 있는 비만 또는 과체중 환자의 치료목적으로 저열량식과 병행하여야 한다. 이 제품은 비만을 치료 또는 예방하기 위한 충분한 양의 유효성분을 함유하고 있다.

이 제품은 소매판매를 위하여 90캡슐이 하나의 플라스틱용기에 포장된다..

통칙 제1호 및 제6호 적용

3004.90

4. 의약품

20mg/2ml의 주사기에 미리 채워진 형태로 살균된 팩에 담겨져 있으며, 히알루론산나트륨의 용액(점성과 탄성을 함께 지님)으로 구성되어 있다. 1밀리리터의 등장용액(等張溶液 : isotonic solution : pH 7.3)은 관절강에 주입되기 위한 것으로서 발효에 의하여 얻어진 히알루론산나트륨 10mg(1%) · 염화나트륨 · 디나트륨인산염 · 인산이수소나트륨 · 물을 함유한다.

이 물품의 용도표시에는 무릎 관절과 그 밖의 윤회 관절의 퇴행성과 외상성 변화에 따른 고통을 경감하고 이동을 편하게 하기 위한 것으로 설명되어 있다. 이 물품은 고도로 정화된 히알루론산의 관절 내 주입을 통하여 활액(滑液 : synovia)의 점성과 탄성을 개선한다.

통칙 제1호 및 제6호 적용

3004.90

5. 의약품

40mg/2ml의 주사기에 미리 채워진 형태로 살균된 팩에 담겨져 있으며, 히알루론산나트륨의 용액(점성과 탄성을 함께 지님)으로 구성되어 있다. 1밀리리터의 등장용액(等張溶液 : isotonic lution : pH 7.3)은 관절강에 주입되기 위한 것으로서 발효에 의하여 얻어진 히알루론산나트륨 20mg(2%) · 염화나트륨 · 디나트륨인산염 · 인산이수소나트륨 · 만니톨(mannitol) · 물을 함유한다.

이 물품의 용도표시에는 무릎 관절과 그 밖의 윤회 관절의 퇴행성과 외상성 변화에 따른 고통을 경감하고 이동을 편하게 하기 위한 것으로 설명되어 있다. 이 물품은 고도로 정제된 히알루론산의 관절 내 주입을 통하여 활액(滑液 : synovia)의 점성과 탄성을 개선한다.

통칙 제1호 및 제6호 적용

3004.90

6. 뼈 이식 대체물

과립 형태로, 예를 들어 임플란트학, 치주학과 같은 재생치과에서 뼈 손실과 뼈 증가 보충을 위해, 그리고 턱의 치조용선의 재구성을 위해 권장된다.

이 제품은 칼슘 오르토인산염(calcium orthophosphate) 그룹 중 무기 성질의 합성물인 수산화인회석(hydroxyapatite)만으로 구성되어 있으며, 소매 판매를 위해 포장되어 제공된다.

통칙 제1호 및 제6호 적용

3004.90

7. 백색 중탄산나트륨 가루

화학식은 NaHCO_3 이며, 내용량 550g에서 900g이 카트리지나 플라스틱 팩에 포장되어 있다. 이 물품은 산(酸)농축물과 결합하여 의사의 처방에 따라 일정하게 희석(稀釋)함으로써 중탄산염을 투석하기 위한 용도로만 사용된다. 이 물품은 혈액에서 생긴 요소(尿素)와 다른 노폐물을 제거하기 위한 목적으로 투석 장치에 직접 연결하도록 특별히 설계되어 있다. 각 카트리지나 팩은 한 번의 투석 치료용으로 사용된다.

통칙 제1호 및 제6호 적용



3004.90

8. 코트리복사졸

콜레라나 발진티푸스 같은 박테리아에 의한 감염 치료에 사용되는 타블렛 형태의 물품. 이 제품은 설파메톡사졸 (SMZ)과 트리메소프림(TM) 두 가지 활성 물질로 구성되어 있으며, 소매 판매를 위해 포장되어 있다.

단위당 활성물질의 투약 형태 및 함량 : 베이지색 타블렛(선 표시됨) 상에 TM 160 mg 과 SMZ 800 mg을 함유.

통칙 제1호 및 제6호 적용

3005.90

1. 의료용 거즈(gauze)

중량이 15g/m²인 100% 면의 평직물(흰색이며, 부드럽게 짠 것임)로 만들어진 것이다. 이 직물(90m × 90cm)은 길이방향이 반으로 접혀 있으며(외관상 폭은 45cm임), 중량은 약 1,200g으로 롤 상태로 소매용으로 포장되어 있다. 이 롤은 2개의 종이 층(파란색층과 흰색층)에 쌓여 있다. 라벨에 따르면, 이 거즈는 병원에서 사용되며 살균 되어 있지 않다.

통칙 제1호(제6부 주 제2호 및 제11부 주 제1호마목) 및 제6호 적용

3006.70

1. 프로필렌 글리콜, 히드록시에틸셀룰로오스, 파라벤 및 물로 조성된 겔상의 조제품

부인과 및 외과용 윤활제로, 또는 심전도(ECG) 측정, 방광경 검사 또는 진단용 초음파 스캐닝에 사용된다.

3102.40

1. 질소비료

입(粒)상으로 소량의 탄산칼슘마그네슘(안정제 및 응고방지제 기능)을 혼합한 질산암모늄, 질산마그네슘(안정제) 및 물로 구성되어 있고, 50kg 백에 담겨져 제시되었다.

Section VI

- 3203.00 1. 포도주 또는 기타 음료용 착색제
- 알코올용량이 약 10%이고, 건조추출물이 리터당 74.5g, 비정상적으로 높은 함유량의 오에노키아닌(oenocyanin)을 함유하여, 천연 적색포도주의 정상의 술의 성질보다 40 내지 50배 이상의 강력한 착색력을 나타낸다.
- 3203.00 2. 에치네논
- 3203.00 3. 톨라로딘
- 3203.00 4. 식품용 착색제
- 기계적 공정에 의하여 천연 색소 성분(폴리페놀 및 안토시아닌)이 증가된 엘더베리 주스의 농축물로 구성되어 있으며, 천연 주스에 존재하는 것과 같은 기타의 구성 성분(예 : 포도당, 과당, 아미노산)의 균형이 무너진 것이다.
- 통칙 제1호 적용**
- 3206.11 1. 예추석(銳錐石 : anatase) 형태의 이산화티타늄으로서 표면처리가 되지 않은 것
- 안료와 같은 특정 용도에 특히 적합하도록 의도된 물리적 특성(안정된 결정구조, 의도된 결정의 변형, 특정 크기 및 입자의 모양)을 가진 백색분말의 최종 물품을 얻기 위해 하소 전에 인, 칼륨 및 안티몬의 화합물을 소량 첨가하여 황산처리에 의해 제조된다.
- 통칙 제1호(제28류 주 1 (가)) 및 통칙 제6호 적용**
- 3207.10 1. 잉크젯 장치용 세라믹 잉크
- 유기 용매(40~70 wt%)에 25~50 wt%의 무기안료(예 :코발트 알루미늄이트, 아연 철 크롬, 니켈-티타늄 안티몬)의 현탁액으로 구성되어 있다. 이 제품은 도자기 산업에서 잉크젯 장치를 통해서 디지털 방식으로 적용되어, 도자기를 굽는 과정에서 표면에 색을 입히거나 불투명하게 만든다.
- 통칙 제1호 및 제6호 적용**
- 3207.30 1. 귀금속 은의 미세 분산액을 함유한 조제품
- 요업이나 전기공업(예 : 인쇄회로용)에서 운모나 유리면에 사용할 용도로 약 580°C에서 분무법이나 실크스크린법에 의해 코로디온이나 테레피네올에서 환원하여 얻어진다.

3208.10 1. 변성 알키드수지 용액

백정(white spirit)(중량 기준 93.95%)와 알키드 수지(중량 기준 6.05%)를 함유한 것이다. 이 용액은 200리터들이 금속제 드럼에 담겨져 제시되거나 벌크 상태로 제시된다. 이것은 바니시나 페인트에 사용된다[예 : 목재 함침(impregnation)과 장식용 혼합물에서의 접결제, 또는 페인트와 바니시 혼합물을 변성하기 위한 용도].

통칙 제1호(제32류 주 제4호) 및 제6호 적용

3208.10 2. 변성 알키드 수지 용액

백정(white spirit)(중량 기준 98.88%)와 알키드 수지(중량 기준 1.12%)를 함유한 것이다. 이 용액은 200리터들이 금속제 드럼에 담겨져 제시되거나 벌크 상태로 제시된다.

이것은 바니시나 페인트에 사용된다[예 : 목재 함침(impregnation)과 장식용 혼합물에서의 접결제, 또는 페인트와 바니시 구성성분을 변성하기 위한 용도].

통칙 제1호(제32류 주 제4호) 및 제6호 적용

3208.20 1. 공중합체 수지의 알콜 용액

에틸 알콜(중량기준 93.5 ~ 97.5%), 이소프로필알콜(중량기준 0.5 ~ 1%), 디에틸프탈레이트(중량기준 0.1 ~ 0.2 %) 및 공중합체 용액(중량기준 4 ~ 45 %)으로 구성되어 있다. 공중합체 용액은 에틸알코올(중량기준 50 ~ 70%) 및 폴리비닐피롤리돈-비닐아세테이트 공중합체(30 : 70)로 구성된다.

이 제품은 투명한 액체로 공칭(nominal) 용량 200리터 금속드럼 또는 공칭 용량 1,000리터 플라스틱 용기에 담겨 제시된다. 이 물품은 헤어 스프레이를 만들 때 원료로 사용된다.

통칙 제1호(제32류 주 제4호) 및 제6호 적용

3208.90 1. 하나의 성분으로 된 습식 처리된 폴리우레탄 수지

폴리올(전중량의 15%), 이소시아산염(전중량의 7%), 글리콜(전중량의 8%) 및 디메틸포름아미드(전중량의 70%)를 함유하고 있으며, 인조가죽 제조에 사용된다.

통칙 제1호(제32류 주4 및 제39류 주2 (라)) 및 통칙 제6호 적용

3214.10 1. 금속 캔의 밀봉용 조제품

스틸렌-부타디엔 고무, 색소, 가소제, 충전제, 고착제 및 산화방지제로 조성된 수성의 분산액으로 이루어져 있다.

3214.10 2. 폴리우레탄 폼(실링폼)

플라스틱을 기제로 한 것으로서, 기타 첨가물들 중 발화지연제와 분사기체를 함유하고 있고 암갈색 액상으로 가압 캔(750/1000ml)에 담겨 소매용으로 제시된다. 가압 캔은 밸브에 압력을 가함으로써 비워지게 되는데, 스스로 팽창하는 성질이 있는 폼이 방출되는 동안 이 폼은 대기 상태에서 흰색으로 변하게 된다. 일단 폼이 방출되면 10분 후에 굳어진다. 이것은 창틀과 문틀의 부착, 구멍 메우기, 지붕 건설 및 절연재료에 구멍 봉하기, 방음 스크린 만들기, 파이프 주위의 구멍 메우기, 벽 패널과 지붕 타일의 고정 및 절연 등의 용도로 사용된다.

통칙 제1호 및 제6호 적용

3214.90 1. «시멘트 페인트»

백색 포트랜드 시멘트(전중량의 70 내지 95%), 착색제, 경화촉진제, 발수제[때로는 광석분말(예 : 수화석회, 수제츠크)이 포함되기도 함]의 혼합물로서, 물에 혼입하여 벽돌쌓기, 콘크리트 등의 실내외용 페인트로 사용된다.

3215.11 or 3215.19 1. 착색제가 첨가된 합성악스로 조성된 조제품(때로는 충전제로 탄산칼슘이 첨가되기도 함)

재래식 롤러 인쇄기로 전사지를 인쇄할 때 용융 후에 사용한다. 이때 얻어진 문자나 도안이 인쇄된 음화(陰畫)는 순차적으로 가열압착에 의하여 섬유제품에 사용된다.

3301.29 1. 라벤더(*Lavandula angustifolia*) 정유

소매용으로 포장됨.

용도: 경구용(진정제, 구풍제, 소화제), 국소용(방부제, 마사지) 또는 물에 몇 방울을 희석하여 흡입함.



통칙 제1호 및 제6호 적용

3302.10 1. 조제품

방향성 물질(약 2%), 감귤류의 농축물(46%), 구연산(산미료)(19%), 아스코르브산(산화방지제)(1%), 기타 식품첨가물[로우커스트빈 겜(안정제), 벤조산 나트륨(방부제) 및 베타카로텐(색소)](1% 미만) 및 수분으로 구성되어 있으며, 비알코올성 음료의 제조에 사용된다. 이 조제품은 최종제품(즉, 오렌지 향이 가미된 비알코올음료)에 필요한 모든 방향성 물질을 포함한다.

Section VI

통칙 제1호(제33류 주2 및 제3302호 본문의 두 번째 부분) 및 통칙 제6호 적용

3302.90 1. 알코올 용액에 담겨진 방향성 물질을 기본재료로 한 조제품

알코올의 용량이 전체의 96.1%(중량기준 99.47%)인 에틸 알코올·방향성 물질(중량기준 0.5%)·디에틸 프탈레이트[방향성 물질용 변성제(變性劑 : denaturant)와 고착제(固着劑 : fixative)](중량기준 0.02%), 그리고 광택성 녹색(Green S, E-142)(염료·방부제와 소독제)(중량기준 0.003%)로 구성되어 있다.

이 방향성 물질은 주로 정유(essential oil)에서 분리된 리모넨(limonene : 중량기준 약 80%)·시트랄(citral)·리날롤(linalool)과 게라니올(geraniol)로 구성되어 있다. 이 제품은 향수·오데클론(eau de Cologne) 등의 제조에 원재료로 사용된다.

통칙 제1호(제33류 주 제2호) 및 제6호 적용

3304.10 1. 립스틱 조제품

여러 가지 성분으로 구성되어 있는 핑크색의 기름 같은 성상의 물질로, 향료의 첨가 여부를 불문하며, 립스틱 성형용으로 사용된다.

3304.99 1. 천연 광수

천연 및 중성 가스에 의하여 분무 캔에 압축되어 있으며, 피부 관리용(분무, 하이드로마사지 등)으로 사용된다.

3304.99 2. 소매포장된(소형 병 또는 캔에) 순수 페트롤리움 젤리

튼 피부와 입술, 경미한 화상과 긁힌 상처 고통을 덜어 주고, 독한 발진예방에 도움을 주며, 눈화장을 제거한다는 용도를 라벨상에 표시하고 있다.

3305.10 1. «의약품 샴푸»

세정 현탁액에 담긴 이황화 셀레늄(전중량으로 전체의 2.5%)로 구성된 점조액상 혹은 페이스트상으로서, 가향을 하였는지의 여부를 불문하고, 두피의 지루(seborrhea)나 비듬의 치료용으로 사용된다.

3305.10 2. 샴푸

디팔레트린(depallethrin)(활성성분) 1.10%, 피페로닐 부톡사이드(piperonyl butoxide)(활성성분 상승제) 4.40%, 음이온, 비이온 및 양성 계면활성제, 벤조산 나트륨(sodium benzoate)(보존제), 구연산, 물을 함유한다. 125 ml 들이 플라스틱 병이 종이상자에 들어있는 형태로 소매포장 되어있다. 병과 상자에 모두 '두피에 서식하는 이와 서캐 (머릿니) 제거용 샴푸'이며 사용법은 일반샴푸와 같다고 표시되어 있다.

통칙 제1호, 제30류 주1 (마), 제33류 주3 적용

3305.10

3. 샴푸

케토코나졸(ketoconazole) (합성 광범위 항진균물질) 2%, 라우릴 황산 나트륨(sodium lauryl sulphate), 디소디움 모노라우릴에테르 설포석시네이트(disodium monolaurylether sulphosuccinate), 코코넛 지방산 디에탄올아미드(coconut fatty acid diethanolamide), 라우르디모늄 가수분해된 동물 콜라겐(laurdimonium hydrolysed animal collagen), 매크로골 120 메칠글루코스 디올리에이트(macrogol 120 methylglucose dioleate), 향, 이미드우레아(imidurea), 염산, 에리트 로신(erythrosin), 정제수를 함유한다. 이 제품의 포장형태는 다음과 같다. ① 봉지 (6 ml 용량) 6개들이 상자, ② 봉지 (6 ml 용량) 12개들이 상자, ③ 플라스틱 용기 (100 ml 또는 60 ml들이). 이 제품에는 어루러기 (국소성), 지루 피부염, 두부 비강진 (비듬) 처럼 피티로스포룸 효모에 의한 감염의 치료 및 예방용이라고 표시되어 있다. 사용 빈도와 기간은 진균에 감염된 상태에 따라 달라진다. 일반샴푸와 같은 방법으로 두피에 사용한다.

3306.10

1. **통칙 제1호, 제30류 주1 (마), 제33류 주3 적용**
조제품

페이스트상의 조제품으로서, 유리 불소 이온 2.2%(불화소다로부터 발생)와 0.1몰의 인산염과 재결정화한 고령토, 향료, 부형제 등으로 조제한 것이다. 충치예방치료 및 치아의 세척연마용으로 치과의사에 의해서만 사용된다.

3306.10

2. 조제품

페이스트 상의 것으로서, 식물에센스 1.15g, 실리카(SiO₂) 55g, 티몰 0.25g, 부형제(100g 까지) 로 구성되며, 치석제거 및 충전체의 최종 광택용으로 통상 치과의사에 의해 사용된다.

3306.90

1. 방부 용액

붕산, 티몰, 유칼립톨, 벤조산으로 조제한 것으로, 치아 및 구강 위생용이다. 구취나 플라그 형성의 예방 등을 위해 제조된 것이다. 다만, 부수적인 치료와 예방효과만을 가지고 있다.

3306.90

2. 안티-플라그 조제품

액상이며, 치아의 플라그를 제거하고 치아에 광택을 주기 위한 것으로, 칫솔과 치약으로 이를 닦기 전에 입을 헹구는데 사용된다.

3307.90

1. 멸균 염화나트륨 용액(0.9%)

보존제는 첨가되지 않았으며, 유아, 소아, 성인의 점비, 점안용이나 눈 세척용으로 사용하도록 권장된다. 이 물품은 12개의 플라스틱 바이알(각 5ml)이 한 상자에 담겨 제시된다.

통칙 제1호 및 제6호 적용

3307.90 2. 생리 멸균 미세확산된 해수(海水) 용액

미네랄 염과 해양 미량원소를 천연적으로 풍부하게 함유하고 있다. 31.82%의 해수로 구성된 등장성(等張性) 용액으로 보존제는 첨가되지 않았고 불활성 분사기체(질소)가 함유된 것으로 100ml의 스프레이캔(상부에 노즐부착)에 충전하여 종이상자에 포장되어 있다. 유아, 소아, 성인용으로 일상의 비강 세정, 건조한 비강을 적실 수 있게 하며, 또는 이비인후와 관련되는 병의 치료를 보완하는 용도로 권장되고 있다.

통칙 제1호 및 제6호 적용

3307.90 3. 정유(精油)를 함유하는 향 건본

함께 접착된 두 층의 투명한 폴리에스테르 필름으로 구성되어 있다. 바닥 층의 한 면은 접착성이 있으며 지지하는 종이 받쳐져 있다. 이 제품은 두 필름층 사이에 방향성 정유가 들어있으며 두 층의 필름은 후각적인 방향 시험을 여러 차례 할 수 있도록 25회까지 떼었다가 다시 붙이도록 되어있다. 방향성 정유는 향수는 아니며, 광고하고자 하는 향수의 향을 모방한 것이다. 이 제품은 그 표면에 광고 자료와 그 용도(예를 들어, 오 드 토알레트, 토닉 바디 로션, 방취제) 표시가 되어 있을 수 있다. 이것은 광고의 일부분을 구성하기 위하여 잡지의 페이지나 카드에 부착하도록 되어 있다.

통칙 제1호(제6부 주2 및 제33류 주4) 및 통칙 제6호 적용



3401.30 1. 비누를 함유하고 있지 않은 유기계면 활성 조제품(때때로 "액상비누"로 불리기도 한다)

액상 또는 크림상의 피부 세정용으로 소매포장되어 있다.

3401.30 2. 백색 크림

150ml의 플라스틱 병에 담겨 소매 판매되며, 피부 세척 및 보습을 위해 유기 계면활성제가 함유되어 있다. 크림을 피부에 도포한 후 물로 씻어낸다.

제품에 포함된 계면활성제는 디소듐코코암포디아세테이트(disodium cocoamphodiacetate)와 PEG-100 스테아레이트(PEG-100 stearate)이다.

통칙 제1호 및 제6호 적용

3401.30 3. 투명한 갈색 젤(gel)

호두 껍질질을 곱게 갈아 만든 갈색 알갱이를 함유하고 있으며, 250ml의 플라스틱 병에 담겨 소매 판매된다. 피부 세척과 각질 제거를 위한 유기 계면활성제를 함유하고

Section VI

있다. 젤을 피부에 도포한 후 물로 씻어낸다.

제품에 포함된 계면활성제는 소듐C14-16 올레핀설포네이트(sodium C14-16 olefin sulphonate), 암모늄 라우레스 설페이트(ammonium laureth sulphate), 코카마이도프로필 베타인(cocamidopropyl betaine), 소듐 메칠 올레오일 타우레이트(sodium methyl oleoyl taurate) 및 PEG/PPG-18/18 다이메티콘(PEG/PPG-18/18 dimethicone)이다.

통칙 제1호 및 제6호 적용

3402.31 1. 도데실벤젠설포산(dodecylbenzenesulphonic acids)

계면활성 성질로 인해 전기도금, 침적제, 녹제거제, 그리스제거제, 부유선광 및 유화중합 등의 용도에 직접 사용 하든지 혹은 중화하여 사용된다.

통칙 제1호 및 제6호 적용

3402.42 1. 폴리올

비이온성 계면활성제의 특성을 가진 것으로, 계면활성제로서 또한 폴리우레탄 폼 제조용으로 사용된다.

통칙 제1호 및 제6호 적용

3402.42 2. 폴리올

비이온성 계면 활성제의 특성을 가진 것으로 에틸렌 디아민에 산화 프로필렌과 산화에틸렌을 순차적으로 첨가하여 제조되고, 계면활성제로서, 또한 폴리우레탄 폼 제조용으로 사용된다.

통칙 제1호 및 제6호 적용

3402.50 1. 액체형 조제품

아염소산 나트륨, 염화 나트륨, 수산화 나트륨 아민옥시드, 소듐 라우레이트, 향료, 실리카, 염료 및 물로 구성된 것으로서, 소매용으로 포장되어 있다. 일반적으로 화장실, 싱크대 등의 세제 및 살균제로 사용된다.

통칙 제1호 및 제6호 적용

3402.90 1. 계면활성제 조제품

알킬트리메칠암모늄 클로라이드(alkyltrimethylammonium chloride)를 이소프로판올(isopropanol)에 용해시킨 것으로서, 특히 발포고무 제조 시에 겔(gel) 감광제로 사용된다.

3404.90 1. 수소첨가 및 텍스처화한 호호버(Jojoba : *Simmondsia chinensis*)씨 오일

Section VI

고체상태의 왁스형 비드(bead) 형태로, 지름이 0.15mm 내지 1mm이며, 스킨케어 및 화장용 조제품의 스크럽용 입자로 사용된다.

통칙 제1호 및 제6호 적용

3404.90 2. 완전히 수소첨가된 식용 팜유에서 생산된 모노글리세리드

원료를 에스테르화한 후, 농축 모노글리세리드를 얻는 증류 공정을 거쳐 물품을 다음 사양으로 농축함

최소 90% 모노글리세리드 ; 요오드 값 최대 2% ; 유리 글리세롤 최대 1 % ; 산가 최대 3 % ; 녹는점 약 63°C ; 트랜스 지방산 < 1%.

이 물품은 제3404호 해설서에 언급된 인조왁스의 특성에 대한 기준을 충족함

이 물품은 25kg 백으로 제시되며, 보통 제과나 마가린, 커피 화이트너(whitener), 파스타 및 감자 제품, 사탕 및 토피, 휘핑크 젤 및 땅콩 버터의 생산에 사용됨



통칙 제1호 및 제6호 적용

3504.00 1. 농축 우유 단백질 조제품

건조물의 함유량이 전중량의 92%인 우유 단백질(77% 카제인 및 15% 유장 단백질), 회(灰)(4.5% 미만) 및 물(6% 미만)으로 구성되어 있다. 이 물품은 다양한 조제 식료품에서 단백질 보강제로 사용된다.

통칙 제1호 적용

3504.00 2. 밀크단백질 농축물

밀크 단백질로부터 막분리법에 의하여 직접 얻어지며, 건조 전중량으로 계산시 86%의 밀크단백질(카세인 80%, 유장단백질 20%)과 회분(7.4%), 물(5.1%), 유당잔류물(1%), 및 지방(0.5%)으로 구성되어 있다. 이 제품은 밀크제품 제조에 사용된다.

통칙 제1호 적용

3505.10

1. 양성 옥수수 전분

일정 분량의 인산염이 첨가된 아민 관능기의 양이온 옥수수 전분을 기제로 한 것으로서, 전중량으로 0.3872%의 인과 0.000392%의 실리콘을 함유하고 있다. 첨가된 일부의 인산염은 전분과 반응하거나 결합되어, 변형된 양이온 전분에 대한 음이온 치환기를 생성한다. 첨가된 인산염 중 일부는 결합되지 않은 상태로 결과물에 남아 있다. 양이온기(基) 및 결합되지 않은 인산염은 제지공업 과정에서 사용될 최종제품에 특정 기능을 제공한다. 최종제품은 산(酸)제지공업에서 사용되며 이 분야에서는 많은 양의 명반이 제지공업용 기계의 습부(濕部)에 첨가된다.

통칙 제1호 및 제6호 적용

3505.10

2. 양이온 옥수수 전분

전중량으로 0.185%의 소포제가 첨가되어 있다. 이 제품은 제지공업에서 사용될 목적으로 제조되며 표면 사이징제로서 사이즈 프레스(size press : 표면사이징을 수행하는 기계장치) 또는 캘린더 스택(calendar stack)에 적용된다.

통칙 제1호 및 제6호 적용

3506.10

1. 나사 고정제

얇은 청색 액체이며, 1회분씩을 투입할 수 있도록 하는 투입구가 있는 50ml의 플라스틱 병에 담겨 제시된다. 어느 정도 기간이 지난 후에 분해할 필요가 있는 부분품들을 봉하고 조립하는 용도로 사용된다.

폴리글리콜 디메타크릴레이트, 폴리글리콜 디옥타노에이트, 사카린, 쿠멘 히드로과산화물, 폴리비닐 아세테이트 및 실리콘의 복합물이다.

통칙 제1호 및 제6호 적용

3602.00

1. 조제 폭약

밀도가 높고, 매우 순수하며(비투과성), 백색에 고품질 과립으로 구성되어 있으며, 질산암모늄 최소 98 % (질소함량 최소 34 %), 질산마그네슘 1.0 % - 1.6 %, 가연성 물질 최대 0.2 % 를 포함하고 있다.

이 제품은 비활성 미네랄 오일에 담겨 유화되어있으며, 폭약으로 사용하기 위한 제품이다.

이 제품은 1,250kg 자루에 담겨져 있다.

통칙 제1호 적용

3602.00

2. 조제 폭약

백색, 투과성 과립으로 구성되어 있으며, 질산암모늄 최소 98 %(질소함량 최소 34 %), 가연성 물질 최대 0.2 %, 코팅제 최대 0.1 %를 포함한다.

Section VI

이 제품은 민간용 폭약(광업 또는 토목공사 현장)에 사용되는 ANFO(질산암모늄 연료유)의 제조를 위한 기본 재료이다.
1,250kg 자루에 담겨서 제공된다.

통칙 제1호 적용

- 3701.30 1. 감광액을 칠하고 노광하지 않은 플레이트(크기 : 550mm × 650mm × 0.3mm, 605mm × 730mm × 0.3mm, 743mm × 925mm × 0.3mm)

각각은 전기화학적으로 그레이한(grained) 알루미늄 시트 1개씩으로 구성되어 있는데, 이 알루미늄 시트는 자외선(UV : ultraviolet)에 감응하는 화학품[유기 (페놀)수지와 디아조화합물]이 도포되어 있다.

네가티브필름이나 포지티브필름을 통하여 자외선(UV)으로 노광되고, 이후 현상과 가공을 거치면 이 플레이트는 오프셋 인쇄용으로 사용한다.

통칙 제1호 및 제6호 적용

- 3701.30 1. 노광하지 않은 판

or
3701.99

절연성 배지에 부착된 감광성 동박의 시트로 구성된 것으로서, 인쇄(printing)와 화학적 에칭(chemical etching)에 의한 전기 회로의 제작에 사용된다.

- 3705.00 1. 칼라 사진 투영도안(투명 양화)

판지, 금속, 플라스틱 등으로 만들어진 원반을 둘러서 배열되어 있으며, 중앙에 구멍이 있고 틈니모양이 나 있는 것으로, 적당한 스테레오스코프를 삽입, 원반을 회전시킴으로써 화면의 변화가 보이도록 한 것이다.

통칙 제1호 적용

- 3801.20 1. 콜로이드성 및 반콜로이드성 흑연

광유에 분산시킨 것으로서, 70% 혹은 그 이상의 광유, 흑연입자(2 내지 30% 비율)로 구성(때로는 안정제를 함유하기도 함)되며, 주로 흑연유 조제품용으로 또는 흑연표면 형성에 사용되는데 흑연이 기본성분이다.

- 3802.90 1. 산성화 점토 제품

천연의 팔리고르스카이트(아타풀자이트)-스멕타이트 점토[palygorskite(attapulgit)-smectite clay]에 황산을 적절히 조절하여 첨가함으로써 얻어진 것으로서, 황산 첨가 후에 결과물인 표백점토 제품은 건조되고 적당한 입자 크기로 분쇄되지만, 그러나 물로 세척하지는 아니한 것이다.

통칙 제1호 및 제6호 적용

3808.59

1. 중간조제품

유일한 활성성분으로서 **카보퓨란**(carbofuran : 2,3-dihydro-2,2-dimethyl-7-benzofuran-5-yl methyl carbamate)을 전중량으로 약 75% 함유되어 있으며 살충의 특성을 갖고 있다. 이것은 부수적으로 선충제로도 사용할수 있는 살충제 제조용이다.

통칙 제1호 및 제6호(제38류 소호주 제1호) 적용

3808.61

1. 구충로션

피메트린(유효 성분) 1%, 말라티온(유효 성분) 1%, 피페로닐 부톡사이드(유효성분 효과 상승제) 4.0%, 이소도데칸과 분사가스 HFA134a를 포함하고 있다. 이 제품은 125ml와 116g 플라스틱 병에 각각 담아 종이상자에 소매포장 되어있다. 제품의 병과 종이박스에는 이 제품이 두피의 머릿니와 서캐를 치료하는데 좋으며, 통풍이 잘되는 곳에서 건조한 모발에서 두피 표면에만 사용해야 함을 권장한다고 표시되어 있다. 이 제품을 사용한 후에는 죽은 서캐를 쉽게 제거해주는 순한 샴푸로 머리를 씻어내야 한다.

통칙 제1호 및 제6호(제38류 소호주 제2호) 적용.

3808.91

1. 구충로션

디팔레드린(유효 성분) 1.8%, 피페로닐 부톡사이드(유효성분 효과 상승제) 7.2%, 이소도데칸과 분사가스 HFA134a를 포함하고 있다. 이 제품은 125ml 플라스틱 병에 담아 종이상자에 소매포장 되어 있다. 제품의 병과 종이박스에는 이 제품이 두피의 머릿니와 서캐를 치료하는데 좋으며, 통풍이 잘되는 곳에서 건조한 모발에서 두피 표면에만 사용해야 함을 권장한다고 표시되어 있다. 이 제품을 사용한 후에는 죽은 서캐를 쉽게 제거해주는 순한 샴푸로 머리를 씻어내야 한다.

통칙 제1호 및 제6호 적용

3808.91

2. 개목걸이

플라스틱제로 살충제와 구충제가 함침되어 있어 벼룩과 진드기를 막아준다. 목걸이의 길이는 대략 48cm이고 너비는 1.4cm, 두께는 0.2cm이다. 개목걸이는 한 쪽 끝은 뾰족하고 다른 한 쪽에는 밀어서 넣고 빼는 버클 주형물이 있어서 개의 목둘레에 부착할 수 있도록 되어 있다. 이 제품은 플라스틱백으로 포장하고 종이상자에 담아서 소매용 판매된다.

통칙 제1호 및 제6호 적용.



3808.92

1. 조제품

300ml 에어로졸 용기에 소매포장되어 있다. 항균제(전중량으로 1.2%), 향, 케로센, 에칠 알코올 및 이소부탄(추진제)으로 구성되어 있는데, 어떤 조제품에서는 디에칠 프탈레이트도 구성요소에 포함될 수 있다. 병원, 외과 수술실, 사무실, 학교, 병실 등에서 균의 번식을 예방하기 위하여 사용된다.

3808.93

1. 제조제용 중간 조제품

갈색의 투명한 것에서부터 약한 탁한 수용액의 형태가 있으며, 파라콰트 이염화물(N,N-dimethyl-4,4'-bipyridinium dichloride) (44.16~48.58%), 구토제(PP796 : 최대 0.1%)와 착색물질을 포함하고 있다. 이 제조품은 기성 제품을 생산하기 위해 추가적인 배합이 필요하다. 본 제품은 드럼 또는 벌크에 담겨 제시된다.

통칙 제1호(제38류 주 1 가) 및 제6호 적용

3808.94

1. 포르믹산과 프로피온산 혼합물로 구성된 조제품

물에 희석된 것으로서(암모늄 포르메이트의 첨가 여부를 불문함), 박테리아(예 : 살모넬라), 효모 또는 곰팡이와 같은 바람직하지 못한 미생물을 조절할 수 있는 항균성 성질 때문에 동물사료 제조에 사용된다.

통칙 제1호 적용

3809.91

1. 디메칠올 요소(dimethylol urea) 수용액

이 제품의 해리에 의해 생긴 포름알데히드의 함유 여부를 불문하고, 식물의 완성가공제로서 사용된다. 향료를 첨가한 것이다.

의견서 2924.10/1 참조

3809.91

2. 트리메칠올 멜라민의 수용액

이 제품의 해리에 의해 생긴 포름알데히드의 함유여부를 불문하고, 식물의 완성가공제로서 사용된다. 향료를 첨가한 것이다.

의견서 2933.69/1 참조

3809.91 3. 저분자량의 부가물로 된 혼합물

여러가지 메틸올화도를 나타내는 것으로서, 때로는 유리된 포름알데히드를 함유하기도 하고, 에테르화(예 : monomethylol and dimethylol ureas, trimethylol and pentamethylol melamines, dimethylol ethyleneurea, etherified polymethylol melamine) 여부를 불문하며, 직물의 완성이 공제로 사용된다.

3809.91 4. 2종의 디아조늄 염의 혼합물

황산 소다(sodium sulphate)와 염화나트륨(sodium chloride)을 첨가하여 표준 농도로 희석한 것이며, 특정한 직물위에서 결합제(coupler)와 결합하여 단일 디아조늄염으로는 얻을 수 없는 불용성 염료의 색조를 생산할 수 있다.

3809.91 5. 조제품

플라스틱 병(75 ml에서 5 l)에 담겨져 소매용으로 포장되어 있고, 불투명하고 점성을 띠며 향이 있는 용액의 형태로 제시되었다. 제4급 계면활성제(암모늄 트리에탄올 디알킬 에스테르 메토설페이트, 아크릴아미드 폴리머 및 암모늄 아크릴레이트)(4%), 방향제, 광물유, 중합체, 트리알킬 아민 포스폰산(酸)(보조제), 젯산, 착색제 및 물(95%)로 구성되어 있다. 이것은 정전기로 인하여 달라붙는 것을 방지하고 옷을 더 부드럽게 하는데 사용된다. 이것은 마무리 행굴 때 세탁물에 첨가되도록 되어 있다.

통칙 제1호 및 제6호 적용



3814.00 1. 피셔-트롭스크 합성 부산물로 얻어진 용제

에틸알코올 63 ~ 65%, 이소프로필 알코올 35 ~ 37%, C3 / C4 알코올 1%(최대)로 구성된다.

통칙 제1호 적용

3814.00 2. 유기 용제

고체 오염물질이 전혀 없는 무색의 맑은 균일한 액체의 형태로 제시되며, 자일렌 (88.23 %), 톨루엔 (0.55 %), 메틸 이소부틸 케톤 (7.68 %)과 기타 생성물 (3.50 %)로 구성되어 있다. 이 제품은 매스틱, 프라이머, 페인트, 바니시, 접착제 등을 만드는데 사용된다. 20리터 배럴에 담겨 제시된다.

통칙 제1호 적용

3814.00 3. 투명한 유기혼합용 액체

백정(白精)(57 %), 데카히드로나프탈렌(DHN 35 %), 벤질 알코올(5 %) 및 에틸헥산을 (3 %)로 구성된 투명한 액체로 200리터의 철강제 드럼에 담겨 제시된다. 이 제품은 바니시 및 페인트 조제에 사용되거나 기계 부품 등의 탈지조제품으로 사용된다.

통칙 제1호 적용

3820.00 1. 부동액 농축물

기본적으로 에틸알코올과 물에 소량의 음이온계면활성제·메칠 에칠 케톤·착색제 및 혼합한 (구성에 따라서는 모노에틸렌 글리콜을 혼합한 것으로 구성되어 있다. 물에 희석시켜 방풍유리의 서리제거 및 청소용으로 사용된다.

통칙 제3호 (다) 적용

3822.12 1. 지카 바이러스(Zika virus) 검사 진단용 키트

지카 바이러스 RNA의 정량적 검사를 기초로 한 체외 분석법으로써, 역전사 반응 후 실시간 증합효소 연쇄반응법(RT-PCR)을 사용한다.

이 제품은 다음 구성 요소로 이루어져 있다.

- (i) PCR 용액 : 프라이머(Primer), 탐침(probe), TRIS-HCl;
- (ii) Mix Taq : 폴리메라아제(Polymerase), dNTPs, MgCl₂;
- (iii) Mix 버퍼(buffer) : TRIS-HCl;
- (iv) PCR 용액 CI : 프라이머(Primer), 탐침(probe), TRIS-HCl;
- (v) 내부 제어: 플라스미드(Plasmid), TRIS-HCl;
- (vi) 음성 제어: TRIS-HCl;
- (vii) 스탠더드 A (2 x 10⁵ copies/μL) : 플라스미드(Plasmid), TRIS-HCl, EDTA;
- (viii) 희석제 : TRIS-HCl, EDTA;
- (ix) 물 : DNase/RNase 유리수(free water); 및
- (x) 사용 안내서 (매뉴얼)

이 제품은 혈청, 혈장, 소변, 뇌척수액 및 양수에서 추출된 RNA 샘플과 함께 사용해야 한다. 병원체 RNA를 증폭하기 위해 RT-PCR 방법을 사용한다. RT-PCR용 유전자 증폭기는 형광 프로브의 증폭과 검출에 사용된다. 소프트웨어는 키트에 포함된 정량 스탠더드를 바탕으로 만들어진 표준 곡선을 사용하여 copies/μL로 표현된 지카 바이러스 RNA 농도를 계산한다.

통칙 제1호 및 제6호 적용

3002.12 2. 지카 바이러스(Zika virus) 검사 진단용 키트

혈청 내 지카 바이러스에 대한 면역글로블린 그룹 IgM의 인간항체에 대해 반정량 체외 분석을 제공하는 효소결합면역흡착측정법[ELISA (enzyme-linked immunosorbent assay) 검사 키트로 구성되어 있다.

본 제품은 다음과 같은 구성요소로 이루어져 있다.

- (i) 지카 바이러스의 재조합형 비구조성 단백질(NS1)로 코팅된 마이크로 플레이트 웰로, 12개의 마이크로플레이트 스트립 각각에 8개의 개별 분리된 웰이 프레임에 들어있는 형태
- (ii) 캘리브레이터 (IgM, 사람);
- (iii) 양성 대조군 (IgM, 사람);
- (iv) 음성 대조군 (IgM, 사람);
- (v) 효소 컨쥬게이트 페록시다아제 표지 항인체 IgM (염소);
- (vi) IgG/RF-흡착제를 포함하는 샘플 버퍼(buffer) (염소에서 얻은 항인체 IgG 항체 제조품);
- (vii) 세척제(Wash buffer);
- (viii) 색원체/기질 용액 TMB/H2O2;
- (ix) 정지액(Stop solution) 0.5 M 황산;
- (x) 보호 포일;
- (xi) 시험 안내서 및
- (xii) 품질 제어 인증서

첫 번째 반응 단계에서, 희석한 환자 샘플을 웰에서 배양한다. 양성 샘플의 경우, 특정 IgM(또한 IgA와 IgG) 항체가 항원과 결합할 것이다. 결합한 항체를 진단하기 위해, 발색 반응을 촉진시키는 효소 표지 항-인체 IgM(효소 컨쥬게이트)을 사용하여 두 번째 배양을 진행한다. 이 키트는 급성 및 과거 지카 바이러스 감염의 혈청진단에 적합하다.

통칙 제1호 및 제6호 적용

3822.12 3. 치쿤구니아 바이러스(Chikungunya virus) 검사 진단용 키트

치쿤구니아 발열 진단과 출혈열의 감별진단을 위해 혈청과 혈장 내 치쿤구니아 바이러스에 대한 면역글로블린 그룹 IgM의 인간 항체에 대해 반정량 체외 분석을 제공하는 효소결합면역흡착측정법[ELISA (enzyme-linked immunosorbent assay) 검사 키트로 구성되어 있다.

이 제품은 다음 구성 요소로 이루어져 있다.

- (i) 재조합형 치쿤구니아 바이러스 항원으로 코팅된 마이크로 플레이트 웰로, 12개의 마이크로 플레이트 스트립 각각에 8개의 개별 분리된 웰이 프레임에 들어있는 형태
- (ii) 캘리브레이터 (IgM, 사람)
- (iii) 양성 대조군 (IgM, 사람);
- (iv) 음성 대조군 (IgM, 사람);
- (v) 효소 컨쥬게이트 페록시다아제 표지 항인체 IgM (염소);
- (vi) IgG/RF-흡착제를 포함하는 샘플 버퍼(buffer) (염소에서 얻은 항인체 IgG 항체 제조품);
- (vii) 세척제(Wash buffer);
- (viii) 색원체/기질 용액 TMB/H2O2;
- (ix) 정지액(Stop solution) 0.5 M 황산;

- (x) 보호 포일;
- (xi) 시험 안내서 및
- (xii) 품질 제어 인증서

첫 번째 반응 단계에서, 희석한 환자 샘플을 웰에서 배양한다. 양성 샘플의 경우, 특정 IgM(또한 IgA와 IgG) 항체가 항원과 결합할 것이다. 결합한 항체를 진단하기 위해, 발색 반응을 촉진시키는 효소 표지 항-인체 IgM(enzyme conjugate)을 사용하여 두 번째 배양을 진행한다.

통칙 제1호 및 제6호 적용

3822.19

1. 용혈 세정액

2리터 병에 담긴, 아지드화나트륨, 인산염, 계면활성제가 들어 있는 액체 조제품이다. 이 용액의 주요 기능은 적혈구의 세포막을 용해하고, 고성능 액체 크로마토그래피(HPLC) 칼럼을 통과하도록 작은 헤모글로빈 조각을 분산시키는 것이다.

이 제품은 인간의 전혈안에 있는 헤모글로빈 A1c(HbA1c)를 측정하기 위한 체외 진단 시약으로 다른 물질과 결합하여 사용한다.

통칙 제1호 및 제6호 적용

3822.19

2. 인간의 혈청 또는 혈장에 있는 HIV 바이러스 효소면역측정법(ELISA)에 의해 시험관내에 찾아내는 진단키트

주요 구성요소는 (1) 정제된 HIV-I 과 HIV-II 항원으로 도포된 마이크로플레이트 웰 (2) 항인 IgG 및 IgM 염소 항체로 구성된 페록시다아제 콘주게이트이다. 마이크로플레이트 웰로 유입되는 시험혈청 또는 혈장 리오 내에 존재하는 어떤 HIV 항체도 40°C에서 30분 동안의 배양기간 동안 HIV 항원에 붙게 된다. 특수 세척용액으로 (마이크로플레이트)웰을 씻어서 붙지 않은 물질을 제거한 후 콘주게이트가 웰에 첨가되고 추가로 30분 배양한다. 붙지 않은 콘주게이트를 제거하기 위해 추가 세척 및 건조 후에 크로모젠 용액이 첨가되고 실온에서 30분 동안 발색반응이 이루어지며 마지막에 정지용액이 첨가된다. 각 웰(well)의 광학밀도는 반응이 끝난 후 30분 이내에 측정되는데 이것은 시험표본에서 HIV에 한정된 항체의 발생여부 및 양을 측정할 수 있도록 해준다.

통칙 제1호 및 제6호 적용

3823.19

1. 트리알킬아세틱산(trialkylacetic acids)의 혼합물

9 내지 11개의 탄소원자를 가진다.

3823.19

2. 12-히드록시스테아르산(12-Hydroxystearic acid)

순도가 90% 미만이다.

의견서 2918.19/1 참조

3824.99

1. 화학조제품

Section VI

다수의 기타 부성분 이외에 2인산나트륨, 3인산나트륨, 광학적 표백제 및 극소량의 음이온계면활성제가 함유된 것으로, 예를 들면 세제를 첨가하여 세척용 조제품을 제조하는데 사용된다.

3824.99 2. 복합 유화안정제

분말상으로서, 주로 글리세롤의 모노-, 디-, 트리- 및 지방산 에스테르의 혼합물(제조공정의 잔유물인 트리글리세라이드 내용물), 소디움 카르복시메틸셀룰로스, 구아검, 카라기난, 알긴산나트륨 및 로커스트빈검으로 구성되어 있으며, 아이스크림 및 소프트아이스에 조직 및 농도를 개량하기 위해서 소량 비율(1% 미만)로 첨가되도록 의도된 것이다.

3824.99 3. 항생제 농축물

백색의 미세분말상으로서, 니신(항생물질) 약 2.3%, 염화나트륨 74%, 밀크단백질 17% (니신 제조공정 중에 생긴 잔유물)로 구성되어 있으며, 식품제조에 박테리아 성장을 방지하기 위하여 사용된다.

3824.99 4. 착색제 또는 향을 첨가하지 않는 립스틱 베이스

립스틱 성형용으로서, 착색제 및 향을 첨가한 후 사용하도록 의도되었으며, 특정한 구성요소의 균질화한 혼합물로 구성되어 있다.

3824.99 5. 합성 알루미늄규산 나트륨

결정상의 것으로서, 원소간의 비율이 일정한 지를 불문하지만 결합체를 함유하고 있다.

3824.99 6. 합성 칼슘 규산염

비결정상의 것으로서, 칼슘과 실리콘의 비율이 일정하지 않은 무질서한 화학구조를 가지고 있으며 그 구조는 원소간의 일정한 비율로 정의될 수 없다.

3824.99 7. 소량(전중량의 1% 내지 4%)의 탄산나트륨(소다회)과 혼합된 천연 칼슘벤토나이트

사용시 물로 처리되면 칼슘벤토나이트로부터 나트륨벤토나이트로의 이온교환 과정을 겪게 되며, 나트륨벤토나이트는 물에서 높은 팽창력을 요구하는 용도[예 : 유정(油井) 천공용 진흙, 유정(油井) 봉합용 시멘트 슬러리 등]에 선호된다.

3824.99 8. 휴대용 손발 온열기

플라스틱 도포 부직포 봉지에 포장한 것으로, 봉지에는 기본적으로 철 가루, 산화촉매제, 산화촉진제, 수분흡수제 등이 포함되어 있고, 밀폐포장되어 있다. 겉포장을 제거하여 대기 중에 공기와 접촉하자마자 철 가루가 안정적으로 산화 반응하여 5 내지 7시간 동안 열을 발생시키게 된다. 추운날씨에 활동할 때 손발을 따뜻하게 해준다.

통칙 제1호 적용

3824.99 9. 두 가지 형태의 벤토나이트의 혼합물

미리 정한 비율로 마그네슘과 알루미늄 기체의 점토를 혼합하고, 물을 첨가하여 슬러리(slurry : 진흙·시멘트 따위에 물을 섞어 만든 현탁액(懸濁液))를 만들고, 특정 불순물을 제거하기 위해 볼밀(ball mill : 화학공업에서 고체물질을 세립화하는 데 흔히 이용하는 기계)로 점토를 해체하고, 추가적인 불순물을 제거하기 위해 원심분리한 후 천연상태로 존재하지 않는 바람직한 특성을 가진 최종 제품을 얻기 위하여 혼합물을 드럼건조하는 등 특허된 과정을 통하여 얻어진다.

통칙1 및 25류 주 1 적용

3824.99 10. 과립상의 표백활성제

활성성분으로 테트라아세틸렌디아민(전중량의 90% 초과), 결합제로서 카르복시메틸셀룰로오스 나트륨(중량 8% 미만), 미관을 목적으로 한 비활성 착색제(0.5% 미만) 및 물(2% 미만)로 구성되며, 세정 제제에 사용된다.

통칙 제1호 및 제6호 적용

3824.99 11. 두 개의 무기산화물의 혼합물

특정 용도에 적합하도록 의도된 물리적 특성(표면적, 입자 크기, 밀도 및 용점)을 갖춘 분말상의 최종 제품을 얻기 위하여 사전에 결정된 비율로 이트륨 산화물과 소량의 기타 무기산화물(희토류 금속 또는 스칸듐 제외)을 혼합하고, 혼합물을 연탄화(briquetting), 펠리트화(pelleting), 소결, 분쇄 및 체질하는 등 특허된 공정을 거쳐 제조된다.

통칙 제1호(제28류 주1 (가)) 및 통칙 제6호 적용

3824.99 12. 원예용의 액상 미량영양소 조제품

망간(14%), 아연(13%), 구리(0.75%), 수분 및 극소량(포함되어 있음이 감지는 되나 계량화할 수 없는 소량)의 질소 및 칼륨을 함유하고 있다. 아연, 동 또는 망간이 부족한 토양에서 종자의 발아 및 성장을 돕기 위해 파종 전에 종자의 표면에 사용된다.

통칙 제1호 및 제6호 적용

3824.99 13. 유화제

분말형태로 식물성 모노,디-글리세리드의 디아세틸 주석산 에스테르 및 제3인산칼슘(10%)으로 구성되어 있다. 분말상의 빵 조제품 및 분의 혼합물에 있어서의 부피 개량제로 사용된다.

통칙 제1호 및 제6호 적용

3824.99 14. 유화제

분말형태로 식물성 모노글리세리드의 디아세틸 주석산 에스테르 및 탄산칼슘(20%)으로 구성되어 있다. 분말상의 빵 조제품 및 분의 혼합물에 있어서의 부피 개량제로 사용된다.

통칙 제1호 및 제6호 적용

3824.99 15. 수정 테이프

필기 또는 타이핑한 것을 수정하는 것으로서, 공급릴에 감겨있는 롤상의 수정리본과 사용된 리본을 감아 들이는 테이크업 릴을 포함하는 플라스틱제의 디스펜서로 구성되어 있다. 수정리본은 리본의 표면에 바르도록 되어 있는 백색 안료 코팅 필름으로 구성되어 있다. 코팅필름은 디스펜서에서 튀어나온 이동 헤드를 수정이 되어야 할 부분의 표면에 단단히 누르면서 수정되어야 할 부분이 뒤덮여질 때까지 미끄러지듯이 이동한 다음 이동 헤드를 수직으로 들어올림으로써 발라진다.

통칙 제1호(제38류 주3 (라)) 및 통칙 제6호 적용



3824.99 16. 식물용 액상 영양분 조제품

L-아미노산(프롤린, 글리신, 알라닌, 아르기닌)(전중량의 5%), 수용성 아연(전중량의 4.5%) 및 물로 구성된 수용성의 암갈색 액체로서 20리터의 용기에 담겨져 있다. 이것은 유기분자에 기초를 두고 있으며, 농업에서 불리한 기후 여건(예 : 가뭄, 낮은 온도, 바람의 영향)이나 작물의 중요한 시기(예 : 이식, 과일 발육의 개시) 동안에 특정한 종류의 작물에 고갈될 수 있는 몇 가지의 필수 아미노산 및 아연을 보충하기 위해 토양에 직접 뿌리거나 식물의 잎에 뿌리는 방식으로 사용된다.

통칙 제1호 및 제6호 적용

3824.99 17. 혼합물

액체(시럽) 형상이고, 말티톨(중량기준 50 ~ 55%) · 소르비톨(D-글루시톨 : 중량기준 8% 미만) · 물 · 미량의 환원당(중량기준으로 0.2% 미만)을 함유하고 있다. 이 혼합물은 맥아당 시럽이나 고맥아당 시럽의 부분 촉매 수소화반응(반응이 의도적으로 방해됨)을 통하여 감자나 옥수수 전분으로부터 얻어진다. 이 물질은 예를 들어, 식이요법용 조제품 · 의약품 · 화장품 · 추잉껌의 제조에서 설탕의 대용품으로 사용된다.

통칙 제1호 및 제6호 적용

3824.99 18. 조(粗) 팜 지방산

28°C에서 미황색의 반(半)고체이며, 윗부분에 불그스름한 갈색의 액체로 된 얇은 층을 이루고 있다. 이 물질은 원래 트리글리세라이드, 디글리세라이드, 모노글리세라이드와 유리(遊離) 지방산(11.8 % ~ 22.6 %)으로 구성되어 있다. 글리세라이드의 구성은 다음과 같다. : 트리글리세라이드(81.36 %), 디글리세라이드(13.28 %) 및 모노글리세라이드(3.63 %). 주요한 유리 지방산의 평균 구성은 다음과 같다: 팔미트산(40 %), 올레산(42 %) 및 리놀레산(10 %). 이 물질은 정제·표백·탈취(RBD)한 팜유와 팜 지방산 증류액을 혼합한 물질과 일치한다. 이 물질은 식용 RBD 팜 올레인(Palm Olein)을 얻기 위하여 정제 과정을 거치도록 되어 있다.

통칙 제1호 및 제6호 적용

3824.99 19. 치과용 지르코니아 블록

원형이며, 직경 98 mm, 높이 14 mm임. 이 제품은 주로 지르코늄 산화물로 구성되어 있으며 소량의 금속 산화물이 포함되어 있다. 수입 후, 치과 실험실(기공소)이나 치과 전문가를 통해 가공된다. 이 블록은 치과에서 사용하기 전에 인공 치아 또는 치아 수복물로 최종 형태를 갖추기 위해 밀링, 착색, 소결(燒結), 광택 등과 같은 몇 가지 공정이 필요하다.

통칙 제1호 및 제6호 적용



3824.99 20. 치과용 지르코니아 블록

(L x W x H) 89 x 71 x 16 mm이며, 주로 지르코늄 산화물과 소량의 기타 금속 산화물로 구성된다.

이 제품은 주로 보철 치과 치료에 사용된다. 수입 후, 치과 실험실(기공소)이나 치과 전문가를 통해 제품이 가공된다. 이 블록은 치과에서 사용하기 전에 인공 치아 또는 치아 수복물로 최종 형태를 갖추기 위해 밀링, 소결(燒結), 연마, 광택 등과 같은 몇 가지 공정이 필요하다.

통칙 제1호 및 제6호 적용

Section VI



SECTION VII

Section VII

3901.40

1. 백색 과립

선형 저밀도 폴리에틸렌 80% 및 천연 실리카 20%로 구성되어 있으며, 비중은 0.92이다. 이 제품은 2개의 원료를 혼합하여 용융시킨 후 압출공정으로 얻어진다. 압출된 것을 냉각시켜 과립 형태로 절단한다. 제품은 25kg 백에 담겨 제시된다.

이 제품은 슈퍼마켓 백 제조 시 주로 사용되는 2장의 폴리에틸렌 필름 사이의 접착면을 줄이기 위해 플라스틱 제품 제조 시 첨가제로 사용된다.

통칙 제1호 및 제6호 적용

3905.91

1. 에틸렌비닐 알코올공중합체(전중량의 약 40%)와 충전제(필러)인 프리젤라틴화된 전분(전중량의 약 45%)으로 구성된 담황색 입(粒 : 작은 알갱이)

공중합체에는 비닐알코올 단량체(74%)가 에틸렌 단량체(26%) 보다 더 많은 양을 차지하며, 생물분해성의(미생물에 의해 무해한 물질로 분해할 수 있는) 필름, 시트 또는 주조제품 제조에 사용된다.

3906.90

1. 아크릴산 에스테르 및 아크릴아마이드의 공중합체

포름알데히드로 변성된 것이며, 소량의 설포리시놀산을 첨가하여 안정화된 수성 분산액에 담겨져 있다.

3907.29

1. 폴리아마이드와 폴리에테르 중축합물(polyamide-polyether polycondensate)

카르복실 말단을 가진 폴리아미드(과량의 아디프산으로 중합된 폴리아미드-6,6)와 히드록실 잔기(폴리(옥시에틸렌)(폴리에틸렌글리콜)를 가지고 있는 폴리에테르와의 중합반응에 의하여 얻어진다. 에틸렌 옥사이드로부터 유도된 단량체 단위의 중량이 헥사메틸렌디아민과 아디프산의 결합체의 단량체 단위의 중량보다 크다. 해당 중합체는 다음과 같은 구조를 지닌다.

통칙 제1호 및 제6호 적용

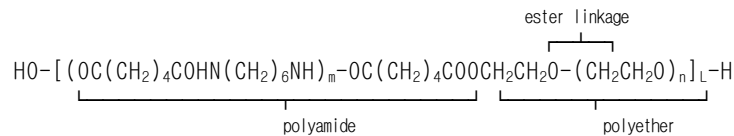

average values : m=2, n=13, L=5.

3907.29

2. 폴리에테르 폴리올 공중합체

무색투명한 액상으로서, 옥시프로필렌과 옥시에틸렌의 단량체 단위(약 3:1의 비율)로 구성되어 있으며, 평균 분자량은 약 2,000이며, 폴리우레탄 제조시 중간물질로 사용된다.

통칙 제1호 및 제6호 적용

3911.90 1. 캐슈넛셸액(CNSL)의 중합체

산(酸) 촉매와 열을 사용하여 오직 CNSL 불포화 올레핀계 체인만을 중합함으로써 얻어진 점성을 가진 제품이다. 제조공정에서 CNSL 성분구조에 포함된 페놀기는 관련되어 있지 않다. 자동차 등의 브레이크 슈[brake shoes : 제동자(制動子)] 및 클러치 페이싱(clutch facings : 클러치 판의 표면에 붙이는 마찰제)의 마찰력 형성에 있어서 바인더 시스템(binder system)의 일부분으로서 사용된다.

3911.90 2. 캐슈넛셸액(CNSL)의 중합체로 구성된 마찰 입자

2가지 다른 형태의 반응[즉, 메틸렌 브릿지를 형성할 수 있는 파라포름알데히드 또는 헥사메틸렌테트라민과 같은 화학제품을 사용하는 부가 중합공정(특성이 올레핀임) 및 가교결합공정(특성이 페놀임)]을 통한 제조공정에 의하여 얻어진다. 지방족의 긴 가교결합 체인이 존재하여 이들 중합체로 하여금 페놀수지 성질과는 다른 독특한 물리적 성질을 갖게 된다. 주로 브레이크 라이닝[brake lining : 브레이크 슈와 브레이크밴드 등의 제동체(制動體)에 붙이는 마찰재] 및 클러치 페이싱(clutch facings : 클러치 판의 표면에 붙이는 마찰제)의 제조에 사용된다.

3912.90 1. 미정질(微晶質)의 백색 셀룰로오스 분말

알파 셀룰로오스를 산(酸) 가수분해(섬유질을 분쇄함)함으로써 얻어진다. 의약품 산업 또는 식이요법 상의 저 칼로리 조제품 제조에 있어서 부형제, 그리고 관 크로마토그래피(column chromatography)와 박막 크로마토그래피(thin layer chromatography) 등에 있어서의 흡착제로 사용된다.

3913.90 1. 다당류

검[잔탄검(xanthan gum)] 형태이며, 포도당·자당·유당·전분을 크산토모나스 캄페스 트리스 세균으로 발효하여 제조된다.

발효 기간이 지난 후, 이 다당류는 이소프로필알코올을 사용하여 배양배지(growth medium)로부터 침전되고 건조되며, 미세한 분말로 갈려져서 액체 매질에 첨가되어 검(gum)을 형성하게 된다.

이것은 식품 증점제(thickening agent)나 안정제와 같은 식품 첨가제나 유동성(rheology) 개선제로 사용된다.

통칙 제1호 및 제6호 적용

3916.20 1. 관상 프로파일

폴리(비닐 클로라이드)제의 것으로서, 개탕모양의 홈과 방수용 봉인대를 내장하고 있고, 내부가 강관으로 구성된 심(core)(창, 문, 칸막이 등 및 프레임에 있어서 틈마개로 사용되는 종류의 것)으로 보강되어 있다.

3917.21 1. 플라스틱 다공관

둥근 내부 단면으로 되어 있고, 특정 간격으로 구멍이 나 있으며, 내장형 플라스틱 드립퍼를 장착하고 있다. 드립퍼는 압력 보정을 위한 특별한 구조로 되어 있다. 이 관은 점적 관개 시스템(drip irrigation system)의 외부 망상조직으로 사용되도록 특수 설계되어 장착되어 있다.

통칙 제1호 및 제6호 적용

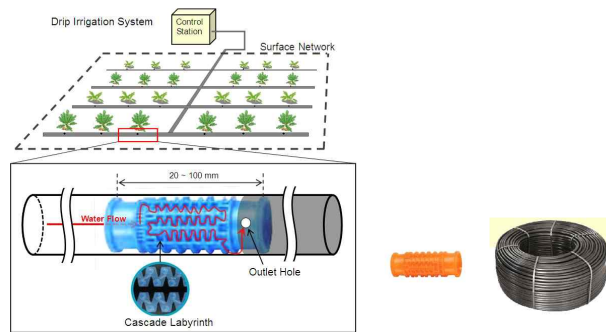

3919.10 1. 접착성이 있는 스트립(105cm x 27mm x 1.8mm)

다공성(多孔性)의 플라스틱으로 구성되어 있으며, 스트립의 한 쪽 면에 적용되는 합성 방직용 섬유제의 단색의 펠트와 결합하여 있으며, 펠트는 단지 보강 목적으로만 존재한다. 이들 스트립은 비스듬한 형태로 끝으로 갈수록 가늘어지며 방직용 섬유쪽면에는 보호종이를 씌운 접착성 필름(폭 1cm)이 있다. 테니스 라켓 손잡이를 감싸도록 의도된 것이나 공구손잡이, 자전거 핸들 등을 잘 쥐도록 하는데도 적합하다.

3919.10 or 3919.90 1. 접착성이 있는 반사 시트

표면에 작은 유리구슬(미세한 유리구)을 무수히 파묻어 넣거나 또는 뿌려놓고 한쪽 면은 접착제(사용전에 바로 제거되도록 종이 시트로 보호되어 있음)로 도포되어 있는 플라스틱제의 필름으로 구성되어 있다. 도로표지판 또는 안내 패널, 광고물, 장식물 등의 제조에 사용된다.

3920.51 1. «인조 대리석»

직사각형의 판상(두께 1.27cm 또는 1.91cm, 폭 63.5cm 또는 76.2cm, 길이 307.3cm 또는 368.3cm)으로서, 주로 폴리(메틸메타크릴레이트)(전중량의 33%)와 수산화알루미늄(전중량의 66%)으로 구성되어 있다.

Section VII

- 3920.99 1. **경화카세인의 직사각형 모양의 시트**
- 프레스로 성형하여 만들어진 것으로서, 명백히 다른 제품(단추 제조용으로 절단한 작은 편상의 것)으로 변형되도록 고안된 반제품의 특성을 가지고 있다. 오직 성형으로부터의 제거를 촉진하기 위한 목적으로 성형 과정에서 약간 경사면이 이루어진다.
- 3921.90 1. **전동용 또는 운반용의 벨트 또는 벨팅**
or
3926.90
- 플라스틱제의 밴드(band)(한 개의 층 또는 여러 층을 겹쳐서 접착제로 붙인 것)로 구성되며, 오직 점착성을 증가시키기 위한 목적으로 크롬 피혁제의 밴드(band)를 한면 또는 양면으로 피복한 것이다.
- 3921.90 2. **시트**
- 멜라민 수지를 많이 함침시킨 종이로 구성되어 있다. 그 부서지기 쉬운 성질 때문에 접을 때 부서지므로 종이의 본질적인 특성을 잃게 된다. 적층판의 제조에 사용된다.
- 3921.90 3. **방직용 섬유와 플라스틱으로 만든 적층제품**
- 이 제품은 양쪽 외부 층을 형성하는 투명한 폴리에틸렌 필름 시트 두 개와 하나의 내부 직물 층(중심부)으로 구성되어 있다.
내부 직물층은 직각 교차 적층된 초고분자량 폴리에틸렌(UHMW-PE) 섬유 테이프 4층으로 구성되어 있다. 동 제품은 롤로 제시되며, 방탄조끼 생산에 사용된다.
- 통칙 제1호(제11부 주 제1호 아목) 및 통칙 제6호 적용**
- 3921.90 4. **3겹의 적층시트**
- 두 개의 외부 플라스틱 층과 한 개의 얇은 알루미늄 호일의 중간층으로 구성되어 있다. 각 층은 접착제에 의해 인접한 층에 고정되어 있다. 플라스틱은 셀룰러가 아니다. 롤 형태로 제시되는 이 시트는 양념 소스와 같은 식품용 유연한 용기(봉지)를 제조하는데 사용된다.
하나의 플라스틱 층(면)에는 음식에 대한 이미지와 정보가 인쇄돼 있고, 음식과 접촉하는 다른 플라스틱 층(면)은 투명하다.
- 통칙 제1호 및 제6호 적용**

3923.10

1. 진열용 용기

플라스틱으로 만든 접시와 돔 모양 뚜껑으로 구성되어 있으며, 음식의 진열·포장·운송을 위한 목적으로 사용된다. 이러한 형태의 용기는 다양한 모양으로 출시된다.

통칙 제1호 및 제6호 적용



3923.10

2. 용기

플라스틱으로 만든 것으로 음식의 진열·포장·운송을 위한 용도로 사용된다. 이것은 한 면을 따라 닫혀있고, 다른 면들은 열려있다. 이러한 형태의 용기는 다양한 모양으로 출시된다.

통칙 제1호 및 제6호 적용



3923.10

3. 달걀용 박스

플라스틱으로 만든 것으로 한 면을 따라 닫혀 있고 다른 세 면은 열려 있다.

통칙 제1호 및 제6호 적용



3923.10 4. 1회용 플라스틱 화장품 용기

사출 성형 방법에 의하여 제작되며, 액상 색조 화장품(오일과 가루의 혼합물)을 담기 위한 용도이다. 외부용기: 아크릴로니트릴-부타디엔-스티렌 수지(ABS). 내부용기: 폴리프로필렌(PP). 외부용기 뚜껑의 안쪽에 거울이 부착되어 있다.

통칙 제1호 및 제6호 적용



3923.40 1. 마그네틱테이프가 감겨있지 않은 비데오 및 오디오 카세트

나란히 배치된 플라스틱제의 스플 두 개로 구성된 플라스틱 박스 형태이다. 박스와 스플이 함께 일체를 형성하여 스플이 전체적으로 기능을 수행한다. 즉, 레코딩 테이프의 감기와 풀기는 전적으로 레코더메카니즘과 스플에 의해 수행되며 상자는 단지 용기의 역할을 할 뿐이다.

제16부 주1 (다) 적용

3923.90 1. 뚜껑 달린 관모양의 용기

플라스틱으로 되어 있으며 길이, 직경, 색깔 및 용량이 각기 다르다. 한쪽의 열린 끝부분은 나사산이 있고 돌려서 잠그는 뚜껑으로 닫혀있으며, 다른 한 쪽 끝부분은 뚫려 있는 상태로서 용기 내에 의도하는 제품을 채워 넣은 후에 열공정에 의해 클램프로 봉합될 예정이다. 이러한 용기들은 일반적으로 화장용 조제품들을 소매용으로 포장하는데 사용된다. 용기들의 외부 표면에는 채워질 제품들에 대한 정보들(예 : 브랜드명, 성분, 소유권, 라이선스 등)이 인쇄되어 제시된다.

통칙 제1호 및 제6호 적용



3923.90

2. 트레이(tray)

플라스틱으로 만든 것으로 물품을 단단히 고정시킬 수 있는 여러 개의 칸막이를 가지고 있다. 이 물품은 뚜껑이 없으며, 예를 들어, 하드 디스크 드라이브나 전자 구성부품을 포장하는데 사용된다.

통칙 제1호 및 제6호 적용



3923.90

3. 트레이(tray)

플라스틱으로 만든 것으로 뚜껑이 없으며, 음식의 포장용으로 사용된다.

통칙 제1호 및 제6호 적용



3924.90

1. 플라스틱 제품

2개의 병으로 구성된 것으로서, 돌려서 여닫는 마개, 병에 돌려 닫을 수 있는 분리가능한 드링크 컵, 유연 튜브 또는 빨대, 병 두 개를 함께 결합해 주는 끈 달린 휴대용 고리를 갖추고 있다. 음료 운반용으로 의도되었다.



3924.90 2. 플라스틱제 음료병

자전거에 있는 병 클립에 끼울 수 있도록 설계되었다. 돌려서 닫는 마개를 가지고 있으며 일반적으로 몸통은 원형이고 용량은 600~750ml이다. 이 음료병들은 공기공동에 포일 블랭킷-스타일 단열재를 채운 이중층으로 되어 있어 일정한 기간 동안 내용물의 온도를 유지시켜 줄 수 있는 것도 있다. 일부 용기들은 잡기 위한 오목한 부분을 가지고 있다.

통칙 제1호 및 제6호 적용

의견서 제3924.90/3호 및 제3924.90/4호 참조



3924.90 3. 플라스틱제 음료병

두 개의 공간으로 나뉘어져 있고 돌려서 닫는 마개, 유연성이 있는 관 또는 빨대를 가지고 있으며, 자전거에서 사용하도록 특별히 디자인되었다. 주된 공간의 용량은 1,100ml이다. 작은 공간의 용량은 470ml로 세척하거나 얼리기 위하여 분리할 수 있다.

통칙 제1호 및 제6호 적용

의견서 제3924.90/2호 및 제3924.90/4호 참조



3924.90 4. 플라스틱제 용기

삼각형의 각기둥 모양으로 용량은 1,200ml이고 돌려서 닫는 마개와 음용을 위한 유연한 관 또는 빨대를 갖추고 있으며 자전거에서 사용하도록 특별히 디자인되었다. 음료 용기를 자전거에 끼우기 위해서는 마운팅키트(함께 제시되지 않음)가 필요하다.

통칙 제1호 및 제6호 적용

의견서 제3924.90/2호 및 3924.90/3호 참조



3924.90 5. 쓰레기 수거통

총용량 6.5리터, 플라스틱으로만 된 양동이 형태의 쓰레기통이다. 뚜껑에는 쓰레기를 버릴 수 있도록 스트립을 댄 구멍이 있고 핸들이 달려있다. 본 제품은 날카로운 의료용 폐기물(주사기, 메스 등)을 수거하는데 사용한다.

통칙 제1호 및 제6호 적용



3924.90

6. 샤워 세트

샤워 세트(파이프, 핸드 샤워, 샤워 헤드, 원형 비누 받침, 필터 부착 워셔, 크롬도금 호스, 물 전환기 및 샤워 기능에 필요한 모든 부품)가 소매 판매를 위해 함께 포장되어 제공된다. 이 중 일부는 플라스틱으로, 일부는 금속으로 만들어져 있다. 플라스틱 샤워 헤드가 샤워 세트의 본질적인 특성을 부여한다.

통칙 제1호, 제3호 나목 및 제6호 적용

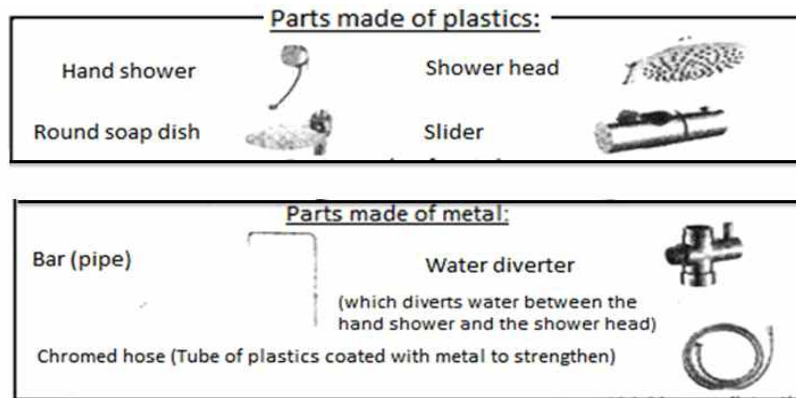

3924.90

7. 플라스틱으로 만든 이동식 쓰레기통

부엌 쓰레기(garbage), 쓰레기(rubbish) 및 폐기물의 임시 보관용이다. 이 쓰레기통은 고밀도 폴리에틸렌(HDPE)으로 된 뚜껑, 손잡이, 금속 축상의 두 개의 바퀴로 구성되어 있으며, 용량은 120 또는 240리터이다. 폐기물 처리 또는 재활용 시설로의 운송을 위해 수거할 때까지 폐기물을 저장하기 위해 실외용으로 설계되었다.

통칙 제1호 및 제6호 적용

의견서 제7323.99/1호 참조



Section VII

3926.20

1. 보호용 커버링

착색되고 인쇄된 하나의 플라스틱제 시트(절반으로 접어 다리 밑부분을 덮도록 밑부분을 덮는 덮개를 형성하기 위해 양쪽 가장자리를 따라 접착한 것임)로 만들어져 있다. 예를 들어 습지나 진흙바닥에서 보통 신발 위에 착용하도록 의도되었다.

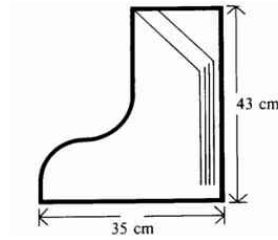

3926.20

2. 보호용 커버링

두 개의 동일한 크기로 만들어진 플라스틱제 투명 시트로 만들어져 있으며, 대체적으로 발모양으로 절단되어 있으며 발(신발포함)이 살며시 들어갈 수 있도록 윗부분에 통로를 남겨놓고 양접을 서로 접합시킨 것이다.

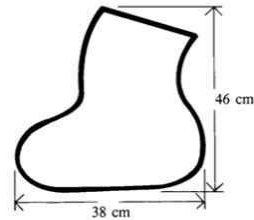

3926.90

1. 플라스틱 사출성형된 그물

관상 또는 넙적한 모양이다.

3926.90

2. 케이블 클램프

절연된 전기 전도체의 지지용의 것으로서, 인조 플라스틱제의 고리와 금속제의 고정못으로 구성되어 있다.



Section VII

3926.90 3. 반사기용 삼각 신호판

적색의 플라스틱제이며, 그 반사성을 좋게 하기 위해 피라미드 모양의 불룩한 돌기가 표면에 형성되어 있고 조립되어 있지는 않다.

의견서 8716.90/1 참조

3926.90 4. 손잡이

플라스틱제의 것으로, 일반적인 용도에 사용되나, 제16부의 라디오나 텔레비전 기구 또는 기록기 또는 제18부의 계측기기 등에 사용되는데도 동등하게 적합한 것이다.

3926.90 5. 보호용 커버링

절반으로 접어 옆 부분에서 함께 접착시킨 단일의 직사각형의 조각들로 구성되어 있다. 꼭대기 부분의 뚜껑은 팽팽한 고무줄을 갖추고 있다. 이 제품은 신발 위에 입혀질 수 있는 신축성있는 덮개의 형태를 취하고 있다.

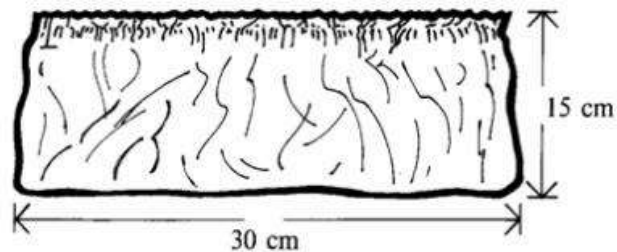

3926.90 6. 링-바인더

크기는 3cmx13cmx19cm이고, 플라스틱 시트로 만들어져 있고, 종이판이 내부 층으로 보강되고(등 쪽 부분은 제외), 루프와 스냅파스너(snap fastener : 똑딱 단추)에 의해 잠겨지며, 안쪽에 화폐, 카드 및 이와 유사한 것을 넣을 수 있는 포켓과 펜을 간직할 수 있는 플라스틱 루프를 지니고 있다.



Section VII

3926.90 7. 접착성이 없는 스트립(105cm x 27mm x 1.8mm)

셀룰라 플라스틱으로 구성되어 있으며, 스트립의 한쪽면은 합성 방직용 섬유제의 단색의 부직포와 결합하여 있으며, 부직포는 단지 보강 목적으로만 존재한다. 이들 스트립은 비스듬한 형태로 끝으로 갈수록 가늘어지며, 테니스 라켓 손잡이를 감싸도록 의도된 것이나 공구손잡이, 자전거 핸들 등을 잘 질 수 있도록 하는데도 또한 적합하다.

3926.90 8. 유연성이 있는 보강된 격자

롤상으로 제시되고, 고강도의 폴리에스테르섬유(또는 사)로 직조되었으며 육안으로 식별 가능할 정도로 모든 면에 폴리(비닐클로라이드) 보호층으로 덮혀져 있으며, 흠으로 채운 구조물을 보강하는 데 사용된다. 격자의 각 구성요소는 평행한 사로 직조된 좁은 섬유 형태를 가지고 있고, 경사 사이에 오른쪽 귀퉁이로 삽입된 위사로 구성되며, 35×40mm 크기의 그물모양의 구멍이 형성된다. 고분자 코팅(polymer coating)은 격자의 구성요소를 접착(강화)시키며 사를 자외선과 기계적인 손상으로부터 보호한다.

통칙 제1호 및 제6호 적용



3926.90 9. 사진앨범(규격 : 약 14cm × 17.5cm × 8cm)

인조 스웨이드로 도포된 섬유판으로 만든 뒷면표지와 판지위에 접착된 유리제의 보호판이 있는 목제 사진틀로 구성된 앞면표지(역시 인조 스웨이드로 도포되어 있음)를 갖추고 있다. 앞면표지의 안쪽에는 사용자가 사진을 사진틀에 끼워 넣을 수 있도록 열리는 부분이 있다. 이 앨범은 사진을 끼우는 50개의 플라스틱제 슬리브를 가지고 있다. 이러한 슬리브는 2개의 플라스틱제 나사로 앨범뒷면에 고정되어 있으며 이 나사는 전면표지도 고정하고 있다.

통칙 제3호 (나) 적용



3926.90 10. 사진앨범(규격 : 약 16cm × 18.5cm × 6.5cm)

인조 스웨이드로 도포된 섬유판으로 만든 뒷면표지와 판지위에 접착된 유리제의 보호판이 있는 금속제 사진틀로 구성된 앞면표지(역시 인조 스웨이드로 도포되어 있음)를 갖추고 있다. 앞면표지의 안쪽에는 사용자가 사진을 사진틀에 끼워 넣을 수 있도록 열리는 부분이 있다. 이 앨범은 사진을 끼우는 50개의 플라스틱제 슬리브를 가지고 있다. 이러한 슬리브는 2개의 플라스틱제 나사로 앨범 뒷면에 고정되어 있으며 이 나사는 앞면표지도 고정하고 있다.

통칙 제3호 (나) 적용



3926.90 11. 살균되고 눈금이 있는 배뇨 주머니

플라스틱으로 되어 있으며, 내장된 도뇨관을 통하여 소변을 수집, 측정 및 직접적인 샘플채취를 위한 용도로 사용된다. 주머니의 한쪽 면은 불투명한 흰색이며 다른 쪽 면은 액체량의 눈금이 인쇄되어 있고 투명하다. 이 물품은 배뇨관, 도뇨관 어댑터, 소변 샘플 채취를 위한 밸브/포트 및 침대 또는 이동식 홀더에 부착하기 위한 고리를 갖추고 있다.

통칙 제1호 및 제6호 적용



3926.90 12. 살균되고 눈금이 있는 플라스틱제 배뇨 계량기

플라스틱으로 되어 있으며, 내장된 도뇨관을 통한 소변을 수집, 측정 및 직접적인 샘플채취를 위한 용도로 사용된다. 계량기는 살균된 주머니, 고정된 플라스틱제의 수집 칸막이로 구성되어 있다. 주머니의 한쪽 면은 불투명한 흰색이며 다른 쪽 면은 액체량의 눈금이 인쇄되어 있고 투명하다. 투명하고 고정된 칸막이에는 별도의 계량눈금이 인쇄되어 있다. 이 물품은 고정된 칸막이에 직접 연결되는 배뇨관, 도뇨관 어댑터, 소변 샘플 채취를 위한 밸브/포트 및 침대 또는 이동식 홀더에 부착하기 위한 고리를 갖추고 있다.

통칙 제1호 및 제6호 적용

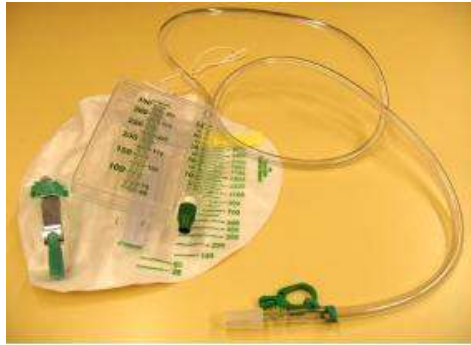

3926.90 13. 플라스틱 인조손톱

인조 손톱(false nail)으로 알려져 있으며 한 세트 안에 같은 크기 혹은 상이한 크기의 인조 손톱이 들어있다. 접착제를 사용해 자연 손톱에 직접 붙인 후 적절한 크기로 다듬도록 만들어져 있다. 외양은 자연스럽게 놔두거나 장식할 수 있으며 제거하기 전까지 약 7-10일정도 유지된다.

통칙 제1호 및 제6호 적용



3926.90 14. 카약과 스탠드 업 패들보드(SUP)를 위한 이중용도 패들

플라스틱으로 만든 3가지 부품(2개의 분리되는 패들과 1개의 손잡이)으로 구성되어 있다. 한쪽에만 물갈퀴가 있는(single blade) 패들은 스탠드 업 패들보드(SUP)를 탈 때 사용될 수 있고, 양쪽에 물갈퀴가 있는 패들로 변형하여 카약을 탈 때 사용될 수 있다.

통칙 제1호 및 제6호 적용



3926.90 15. 쓰레기통

시, 읍, 구역의 지방 당국이 해당 지역 내 가정용 쓰레기를 쓰레기 트럭에 수거하기 전에 함께 가져올 수 있도록 하기 위해 사용하는 쓰레기통. 기술 사양은 다음과 같다.

- UV 안정화 고밀도 폴리에틸렌(HDPE)
- 정면 또는 측면 손잡이
- 유연한 고무 타이어가 장착된 160mm 직경의 휠
- 드레인 플러그
- 치수(mm): H. 1165 x W. 1265 x D. 775
- 무게: 38kg - 적재 용량 250kg
- 표준 EN 840-1, 5 및 6을 준수
- 옵션: 측면 그리핑 키트 - 강화 스프링 커플링



통칙 제1호 및 제6호 적용

의견 3924.90/7 및 7323.99/1 참조. (스위스)

Section VII

4005.10
or
4005.91

1. 스트립

2 내지 3mm 두께이며, 가황하지 않은 고무로 완전히 피복한 병렬한 탄소 강선의 시트로 구성된 것으로서, 주로 타이어의 보강재료 제조에 사용된다.

4005.99

1. 마스터 블렌드

검의 주성분을 지니고 있고, 추잉검의 제조에 사용된다. 제40류의 각종 천연검(예: 치클검과 발라타)과 경화식물성유 및 균질화재료(예: 탄산 칼슘)를 혼합하여 만든 과립상으로 조성된 것이다.

4008.21

1. 자동차 개스킷 제조용 재료

시트 또는 스트립상의 것으로, 자동차 엔진과 변속기에 사용되며, 가황한 비발포성 합성고무(전중량의 65%) 및 코르크(전중량의 35%)로 구성되어 있다.

4012.90

1. 타이어 트레드(타이어의 접지면)

비경화성 가황고무(다양한 폭 및 길이의 무늬가 새겨져 있음)의 롤상의 스트립 형태이며, 경사지거나 둥근 가장자리를 가지고 있다. 공기 타이어의 재생에 사용된다. 이 바닥면은 필요한 길이로 절단, 경화되지 않은 쿠션 고무를 가진 타이어 카카스(tyre carcasses: 타이어의 골조를 말하며, 여러장의 코드층으로 되어 있는 형상을 보존하는 중요한 부분임)에 붙여져 열과 압력을 통해 경화된다.

4014.90

1. 눈금이 매겨진 점적기(點滴器) 튜브

2개의 다른 구성요소가 함께 결합되어 액상의 의약품과 같은 물품을 측정된 복용량씩 공급하기 위한 것이다. 이러한 튜브는 아래의 것들로 구성되어 있다.

- 투명한 플라스틱 재질로 된 관형태의 복용량 측정기. 0.25에서 1.0ml까지 눈금이 새겨져 있다. 길이는 5.8cm이고, 양쪽 끝의 직경이 다르며, 중량이 1.1g이다.
- 경질고무 이외의 가황고무로 된 실린더 형태의 꼭지. 중량이 2.4g이다.

통칙 제1호, 통칙 제3호(다) 및 통칙 제6호 적용

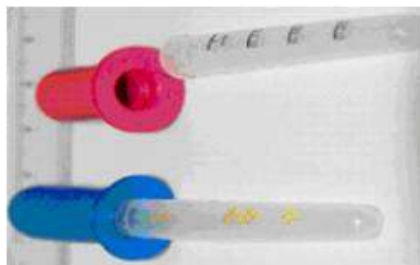

4016.93 1. 개스킷 완성품

자동차 엔진과 변속기에 사용되는 것으로서, 가황한 비발포성 합성고무(전중량의 65%) 및 코르크(전중량의 35%)로 구성된다.

4016.93 2. 자동차의 브레이크 시스템용 컵

경질고무 이외의 가황 고무로 만들어져 있고 바닥의 직경이 36.5mm, 상부의 직경이 38.0mm이며 두께는 8.0mm이다. 이것은 휠 브레이크 시스템에서 유체의 누수를 방지하기 위한 개스킷으로 사용된다.

통칙 제1호 및 제6호 적용



4016.99 1. 진동흡수용 받침대

무거운 가황한 고무제의 원형, 타원형 혹은 직사각형의 링(횡단면은 직사각형임)으로 구성된다. 반대편에는 장치가 장착된 판(plate) 또는 부품품 간에 장치를 고정시키기 위해 플랜지(flange)로 고정한 금속제 볼트가 부착되어 있다.

Section VII



의견서 7318.29/1 및 제8487.90/5 참조

SECTION VIII

4202.12 1. 플라스틱으로 만든 휴대용 서류가방

여러 개의 안주머니, 전면의 잠금장치(버클) 및 핸들이 달려 있다. 바깥쪽 모서리들은 모두 감침질하여 보강되어 있다. 이 물품은 문서, 서류, 파일 등을 보관, 정리, 저장 및 운반하기 위한 용도로 사용하며, 장기간 사용할 수 있도록 설계되어 있다.

통칙 제1호 및 제6호 적용

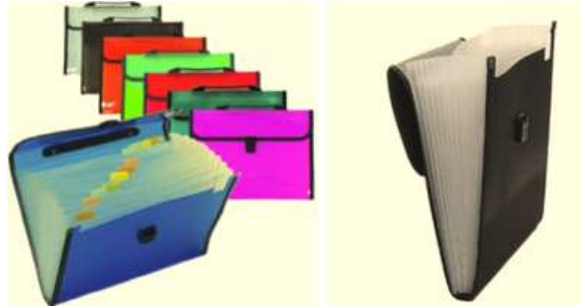

4202.12 2. 휴대용 서류가방

하나의 공간이 있으며, 전면에 닫기용 파스너(버튼과 고무 밴드)가 달려 있다. 모든 측면과 가장자리는 모두 방직용 섬유 직물로 감침질되어 있고 두 옆면과 바닥은 완전히 직물로 마감처리 되어 있다. 앞면과 뒷부분을 포함한 나머지 표면은 플라스틱으로 만들어져 있다. 이 물품은 문서, 서류, 파일 등을 보관, 저장 및 운반하는 용도로 사용되며, 장기간 사용할 수 있도록 설계되어 있다.

통칙 제1호 및 제6호 적용



4202.21 1. 핸드백

타원형의 딱딱한 바닥을 가지며, 외부표면이 스탬프한 가죽으로 되어있고 내부표면은 방직용 섬유제로 구성되어 있다(규격 약 35×22.5×17cm). 지퍼잠금장치는 지퍼가 달린 포켓, 작은 크기의 벽걸이 포켓 및 휴대전화용 포켓을 가진 완전히 안감을 댄 내부구획까지 열리며, 두 개의 운반용 가죽 끈을 갖고 있다. 가죽은 단지 보호용 마무리만을 위하여 매우 얇은 플라스틱 코팅으로 처리하였다. 코팅은 육안으로 확인할 수는 없다.

통칙 제1호 및 제6호 적용

4202.32 1. 특정모델 휴대전화용 플라스틱 커버

커버에는 휴대 전화의 전면부에 내장된 홀 IC(Hall Integrated Circuit)과 연동된 자석이 있다.

휴대 전화는 자기장의 변화를 감지하여 커버가 열려있는지 닫혀있는지 파악한다. 커버가 닫히면, 휴대 전화는 전면 커버의 투명 창에 맞게 디스플레이 영역의 크기를 조정하여 사용자 인터페이스 모드를 활성화한다.

통칙 제1호 및 제6호 적용



4202.91 1. 웨이스트 파우치(waist pouch : 벨트식의 긴 끈이 달린 허리에 차는 소형 백)

앞면과 상부의 외부표면이 유연한 가죽으로 되어 있고, 바닥과 후면이 방직용 섬유재로 되어있다(규격 약 26×13×8cm). 앞면에 부착된 두 개의 겹쳐진 조그만 구획이 달린 하나의 큰 구획이 있고 후면에는 잘 보이지 않는 포켓이 있으며, 모두 지퍼 잠금장치가 되어 있다. 가장 주된 구획과 잘 보이지 않는 포켓은 방직용 섬유재로 완전히 안감이 대어져 있다. 두 개의 조그만 구획은 앞면만이 방직용 섬유재로 안감이 대어져 있다. 측면에 열림 플라스틱 버클이 있는 조정 가능한 방직용 섬유재 웨빙 벨트가 파우치 안쪽으로 바느질되어 있다. 가죽은 단지 보호용 마무리만을 위하여 매우 얇은 플라스틱 코팅으로 처리하였다. 코팅은 육안으로 확인할 수는 없다.

통칙 제1호 및 제6호 적용

4202.92 1. 휴대용 소풍 쿨러 백

플라스틱 쉬팅제의 외피와 중합체를 기재로한 밀폐기포의 거품으로 된 단열 코어로 구성되며, 크기는 30cm × 46cm × 19cm 내지 23cm × 18cm × 15cm이다. 이 백은 플라스틱 또는 방직용 섬유제의 손잡이나 어깨끈이 있으며, 집과 사무실간 음식 및 음료의 운반, 여행, 피크닉, 스포츠 및 기타 행사용으로 사용된다.



4202.99

1. 휴대용 공구상자

수동식 드릴 및 부속품을 저장하고 운반하는데 사용된다. 전체적으로 성형된 플라스틱으로 만들어져 있으며, 공구와 부속품을 수용할 수 있도록 특별한 형상을 가진 두 개의 (경첩이 달린) 측면 각각에는 안쪽으로 우묵한 부분이 있다. 형태는 거의 직사각형에 가깝고(규격 35 x 29 x 8cm), 잠쇠 잠금 장치 및 핸들(두 측면의 각각에 성형된 구멍을 맞춤으로써 형성됨)을 장착하고 있으며, 외부 표면의 한쪽에는 공구의 제작자의 성명이 주조되어 있다.

4202.99

2. 휴대용 도구상자

수동식 샌딩기(sanding machine) 및 부속품을 저장하고 운반하는데 사용된다. 금속 막대의 도움으로 경첩이 달린 성형한 플라스틱제의 두 개의 측면 및 섹션(뚜껑과 바닥)으로 만들어져 있으며, 도구와 부속품을 수용할 수 있도록 특별한 형상으로 이루어진 우묵한 부분을 가진 제거가능한 트레이(tray)를 내부적으로 갖추고 있다. 형태는 거의 직사각형에 가깝고(규격 38 x 28 x 12cm)이며, 잠쇠 잠금 장치 및 핸들(두 측면 또는 섹션의 각각에 성형된 구멍을 맞춤으로써 형성됨)을 장착하고 있다.

4303.90

1. 회색곰의 전신 모피로 만들어진 러그(rug)

머리·꼬리·발이 달려 있고, 방직용 섬유재료로 만든 밑갈래에 부착되어 있다. 머리는 박제기 법으로 표본을 만들었고 그 눈과 혀는 인공 눈과 인공 혀로 대체되어 있다.

통칙 제1호 및 제6호 적용

의견서 9705.22/1, 9705.29/1호 및 9705.29/2 참조



SECTION IX

Section IX

- 4408.10
to
4408.90
1. **얇은 목재 판("크라프트 베니어")(두께 1.59, 2.54, 3.18 또는 4.76mm)**
- 크라프트 종이로 양면을 피복한 것이다.
- 4409.10
to
4409.29
1. **파아켓트 바닥용 스트립**
- 조립되지 않은 것으로서, 길이 약 40cm, 폭 약 6 cm, 두께 약 2cm이고, 단단한 나무조각으로 만들어져 있다. 한쪽면(길이)은 볼록가공되고 반대면은 홈가공되어 있다. 양쪽 끝(폭)도 한쪽 끝은 볼록가공되고 반대쪽 끝은 홈가공되어 있다.
- 4410.11
1. **적층 패널**
- 세 개 층의 파티클보드로 구성되어 있고, 원형으로 절단되어 있으며(지름은 900mm이며, 두께는 25mm이다), 위쪽과 바닥쪽의 표면을 멜라닌 수지를 침투한 지(紙)로 피복한 것이다. 옆 모서리는 2mm 두께의 폴리(비닐 클로라이드)(PVC) 테이프로 피복되어 있다. 이 제품은 제시된 상태에서 외형상으로는 다른 제품과의 결합의도가 있는지 여부를 알 수 없고 그 용도(예: 테이블의 일부)도 확인할 수 없다.
- 통칙 제1호 및 제6호 적용**
- 4411.12
1. **목재 섬유판(MDF, 중밀도 섬유판)**
- 밀도는 800 ~ 860 kg/m³, 두께는 3 내지 4mm(오차 ± 0.2mm)로 다양함, 크기(L x W)는 2,440 x 1,220mm임. 이 제품은 건식제조 공정에 의해 제조된다.
- 통칙 제1호 및 제6호 적용**
- 4412.59
or
4412.99
1. **직사각형 적층목재조각(길이 213cm, 폭 11.26cm, 두께 23.8cm)**
- 문틀제작에 사용하며, 두꺼운 심부분과 2개의 얇은 침엽수 외층으로 구성되어 있다. 문 케이싱(door casing)에 맞도록 양쪽 가장자리를 따라서, 그리고 문버팀목에 맞도록 한쪽면에, 연속적으로 홈가공이 되어 있다. 문 케이싱과 문버팀목을 가공된 홈에 맞추어 장착하여 완성된 문틀을 만든 후 크기에 맞게 자를 수 있도록 의도되었다.
- 통칙 제1호 및 제6호 적용**
- 4417.00
1. **사포질용 틀**
- 연마지 스트립을 바닥 부분에 갖춘 목재 받침으로 구성되어 있다. 연마지의 스트립은 한쪽 끝은 받침나무의 홈에 끼워 고정시키도록 되어 있고 다른 한쪽 끝은 췌기로 홈에 단단히 고정시키도록 되어 있으며, 연마지가 마모되면 다시 갈아 끼우도록 되어 있다.

Section IX

4418.30 1. 구멍이 뚫린 가문비나무/소나무/전나무(침엽수) 판자

집 지을 때 구조용 수직 목재로 사용된다. 대략 두께 3.81 cm (1½ 인치), 너비 8.25 cm (3¼ 인치)이며 243.84 cm 내지 365.76 cm (8내지 12피트) 길이(정밀 모서리 작업 수행)의 원목의 직사각형 조각으로 구성되어 있다. 가장자리는 마무리되어 있으나 끝은 마무리되어 있지 않다. 양끝에서 각각 40.64cm (16인치) 떨어진 위치의 가운데에 지름 2.54 cm (1인치) 크기의 구멍이 뚫려있어 전선, 케이블 또는 파이프가 지날 수 있다.

통칙 제1호 및 제6호 적용

4418.73 1. 조립된 다층 대나무 바닥 패널(총 두께 15mm, 폭 92mm, 길이 1850mm)

3개의 접합된 층으로 구성되었으며, 각 층의 두께는 약 5mm이다. 각 층은 가장자리를 접착시키고 수평으로 배향된 5개의 대나무 스트립(폭은 15mm에서 22mm까지 다양함)으로 만들어졌으며, 대나무 스트립은 적정길이를 맞추기 위해 엔드-조인트(end-joint)된 것이다. 패널은 바닥에 쉽게 설치할 수 있도록 하기 위하여 한쪽 가장자리와 한쪽 마구리는 볼록가공되어 있고, 다른 가장자리와 마구리는 오목가공되어 있다. 꼭대기층은 여러 가지의 마모 및 긁힘방지용 도포제나 래커로 칠해져 있다. 바닥 층에는 패널의 휨을 방지하기 위하여 길이 방향으로 두 개의 얇은 홈이 파여져 있다.

통칙 제1호 및 제6호 적용



4418.74 1. 목재 스트립으로 구성된 파아켓트 바닥용 «참나무제 모자이크 패널(mosaic panels)»

목재 스트립은 양편을 평평하게 하고, 체스판 모양으로 그룹 상태로 배열 하여서, 설치를 용이하게 하기 위하여 임시로 크라프트지 뒷면에 붙인 것이다.

Section IX

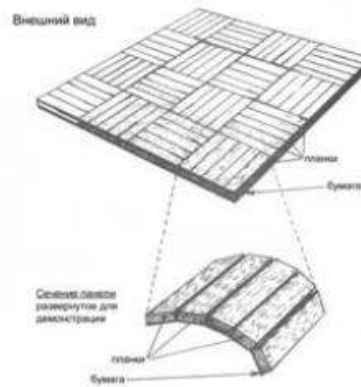

4418.75 1. 다층 파아케트 바닥 패널(총 두께 10mm, 폭 70mm, 길이 600mm)

제품에 유연성을 주기 위하여 전체 길이에 걸쳐 약 4센티미터마다 수직으로 갈라진 틈이 있는 목재로 만든 단층 지지물위에 접착된 강화 멀바우(Merbau)로 된 4밀리미터 두께의 단일 스트립 상층으로 구성된다. 바닥층은 상층의 나뭇결과 수직으로 놓여있다. 패널은 가장자리와 마구리에 볼록가공 및 홈가공이 되어 있다. 상층은 바니시칠이 되어있다.

통칙 제1호 및 제6호 적용

4418.75 2. 다층 파아케트 바닥 패널(총 두께 14mm, 폭 210mm, 길이 2,190mm)

2개 층의 목재 지지물 위에 강화 참나무로 된 4mm 두께의 상층으로 구성되어 있음. 상층은 2열의 스트립으로 만들어져 있으며 중심층(두께 8~9mm)은 상층과 바닥층의 나뭇결과 수직으로 놓여 있음. 패널은 가장자리를 따라 볼록가공과 홈가공이 되어있고, 상층은 바니시칠이 되어있다.

통칙 제1호 및 제6호 적용

4418.75 3. 다층 파아케트 바닥 패널(총 두께 14mm, 폭 145mm, 길이 가변)

2개 층의 목재 지지물 위에 강화 너도밤나무로 된 4mm 두께의 상층으로 구성되어 있다. 상층은 2열의 스트립으로 만들어져 있고 중심층(두께 약 7mm)은 상층과 바닥층의 나뭇결과 수직으로 놓여있는 목재 스트립으로 구성되어 있으며, 바닥층은 2열의 스트립으로 구성되어 있다. 패널은 가장자리를 따라 볼록가공과 홈가공이 되어있고, 상층은 바니시칠이 되어있다.

통칙 제1호 및 제6호 적용

4418.79 1. 너도밤나무제의 파아케트 바닥 패널(두께 13.8mm 또는 21.8mm, 넓이 129mm, 길이 3,700mm, 1,830mm 또는 900mm)

길이방향으로 연결된 볼록가공/홈가공 구조의 2열의 원목 스트립으로 만들어져 있다. 각 열들은 접착된 이중 이중 열장이음 구조에 의해 조립되어 있다. 패널은 밑면에 폴리프로필렌

Section IX

필름(습기 조절기)이 공급되어 있으며, 가장자리 및 마감리는 볼록가공과 홈가공이 되어있다. 각 스트립의 길이는 308mm, 408mm, 467.5mm, 474mm 또는 623.5mm이다. 패널을 구성하는 스트립은 특별한 도안을 형성하지는 않는다.

통칙 제1호 및 제6호 적용



4420.90

1. 탁상용 아트 이젤

탁상용 아트 이젤(Table top art easel)은 미술용품을 보관할 수 있는 서랍이 있으며, 크기는 높이 10 cm (접었을 때) x 가로 40 cm x 세로 38 cm이다. 높이 86cm까지의 캔버스 또는 패널을 지탱할 수 있다.

통칙 제1호 및 제6호 적용



4421.99

1. 너도밤나무 또는 자작나무의 소형 썰기, 정육면체, 나무토막 및 이것과 유사한 것

드럼에 넣어져 있는 플라스틱 제품의 광택용으로 사용된다

4421.99

2. 직사각형의 소나무 패널(약 122cm × 244cm × 1.8cm)

사포질이 되어 있으며, 각각의 폭이 약 3.8cm 정도 되는 여러 개의 목재 스트립을 그 모서리들을 접착시켜 얻어진다.

통칙 제1호 및 제6호 적용

SECTION X

Section X

- 4704.21
or
4704.29
1. **미세분쇄 표백 황산 셀룰로오스 펄프**
- 침엽수 또는 너도밤나무로부터 얻어진 것으로서, 펄프의 흡수성을 감소시키기 위해 스테아린산 (일반적으로 7%이하)을 첨가한 것이다.
- 4811.10
1. **내습재료**
- 크레이프로 덮고 아스팔트를 침투시킨 종이 2매로 구성되어 있으며, 내부에 알미늄 포일을 삽입하였다.
- 4811.10
2. **응결 지방용 보드**
- 제지 기술에 의해 종이펄프로 만든 섬유질의 직물을 가압하에서 역청질 물질로 침투하여 얻어진 것이다. 어떤 경우에는 보드가 한면이 바니시나 또는 역청 물질의 얇은 층에 의해 결합된 광물질[모래, 입(粒) 등]로 덮여져 있다.
- 의견서 6807.90/1 및 6807.90/2 참조*
- 4811.59
1. **음료용 포장용기 제조에 사용되는 미표백의 크라프트 지 또는 크라프트 판지 제품**
- 한쪽면에는 그 안에 포장될 물품에 대한 설명 및 도해가 인쇄 되어 있으며, 양면 모두 얇고 투명한 폴리에틸렌 시트로 피복되어 있다. 폭이 15cm를 초과하는 롤상의 형태이며, 롤에서 잘라낼 때 각 용기를 구분하기 쉽도록 접는 선 및 표시가 있다.
- 통칙 제3호 (나) 적용**
- 의견서 4811.59/2 및 4811.60/1 참조*
- 4811.59
2. **음료용 포장용기 제조에 사용되는 미표백의 크라프트 지 또는 크라프트 판지 제품**
- 한쪽면에는 포장될 물품에 대한 설명 및 도해가 인쇄 되어 있으며, 얇고 투명한 폴리에틸렌 시트로 피복되어 있다. 다른 쪽면(포장물의 안쪽을 구성하게 될 면)은 얇고 투명한 폴리에틸렌 시트가 도포된 알루미늄 박으로 처리되어 있다. 폭이 15cm를 초과하는 롤상의 형태이며, 롤에서 잘라낼 때 각 용기를 구분하기 쉽도록 접는 선 및 표시가 있다.
- 통칙 제3호 (나) 적용**
- 의견서 4811.59/1 참조*
- 4811.60
1. **파라핀 왁스 처리한 지와 판지**
- 밀크, 크림, 과일쥬스 등의 용기 또는 축음기용 레코드의 표지 제조에 사용된다. 폭이 15cm를 초과되는 롤상의 형태이거나 길이가 36cm를 초과하는 직사각형 시트상이다. 알루미늄박으로 내장되어 있는지(즉, 포장물의 안쪽을 구성하게 될 면이) 여부를 불문하며, 한쪽 면에는 그 안에 포장될 물품에 대한 설명 및 도해가 인쇄되어 있다.

- 4811.60 2. **파라핀 왁스처리한 스트립상의 지**
- 폭 15cm이하의 스트립상의 종지로 솔비톨로 처리되었으며, 한 면의 중앙에서 세로로 고정시킨 상당히 좁은 알루미늄박 스트립을 갖추고 있고 사탕 포장용으로써 롤상으로 제시된다.
- 4811.90 1. **«일본 실크종이»**
- 시트 형태이며, 램프 갓 제조용으로서, 건조한 천연 식물의 일부로 치장하였으며, 디자인은 금속 분말로 도장된 형태이다. 전체가 매우 가벼운 천연 견직물로 압착 피복되어 있다.
- 4811.90 2. **직사각형 시트 형태의 판지**
- 길이가 36cm를 초과하고, 한쪽 옆면은 문자 또는 삽화로서 완전히 인쇄되어 있으며, 서적의 표지를 얻기 위해 단지 자르기만 하면 되도록 되어 있다(여기의 특별한 경우에 있어서는 각 시트에 묶어서 책을 만들기 위해 8부의 얇은 표지를 포함하고 있음). 이런 유형의 제품에 인쇄한 문자 및 삽화는 항상 물품 본래 용도에 대하여 부수적인 특성을 가지고 있으며 제49류에 속하는 인쇄물에는 해당될 정도는 아니다.
- 4811.90 3. **롤상의 지**
- 폭이 15cm를 초과하고, 한쪽 면에는 열이 가해지면 화학적 반응으로 검게 변하는 감열성 유기물질을 도포하였다. 텔레팩스기에서, 텔레팩스의 전송 부분에 발생한 전기적 임펄스를 전사(轉寫)하는 열 프린팅 과정을 수단으로 하여 종이 위에 팩시밀리 재생이 얻어진다. 즉, 수신기 텔레팩스기에 장착된 가열 펜(가열 스타일러스) 또는 도트 매트릭스 열 프린트헤드에 종이 위에 생성된 일련의 선 또는 점으로부터 완성된 이미지가 만들어진다.
- 4811.90 4. **롤상의 지**
- 폭이 15cm 이하이고, 한쪽 면에는 열이 가해지면 화학적 반응으로 검게 변하는 감열성 유기물질을 도포하였다. 텔레팩스기에서, 텔레팩스의 전송 부분에 발생한 전기적 임펄스를 전사(轉寫)하는 열 프린팅 과정을 수단으로 하여 종이 위에 팩시밀리 재생이 얻어진다. 즉, 수신기 텔레팩스기에 장착된 가열 펜(가열 스타일러스) 또는 도트 매트릭스 열 프린트헤드에 의해 종이 위에 생성된 일련의 선 또는 점으로부터 완성된 이미지가 만들어진다.
- 4820.90 1. **«매직 노트 패드»**
- 기본적으로 활동(滑動)부(sliding part)(알루미늄 시트, 한면에 인조 왁스를 도포한 청색지의 시트, 투명지의 시트 및 투명한 인조 플라스틱 재료제의 시트를 중첩하여 쌓고 함께 결합시킨 것)로 구성되며, 이 활동부분은 한쪽 끝이 열려 있는 판지제의 뚜껑(쓰우게) 내부에 붙여져 있다. 연필 또는 철필로서 표시가 기재될 수 있으며, 활동부분을 잡아당김으로서 기재사항이 지워지게 되어 있다.

Section X

- 4823.70 1. **부활절 달걀**
- 함께 결합되어 하나의 용기[성형된 종이 펄프로 만들어졌고 디자인이 인쇄된 얇은 알루미늄 박(箔)으로 덮여 있음]를 형성하는 두 부분으로 구성되어 있다.
- 4823.90 1. **열 절연재료**
- 양털뭉치와 유사한 형상이며, 예를 들어, 고미다락이나 벽의 공간에 사용된다. 이 제품은 조각조각된 신문지 또는 기타의 웨이스트 지 또는 판지로부터 얻어진다. 분쇄작업에 의하여 작은 조각으로 만든 후 화학적으로 방화처리한다.
- 4901.99 1. **소책자(브로슈어)**
- 도해가 없는 것으로 차고, 수리공장 등에 무료로 배포되는 것으로서, 동일한 제조업자에 의해 제공된 자동차의 다양한 하자에 대한 유지 및 수선에 필요한 기술적 정보를 기재한 것이며, 광고물은 포함하고 있지 않다.
- 4901.99 2. **출판물**
- 전화회사의 가입자들에게 발행되는 출판물로서, 주로 "옐로우 페이지" (유형별로 열거된 업체의 전화번호 및 주소를 표시한 노란색의 책자이며, 광고주의 상품과 서비스에 대한 설명, 주소, 전화번호, 팩스번호를 포함하는 박스 광고를 포함하고 있음)로 구성되어 있다.
- 4911.10, 4911.91 1. **별개의 인쇄된 시트**
- 설명문 및 그림을 인쇄한 것이며 정기 간행물의 일부(동일한 것으로 확인 가능)를 구성한다.
- 4911.99 1. **비행기, 철도, 도로 여행용 승차권**
- 사용에 필수적인 사항(예 : 성명, 행선지, 날짜 등)이 아직 기입되지 않은 인쇄된 쿠폰 및 인쇄된 표지로 구성되어 있는 것으로서, 소책자형태로 결합되어 있다.
- 4911.99 2. **라벨**
- 종이로 뒷면이 보강된 알루미늄 박(箔)으로 되어 있는 것으로서, 알리고 싶은 사항을 나타내는 문구 및 삽화 등이 인쇄되어 있다.

SECTION XI

Section XI

Ch. 50
to Ch.
55

1. 조각으로 된 직물

주름이 잡혀져 있는 것(메리야스 편물 또는 크로켓 편물은 제외)으로서, 모서리를 단순히 접어서 반 정도 감침질을 한 것이다.

Ch. 50
to Ch.
55

2. 직물

표면에 방직용 섬유제의 털뭉치 또는 더스트로 장식하여 자수포 모양 효과를 나타낸 것이다. 털뭉치 또는 더스트를 구성하는 섬유와는 무관하게 직조한 기본 직물의 성질에 따라 분류된다.

Ch. 50
to Ch.
55

3. 스트립

폭이 30cm이하, 두께가 3mm미만이며, 두 개의 직조된 직물을 완전히 고무 풀칠하여 층상으로 된 조각 제품을 단순히 절단한 것으로서, 가장자리의 식서(飾緒 : selvedge ; 울이 풀리지 않도록 짠, 피륙의 가장자리)는 없다.

5208.51

1. 평직 면직물

무게는 10g/m² 미만이며, 직사각형 형태이다(320cm x 110/112cm). 다양한 디자인과 색상으로 날염되어 있고, 긴 부분으로부터 단순하게 재단되어 일정한 길이의 직물 형태로 제시된다. 이러한 직물은 다시 두 조각으로 재단되어 한 쌍의 “강가(Khangas)”(전통적인 여성 의복으로서, 장식이 없는 스트립을 통해 두 벌의 “강가”가 구별된다)를 만들게 된다. 이러한 방식으로 얻어진 “강가”는 추가적인 가공이 없이 겹에 입는 여성 의복, 스커트, 케이프(cape) 등으로 사용된다.

제11부 주7 적용

5305.00

1. 사이잘 섬유로 된 매트

섬유를 불규칙하게 나열하고 취급을 용이하게 하기 위하여 대단히 얇게 폴리(비닐 아세테이트)(진중량의 5%)를 도포한 것이다. 이 도포는 표면 섬유간 결속을 영구적으로 하기에는 불충분하다.

5402.20

1. 폴리에스테르 강력사

텍스처드(textured)된 것으로서, 소매용으로 포장되어 있지 않다.

통칙 제1호 및 제6호 적용

Section XI

5402.61
to
5402.69
or
5403.41
to
5403.49

1. 섬유사

인조 필라멘트제이며, 섬유공업에 있어서의 그 용도를 표시하는 지지물 위에 담겨져 있으며, 단사와 짐프사를 함께 꼬아서 얻어진다.

5407.20

1 튜블러 원단

시폭이 5mm 이하의 플라스틱 스트립으로 만들어진 튜블러 직물 원단이다. 이 직물은 평평하게 편 다음 길이 1500m, 넓이 70cm의 직물을 두루마리 형태로 말아서 제공된다. 가장자리에 채봉이 되어있지 않으며, 어떠한 방식으로든 접착되거나 스테이플러로 철회져 있지 않음. 다양한 제품을 포장하는 자루를 만드는데 사용된다.

통칙 제1호 및 제6호 적용



5601.22

1. 켈런의 필터를 만들기 위한 막대

트리아세틴으로 처리한 셀룰로오스 아세테이트 섬유로 구성되며 켈런지로 말은 것이다.

5601.30

1. 나일론사의 조각

멀티필라멘트로된 단사 두가닥으로 이루어진, 검은색으로 염색된 나일론 100% 복합사로 만들어졌다. 크기는 933데시텍스(840/2 데니어)이며, 로리(트럭) 타이어 제조시 보강용으로 특별히 사용하기 위해 약 2~6mm의 길이로 절단된 것이다.

5603.12

1. 부직포

or
5603.13

습식 공정에 의해 제조된 것으로 두께가 다른 인조 섬유와 셀룰로오스섬유(10% 내지 35%)의 혼합물에 아크릴계의 결합제를 스며들게 하여 제조한 것이다. 중량은 1평방미터당 60g에서 80g이며, 폭이 100mm에서 1500mm인 롤상으로 포장되어 있다. 이 물품은 1회용 밀크 여과포, 의류의 허리밴드, 자수의 기포 또는 신발 바닥재 제조 등 다양하게 사용된다.

통칙 제1호 및 제6호 적용

5606.00

1. 전체길이를 따라 털모양을 가진 사(絲)

직물을 중앙에서 위사방향으로 바로 절단하여 얻어진다. 그 직물은 또다른 실에 의하여 골의 방향으로 연결된 두 개의 루프고리의 형상을 구성하고 있는 두 개의 웨일(wale : 피륙)로 되어 있으며, 후자(또다른 실)는 절단 후 터후트 형상을 형성하게 된다. 이들 사(絲)는 소매판매를 위해 50그램의 공 모양으로 제시되고 있으며 손뜨게질과 같은 수공예 작업용으로 사용된다.

통칙 제1호 적용

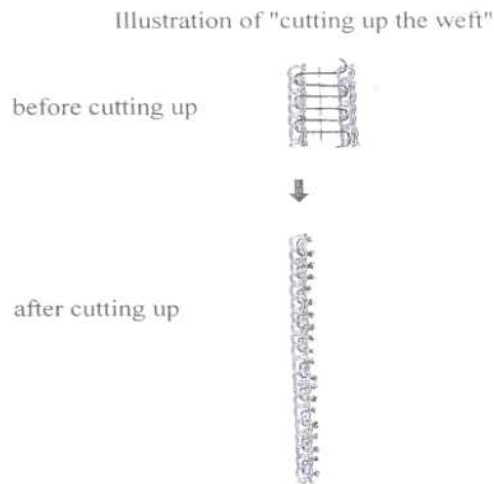

5606.00

2. 전체길이를 따라 털모양을 가진 사(絲)

경사(經絲) 방향으로 된 루우프 고리로 구성되어 있다. 제조 후 터후트를 구성하기 위해 절단된 경사(經絲)가 추가되었다. 이들 사(絲)는 소매판매를 위해 50그램의 공 모양으로 제시되고 있으며 손뜨게질과 같은 수공예 작업용으로 사용된다.

통칙 제1호 적용

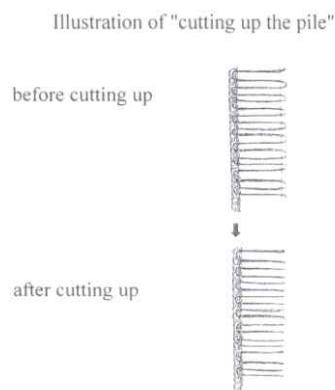

5607.50

1. 관모양의 브레이드

조밀하게 직조된 직물로 되어 있고, 복합사로 된 심(core)이 있는지의 여부를 불문하며, 횡단면이 거의 완벽한 원형(직경이 약 1mm)으로 되어 있다. 파라핀 왁스를 얇게 침투시킨 폴리에스테르 섬유사로 구성되어 있으며, 도비 직기[*dobby loom* : *dobby*(개구장치의 일종)가 붙어 있는 직기]의 통사 코드(*harness cord*)로 사용된다.

5702.50
to
5702.99

1. 직조된 매트

방직섬유를 경사로 하고 인조 플라스틱 스트립을 위사로 한 것이다. 위사 스트립은 접혀져 있는 스트립(폭 17mm)으로부터 얻어지며, 약간 꼬여져 있고 위사를 직구(織口)(*the fell of the cloth* : 미리 직조된 것에 삽입되는 제일 마지막 위사)까지 바디침함으로써 압축하여 직물 내에서 외관상 2mm에서 5mm까지의 폭으로 보이게 된다.

5704.90

1. 방직용 섬유재료로 만든 전기난방 카펫(길이 176cm × 폭 88cm × 두께 6mm)

폴리에스테르로 만든 2개의 니들룸 펠트층과 S-모양의 저항선(열원)과 제어장치로 구성되어 있다. 이 저항선은 2개의 폴리에스테르 층에 끼워져 있으며 이 물품의 가장자리는 감침가공을 하였다. 이 물품은 표면 온도 설정이 2가지(낮은 온도 : 35℃, 높은 온도 : 45℃)로 가능하다. 사용자의 매뉴얼과 제어장치에 기재된 경고문에 따르면, 이 물품은 불에 탈 수 있는 위험을 피하기 위하여 덮개와 함께 사용되어야 한다고 적혀 있다. 이 물품은 사용자를 따뜻하게 하기 위하여 마루나 바닥에 놓을 수 있도록 디자인 되었다.

통칙 제1호(제57류 주 제1호) 및 제6호 적용



[노출 표면]



[콘트롤 디바이스]

5705.00

1. 방직용 섬유재료로 만든 전기난방 카펫(길이 90cm × 폭 45cm × 두께 1cm)

열원으로서 S-모양의 저항선을 끼운 2개의 층과 제어장치로 구성되어 있다. 한 층은 폴리우레탄으로 만든 셀룰러 플라스틱을 결합한 파일(*pile*) 메리야스 편물(100% 폴리에스테르)이다. 다른 층은 펠트가 있는 폴리에스테르 부직포 층을 결합한 안감이다. 저항선은 2개의 폴리에스테르 층에 끼워져 있으며 이 물품의 가장자리는 감침가공을 하였다. 이 물품은 표면 온도 설정이 2가지(낮은 온도 : 40℃, 높은 온도 : 50℃)로 가능하다. 이 물품은 사용자를 따뜻하게 하기 위하여 마루나 바닥에 놓을 수 있도록 디자인 되었다.

통칙 제1호(제57류 주 제1호) 적용

Section XI



[노출 표면]



[밑면]

5808.10

1. «찌 코드»

어망에 부착시키는 것으로서, 그 길이를 따라서 각 50cm마다 코르크제의 찌(전체가 브레이드에 의해 덮여 있음)를 끼워 넣은 면제의 브레이드로 되어 있다.

5808.10

2. «가라앉게 되어 있는 코드»

어망에 부착시키는 것으로서, 작은 조각의 납(길이 9mm, 폭 2mm)을 전체 길이를 따라 2mm 간격으로 고정시킨 미세 면사의 심을 끼워 넣은 면제의 브레이드로 되어 있다.

5810.91
to
5810.99

1. 자수포

폭이 2.5 내지 11.5cm이며, 2매의 서로 달리 착색된 직조된 직물(모서리와 모서리를 맞추어 길이 전체에 걸쳐 고정시킨 것으로 자수가 각각을 중첩되도록 되어 있음)의 바탕위에 가공작업이 되어 있다.

5810.91
to
5810.99

2. 자수를 놓은 직물 원단

직사각형이며, 다른 방법으로 마름질 되지 아니한 것이다. 이 직물 원단은 또한 자수를 놓은 직물로 된 스카프[마름질이 되어 즉시 사용할 수 있도록 된 것(자수를 놓음으로써 직접 완성된 것)]를 포함하는 세트의 일부를 형성한다. 이 두 제품은 소매용으로 포장되어 있으며 당해 직물의 원단은 한 개 이상의 의류로 만들어지도록 의도된 것이다.

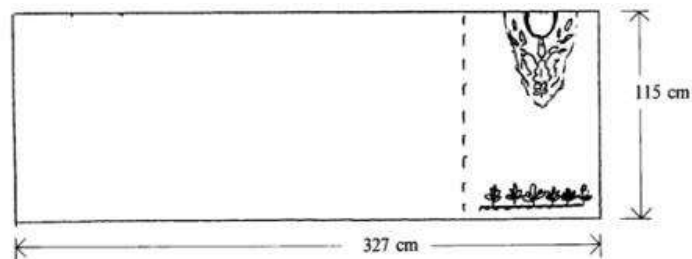

의견서 6214.10 내지 6214.90/1 참조

5903.10

1. 직물

상호 섞어서 짜지 않고 평행한 폴리에스터 필라멘트사의 여러 층으로 구성되어 있다. 각각에 대하여 적합한 각도로 중첩하여 덧붙이고 사(絲)를 교차부분에서 함께 접착시킨 폴리(비닐클로라이드) 용액의 조(槽)에 담갔다. 압착 압연(squeeze-rolling) 후에 폴리비닐 클로라이드의 평평하게 된 방울 자국을 교차부분 이외의 다른 곳에서 육안으로 볼 수 있다.

5907.00

1. 알루미늄이 코팅된 섬유 직물

100% 폴리에스터 필라멘트사로 된 직물로 구성되며, 한 면을 얇은 알루미늄층(육안으로 볼 수 있음)으로 도포한 것이다. 이 알루미늄 도포는 진공 공정을 수단으로 하여 알루미늄 용해물을 직물의 한쪽 면에 증발시킴으로서 얻어진다.

5910.00

1. 벨팅

폴리아미드 직물 두 개의 스트립 사이에서 끼어 있는 하나 이상의 편조물용 재료 스트립(얇은 종이 시트처럼 직조되어 있음)으로 구성되어 있는 것으로서, 여기에서 편조물용 재료 스트립은 보강재 요소로서만 역할을 하며, 모든 스트립은 접착제와 적층판으로 붙여져 있다.

(i) 두께가 3mm 이상인 것.

(ii) 두께가 3mm 미만인 것.

엔드리스 형태의 것 또는 첩쇠(fasteners)(예 : 스테이플 등)를 부착시킨 것.

의견서 5911.10/1 참조

5911.10

1. 벨팅

폴리아미드 직물 두 개의 스트립 사이에서 끼어 있는 하나 이상의 편조물용 재료 스트립(얇은 종이 시트처럼 직조되어 있음)으로 구성되어 있는 것으로서, 여기에서 편조물용 재료 스트립은 보강재 요소로서만 역할을 하며, 모든 스트립은 접착제와 적층판으로 붙여져 있다.

두께가 3mm 미만의 것 :

중간 정도 길이의 것 또는 일정한 길이로 재단한 것.

의견서 5910.00/1 참조

5911.40

1. 부직포매트 (치수: 20cm X 2m X2.5cm)

나일론 스크림 직물이 한면에 적층된 폴리에스터 섬유로 구성되어 있다. 이 물품은 절단후 필터로 사용되거나, 또는 예를 들어 하향 통풍식 페인트 스프레이 부스의 천장에 장착되거나, 또는 자동차 제조자에 의해 유입되는 공기, 먼지 및 쓰레기 입자를 거르는 매개물로 쓰이도록 의도되었다. 이 물품은 부직포로서 점층구조를 가지고 있으며, 합성섬유로 만들어진 고밀도, 고성능 부직포 공기필터 매개물로서, 합성수지 및 열로 접착되어 있다. 다음과 같은 특성을

Section XI

가질 수 있도록 각 섬유층의 충분한 깊이까지 특수 접착 코팅되어 있다.

- 진동으로 인한 15마이크론 크기를 초과하는 페인트 손상입자의 이동이 절대 없도록 한다.
- 모든 섬유층의 100% 코팅
- 충분한 자체 소화(消火) 기능

청정공기에 접하는 면은 특히 밀도가 높고 매끄러우며, 직조된 열린 망사 스크림으로 강화되어 있고, 분류번호 및 인식허가번호가 인쇄되어 있다.

5911.90

1. 필터링 재료

플라스틱으로 제작된 인공직물의 여러 웹을 적층하여 얻어지며, 한쪽면이 응집물질로 코팅되어 있고, 공기를 필터링하기 위해 사용된다. 직사각형 이외의 형상으로 재단되어 있거나, 또는 형상과는 관계가 없을 수도 있으며, 추가 가공이 되어 있다(테이프로 가장자리 감침질을 하거나, 장식구멍을 내거나 등).

6102.30

1. 여성용 메리야스 의류(100% 폴리에스테르)

소매가 길고, 주머니와 칼라가 있으며, 정면이 완전히 개방되어 있고, 슬라이드파스너(지퍼)로 잠겨진다. 이 의류는 슬라이드파스너(지퍼)를 통하여 여성용 겉옷에 부착될 수 있도록 만들어졌으며, 이 의류만 따로 입을 수도 있다. 2벌의 의류는 함께 제시된다.

통칙 제1호(제11부 주 제14호 및 제61류 주 제9호) 및 제6호 적용

또한 의견서 제6210.50/1호 참조



6104.62

1. 짧은 바지

단추가림(또는 지퍼가림)과 주머니를 가지지 않은 것으로서, 전체가 편물(100% 면)로 만들어져 있다. 허리부분에 탄성밴드가 있고 밑단(leg opening)은 단순히 감치기만 하였다. 이 의류는 세트의 한 부분을 이루고 있는데, 이 세트에서 다른 구성요소는 동일 색상의 풀오버(머리로부터 입는 스웨터 따위)와 유사한 것이며 동일 직물로 만들어져 있으나 편물체(100% 면)의 골(ribbing)을 꿰매어 붙였다. 이 골(ribbing)은 다른 직물 구조로 되어 있으며 골(ribbing)이 본 품인 짧은 바지에 있지 않다는 사실 때문에 이 세트가 앙상블(ensemble)로 분류되지 않게 된다.

Section XI

제61류 주3 (나) 및 제11류 주14 적용



의견서 6110.20/1 참조

6104.63

1. 여성용 바지

가벼운 중량의 메리야스 편물(폴리에스테르 87%와 탄성사 13%)로 만든 것으로서 발목까지 내려오는 것이다. 이 바지는 허릿단이 신축성이 있고, 밑부분의 가장자리는 감칩질되어 있다.

이 바지는 여성용 의류 세트의 한 구성요소이다. 이 세트는 소매가 긴 티셔츠 한 벌도 포함하는데, 티셔츠는 소호 제6109.90호에 별도로 분류된다. 이 두 벌의 의류는 함께 제시되며, 소매용으로 포장되어 있다.

통칙 제1호(제11부 주 제14호) 및 제6호 적용

또한 의견서 제6109.90/2호 참조



6106.20

1. 칼라와 소매가 없는 메리야스 편물 의류(폴리에스테르 스테이플 섬유 65%와 면 35%)

목둘레에는 장식용 리본이 있으며 어깨부분에는 주름잡힌 진동둘레(armhole)가 있다. 이 물품은 단추로 잠기며 목에서 등 쪽으로 일부가 개방되어 있다.

통칙 제1호 및 제6호 적용

Section XI



6109.10

1. 여성용 편물 반소매 티셔츠

면 80%, 비스코스 4% 및 엘라스틴 6%으로 만들어져 있다. 이 제품은 상체를 덮으며 허리 바로 위까지 내려온다.

통칙 제1호 및 제6호 적용



6109.90

1. 칼라와 소매가 없는 여성용 메리야스 편물 의류[나일론 92%와 스판덱스(탄성사) 8%]

반원형의 목둘레와 어깨 끈을 가지고 있다.

통칙 제1호 및 제6호 적용



Section XI

6109.90

2. 여성용 긴소매 티셔츠

칼라를 없고, 가벼운 중량의 편물(폴리에스테르 87%와 탄성사 13%)로 만든 것이다. 티셔츠의 밑부분 가장자리와 소매는 감춰져 있다.

이 티셔츠는 여성용 의류 세트의 한 구성요소이다. 이 세트는 바지 한 벌도 포함하는데, 이 바지는 별도로 소호 제6104.63호에 분류된다. 두 의류는 함께 제시되며, 소매용으로 포장되어 있다.

통칙 제1호(제11부 주 제14호) 및 제6호 적용

또한 의견서 제6104.63/1호 참조



6110.20

1. 소매가 없는 옷

넥라인이 둥글고 상반신을 덮도록 디자인되어 있으며 그 끝이 허리 바로 위까지 내려온다. 폴오버와 유사한 이 의류는 전부 메리야스편물(100% 면)로 만들어진다. 넥라인, 팔 구멍 및 바닥에는 동일 색상이지만 다른 직물 구조를 지닌 편물제(100% 면)의 골(ribbing)을 꿰매어 붙였다. 이 옷은 다른 구성요소와 함께 하나의 세트를 구성하는데 다른 구성요소는 동일 색상에 동일 직물이지만 골(ribbing)이 없는 짧은 바지(shorts) 한 벌이다.

제11부 제61류 주3 (나) 및 주14 적용



의견서 6104.62/1 참조

6110.20 2. 메리야스 편물로 만든 웨이스트코트

외부 표면은 100%로 만든 면으로 되어 있다. 이것은 패딩의 얇은 층으로 심이 놓여져 있으며(기후로부터 보호하기 위한 의도는 아님), 안감은 폴리에스테르 스테이플 섬유 65%와 면 35%로 구성되어 있다. 이것은 정면이 완전히 개방되어 있다.

통칙 제1호 및 제6호 적용



6110.30 1. 편물제의 축구 골키퍼용 셔츠(100% 폴리에스테르)

허리 아래까지 내려오며, 긴 래글란 소매가 있고, 앞트임 없이 타이트한 등근 목둘레선을 가지고 있다. 이 옷은 소매에 보호용 팔꿈치 패드를 최소한으로 하여 꿰매 붙였으며 소맷부리는 고무뜨기 편물로 되어 있다. 옷의 아랫 부분은 가장자리가 감침질 되어있다.

통칙 제1호 및 제6호 적용



6110.30 2. 여성용 짧은 소매 메리야스 편물 의류(아크릴 100%).

롤넥(roll-neck) 형태이며, 개방된 부분이 없다. 이 물품은 적어도 10cm × 10cm 범위에 가로, 세로 방향으로 각각 바늘코(stitch) 수가 1센티미터당 평균 10개 이상이다.

통칙 제1호 및 제6호 적용

Section XI



- 6110.30 3. 남성용 긴 소매 메리야스 편물 의류(폴리에스테르 스테이플 섬유 76%와 면 24%)

칼라가 없고 안을 대지 않은 것으로서, 신체의 윗부분을 덮도록 디자인되어 있다. 이 의류는 정면에서 왼편이 오른편 위로 잠기도록 되어 있고 밑쪽에 주머니가 있다.

통칙 제1호 및 제6호 적용



- 6110.30 4. 여성용 편물 긴소매 풀오버

100% 폴리에스테르로 만들어져 있다. 이 제품은 상체를 덮으며 허리 바로 위까지 내려온다.

통칙 제1호 및 제6호 적용



6114.20

1. 여성 또는 소녀용 경량 편물제 의류(94%의 면과 6%의 탄성사)

전면에 약 35mm 폭의 어깨끈과 둥근 넥라인이 있다. 이 제품은 의류 또는 내의로서 피부위에 바로 착용할 수 있다. 이 의류는 신체의 상단 부분을 덮으며 가슴 밑부분까지 내려오게 되어 있고, 목과 팔 쪽의 구멍은 탄성 스트립이 포함된 가두리에 의한 테두리가 있다. 이 의류의 밑 부분도 또한 신체를 감싸기 위해 탄성 스트립을 갖추고 있다. 이 의류는 신체지지 기능은 가지고 있지 않다.

통칙 제1호 적용



6114.30

1. 어깨끈이 없는 여성 또는 소녀용의 경량 편물제 의류(폴리아미드 90%, 엘라스토탄 10%)

이 제품은 신체의 상단 부분을 덮으며 가슴 밑부분까지 내려오도록 되어 있고, 입을었을 때 어깨부분을 덮지 않는다. 이 제품은 의류 또는 내의로서 피부위에 바로 착용할 수 있으며, 의류 밑부분은 폭 약 30mm, 윗부분은 15mm 정도의 탄성스트립으로 갖추고 있기 때문에 확실하게 가슴을 감싸안아 줄 수 있다. 이 의류는 신체지지 기능은 가지고 있지 않다.

통칙 제1호 적용

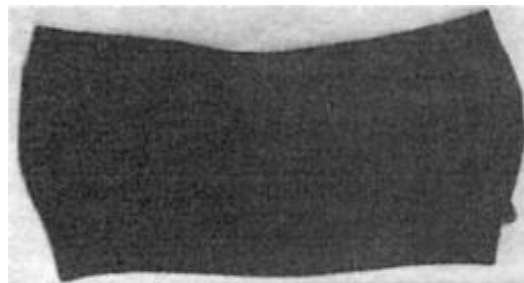

6114.30

2. 여성용 짧은 소매 메리야스 편물 의류(폴리에스테르 스테이플 섬유 68%와 면 32%)

개방된 부분이 없다. 앞가슴 밑쪽은 주름으로 장식되어 있다.

통칙 제1호 및 제6호 적용



6202.40

1. 긴소매 의류

폴리에스테르 직물로 만든 것으로서, 칼라와 주머니가 달려 있다. 이 물품은 허벅지 중간 부분 밑까지 내려오고 정면은 완전히 열려 있으며, 열린 부분은 단추와 벨트를 통해 오른쪽이 왼쪽 위로 잠기도록 되어 있다.

통칙 제1호 및 제6호 적용



6202.40

2. 아노락(anorak)과 비슷한 의류

폴리에스테르 직물로 만든 것으로서, 허리 아래까지 내려오며, 칼라·후드·옆 주머니가 달려 있다. 이 의류의 재단된 상태를 보면, 비록 지퍼·프레스 스텐드(press stud)들과 벨트를 통해서 왼쪽이 오른쪽 위로 잠기도록 되어 있음에도 불구하고 명백히 여성용으로 디자인되었음을 알 수 있다. 이 물품에는 골이 진 허릿단과 밑 부분에는 조일 수 있는 조임끈이 달려 있다.

통칙 제1호 및 제6호 적용



6204.62 1. 여성용 바지[“샬와르(Shalwar)”]

면직물로 만들어진 것으로, 색상은 녹색이다.

이 바지는 “샬와르-카미즈(Shalwar-Kameez)”라는 여성용 의류의 구성요소이다. 샬와르-카미즈는 튜닉(tunic)과 솔(색상은 녹색과 노란색)도 포함하여 구성되며, 이들은 각각 소호 제6206.30호와 제6214.90호에 별도로 분류된다. 이러한 3개의 구성요소는 소매용으로 포장되어 함께 제시된다.

통칙 제1호(제11부 주 제14호) 및 제6호 적용

또한 의견서 제6206.30/1호와 제6214.90/2호 참조



6206.30 1. 여성용 튜닉(tunic)[“카미즈(Kameez)”]

헐렁하게 입는 의류로서, 면직물로 된 여러 부분들(각각 녹색과 노란색)이 함께 재봉되어 만들어진 것이다. 소매는 없고, 목 부분이 둥글게 파진 형태로서, 패턴이 재봉되어 장식을 이루고 있고, 가장자리에 댄 안감과 은빛 직물의 스트림이 특징을 이루고 있다.

이 튜닉(tunic)은 “샬와르-카미즈(Shalwar-Kameez)”라는 여성용 의류의 구성요소이다. 샬와르-카미즈는 바지(색상은 녹색)와 솔(색상은 녹색과 노란색)도 포함하여 구성되며, 이들은 각각 소호 제6204.62호와 제6214.90호에 별도로 분류된다. 이러한 3개의 구

Section XI

성요소는 소매용으로 포장되어 함께 제시된다.

통칙 제1호(제11부 주 제14호) 및 제6호 적용



또한 의견서 제6204.62/1호 및 제6214.90/2호 참조

6211.33

1. «페인트볼» 팬츠(바지)

페인트볼 경기때 착용하기 위한 것으로, 주로 육안으로는 판별할 수 없는 방수처리한 직물(폴리에스테르 70%, 나일론 30%)제의 외피로 되어 있으며 고간부와 대퇴부 안쪽 부분은 편직된 망직물로 되어 있다. 허리의 장비가 제자리에 있도록 유지하기 위한 고무제의 백그립, 움직이기 쉽도록 바지에 신축성을 주는 섬유 조인트, 공기배출구, 보호용 덮개(왼쪽이 오른쪽을 덮고 있음)가 붙은 앞면 지퍼, 조절 가능한 벨트, 측면이 터진 주머니 및 다리부분에 형질조각으로 붙인 주머니가 있다. 찰과상 방지 및 페인트 볼로부터의 보호를 위해서 고간부와 무릎부분에는 방직용 섬유제의 패드를 붙였다.

통칙 제1호 및 통칙 제6호(제62류 주8 및 제54류 주1) 적용



6212.10

1. 여성 또는 소녀용의 경량 편물제 의류(폴리아미드 90%, 엘라스토탄 10%)

신체의 상단을 덮도록 제작되었으며 가슴 바로 밑부분까지 내려오게 되어 있다. 이 의류는 내의로서 피부위에 바로 착용된다. 브이(V)형의 네크라인을 가지고 있고 브라지어의 컵을 분리시키도록 바느질되어 있으며 탄성스트립이 첨가된 얇은 어깨 끈을 가지고 있다. 이 의류의 하단부는 신체를 감싸안기 위해서 약 20mm 폭의 탄성스트립을 갖추고 있다. 이 의류는 신체지 지기능이 있다.

통칙 제1호 적용

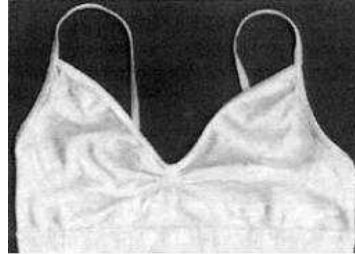

6212.90 1. 숙녀용 수영복에 부착하기 위해 사용되는 «집»

구멍을 뚫은 폴리에틸렌 시트(양면을 나일론 편물로 덮은 것)로 만들어졌으며, 최종제품은 크기 별로 재단하여 열로써 성형한다.

6212.90 2. 보강된 요추 지지용 벨트

자세를 교정 기능을 가지고 있으며, 안정성을 위하여 교차구조로 되어 있고 벨크로 파스너 [velcro fastener : 단추·지퍼 대용의 나일론제(製) 접착천]가 부착된 신축성 있도록 엮어 짠 직물[폴리아미드 43%, 랩트 엘라스탄(lapped elastane : 두 장의 천을 맞대놓고 이 가장자리를 약간 겹쳐, 그 중앙에 박는 방법을 쓴 것) 25%, 면 16%, 폴리에스테르 16%]제로 되어 있다. 벨트 뒷면(폭 약 27cm)에는 세 개의 직물밴드(근육작용에 맞추어 교차되는)와 벨트(자세교정)의 길이에 수직인 단단한 네 개의 밴드로 구성된 단단한 해부학적인 뼈대가 있다. 이 벨트는 환자의 허리크기에 따라 여섯 가지 다른 사이즈로 사용가능하다. 이것은 다음 항목의 예방 및 치료 목적 또는 수술후 지지용으로 사용되는 것으로 설명되어 있다.

- 급성 또는 만성 요통과 좌골신경통
- 직업성 외상성 전신장애
- 척추 관절에 기인한 요통
- 탈장(복벽 지지),

통칙 제1호(제6212호의 본문과 제90류 주1 (나)) 및 통칙 제6호 적용



Section XI

6214.10
to
6214.90

1. 자수를 놓은 직물제 스카프

직사각형의 것으로서, 마름질되어 지어졌고 즉시 사용할 수 있다(자수로 직접 마무리 완성된 것임). 이 스카프는 세트의 일부를 형성하는데 이 세트는 또한 직사각형의 자수직물의 원단(마름질되어 있지 아니한 것)을 포함한다. 이 두 제품은 소매용으로 포장되어 제시되었으며 당해 직물의 원단은 한 벌 이상의 의류로 지어지도록 의도된 것이다.

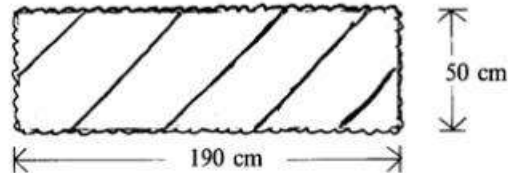

의견서 5810.91 내지 5810.99/2 참조

6214.90

2. 숄(shawl)[“듀파타(Dupatta)”]

직사각형의 녹색과 노란색의 면직물로 만들어진 것이다. 이 숄은 “샬와르-카미즈(Shalwar-Kameez)”라는 여성용 의류의 구성요소이다. 샬와르-카미즈는 또한 바지(색상은 녹색)와 튜닉(tunic)(색상은 녹색과 노란색)도 포함하여 구성되며, 이들은 각각 소호 제 6204.62호와 제6206.30호에 별도로 분류된다. 이러한 3개의 구성요소는 소매용으로 포장되어 함께 제시된다.

통칙 제1호(제11부 주 제14호) 및 제6호 적용

또한 의견서 제6204.62/1호 및 제6206.30/1호 참조



6304.20

1. 모기장

폴리에스테르 멀티필라멘트사 100%로 구성된 경편직으로, 살충제가 함침되어 있어(델타메트린 55mg/m²) 모기나 다른 벌레를 쫓거나 죽인다.

통칙 제1호 및 제6호(제63류 소호주 제1호) 적용

6304.91 1. 보호용 좌석 커버

자동차용으로, 메리야스 편물(파일)제(대략 1제곱미터)이며, 탄력끈(폭 8mm)이 장식되고 꿰매어 붙여져 있다. 여덟 개의 부착끈이 달려있다. 이 좌석 커버는 앉을 자리 바닥과 등받이에 씌우도록 의도되었으며 머리받침까지 씌울수도 있다.

6304.92 1. 면직물제의 누비 베개 덮개(“베갯잇”)

직사각형의 형태이며(76cm × 63cm), 누비질된 전면의 네모꼴 부분, 후면의 네모꼴 부분 및 장식용의 주름으로 구성되어 있다. 쪽매붙임 방식으로 제작된 전면의 네모꼴 부분(육안으로 보이는 면)은 누비 직물(두 층의 면직물 사이에 놓인 폴리에스테르 충전물(padding)층을 무늬지게 누빔으로써 생산된 것)로부터 재단된다. 전면 및 후면의 네모꼴 부분은 주머니가 생성되도록 서로 결합되었으며, 후면의 네모꼴 부분은 베개나 쿠션이 삽입될 수 있도록 지퍼가 달린 구멍을 가지고 있다.

통칙 제1호 및 제6호 적용



6306.22 1. 임시용 가제보

옥외에서 사용하는 것으로서, 치수는 약 3 x 3 x 2.50 m(길이 x 폭 x 높이)이다. 이 물품은 강(鋼)제 튜브 프레임(접속 부품들과 플라스틱 다리가 있음), 천장 커버링(네 개 기둥을 덮는 외장(外裝)재가 결합 되어 있음)으로 구성되어 있다. 천장 커버링은 폴리에틸렌이 도포된 폴리프로필렌 실(絲)로 된 평직물이다. 직물의 코팅은 육안으로는 확인되지 않는다. 각 개별의 실(絲)은 평균 폭이 2.5 mm이며 평균 두께는 0.05 mm이다. 이 가제보는 사방 모두가 개방되어 있으며 지면에 단단하게 고정되지는 않는다.

통칙 제1호 및 제6호 적용

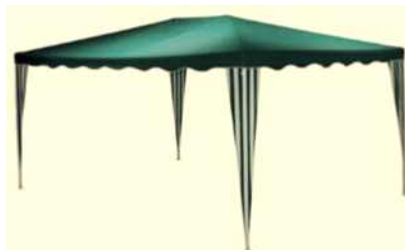

6307.90 1. 접이식 도로 표지판

덮개를 갖추었는지 여부를 불문하며, 3면 위에 유리제의 "작은 구체"(球體 : microsphere)를 도포한 직물로 피복된 금속제의 삼각대로 구성되어 있다.

6307.90 2. 장식용 직물 제품

주로 인조섬유의 편직물에 기타의 재료의 스트립[직물제의 레이스 또는 바이어스(bias : 옷감을 사선으로 잘라 가장자리를 싸서 끝맺음하는 처리법) 스트립]을 표면 또는 가장자리를 따라 장식적인 재봉방법으로 재봉한 것이며, 여성용 속옷 등의 제조에 사용된다.

6307.90 3. 보호용 커버링

한 겹의 타원형 조각으로된 부직포로 만들어진 것으로서, 바깥면 가장 자리에 탄력성이 있도록 감쳐진 솔기를 가지고 있다. 이 제품은 신발 위로 덮어 신을 수 있도록 신축성이 있는 봉투모양으로 되어 있다.

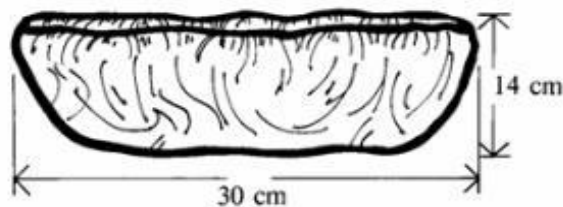

6307.90 4. 직물 원단

길이 방향으로 식서(飾緒 : seledge ; 울이 풀리지 않도록 짠, 피륙의 가장자리)를 가지고 폭 방향으로 감침질한 모서리를 가지고 있는 직사각형의 것이다. 이 직물은 완성된 네클라인을 구성하는 구멍이 한 개 있으며 구슬과 유리제 마름모로 장식되어 있다. 이 직물의 자수부분은 드레스, 블라우스 또는 이와 유사한 의류로 만들어진다. 나머지 부분으로는 예를 들어 바지 한벌, 스커트 또는 스카프로 만들어질 예정이다.

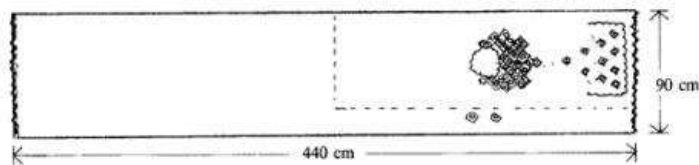

6307.90 5. 부직포 제품

특정한 형상으로 제단되어 있으며, 한쪽 면은 얇은 종이(접착성이 있는 부직포)로 보호되는 접착물질이 도포되어 있다. 보호종이를 제거 후 피부위에 바로 접착되어 브레이저의 컵과 같이 가슴의 밑부분을 완벽하게 둘러쌀 수 있도록 의도되었다.

통칙 제1호 적용

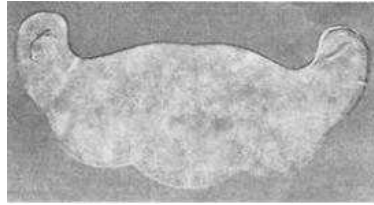

6307.90 6. 클린룸용 면봉(길이 12.8cm 또는 16.2cm)

폴리프로필렌 손잡이로 구성되어 있으며, 그 한쪽 끝은 폴리에스테르 편물의 2개 층에 열 결합되어 있다.

통칙 제1호, 제3호나목 및 제6호 적용



6307.90 7. 아동용 캐리어

신체 구조에 맞게 형태가 갖추어진 방직용 섬유로 만든 좌석(알루미늄 프레임에 부착되어 있음), 패드를 댄 어깨끈과 엉덩이부분의 벨트·앵커 포인트(anchor point)·안전 장비·분리 가능한 얼굴 패드·핸들·다양한 보조 물품을 보관할 수 있는 칸으로 구성되어 있다. 이 물품은 아동 한 사람이 앉아 있는 상태로 성인의 등에 업어 운반할 수 있도록 고안되었다. 이 물품은 최대 중량 하중(荷重 : load)이 20kg이다. 아동이 없는 상태에서는 뒷부분 쪽으로 지퍼를 완전히 잠가서 배낭처럼 짊어질 수 있게 되어 있다.

통칙 제1호(제11부 주 제7호바목), 제3호나목, 제6호 적용



6307.90 8. 유아용 캐리어

(바깥쪽이 100% 면 캔버스로 되어 있고 안감은 100% 새틴 면으로 되어 있음) 단단한 허리 벨트와 몸에 맞게 패드를 댄 어깨끈으로 구성되어 성장기 아동의 운반을 돕는다.

이 물품은 신생아부터 최대 중량 약 20kg 정도까지의 성장기의 아동을 운반할 수 있도록 고안되었다. 이 캐리어를 사용하여 다른 방식으로도 아동을 운반할 수 있다.

Section XI

통칙 제1호(제11부 주 제7호바목), 제6호 적용



SECTION XII

6402.99

1. 경량급 신발

바깥바닥창 및 바깥쪽 모서리를 따라 결합된 기포성 플라스틱제의 패드(pads)로 만들어진 갑피로 구성되어 있다. 이러한 형태의 신발은 해변가, 풀장, 가정 등에서 사용된다.

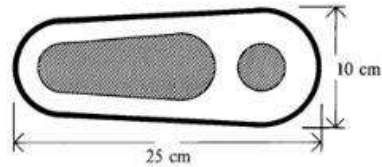

6402.99

2. 수술 후 착용 신발

발목을 덮지 않으며, 발 수술 또는 척골 부상에서 회복중인 환자용으로 제조된 것이다. 직물로 안을 대고 셀룰러 플라스틱으로 적층한 레더렛(leatherette : 직조된 섬유직물로서, 외부에 육안으로 보이는 플라스틱 층을 가지고 있고 가죽의 조직과 형상을 흉내내기 위하여 표면을 도드라지게 가공한 것)제의 갑피와 세 개 층의 바닥(즉, PVC 발포 안창과 요철이 있는 플라스틱제의 바깥창을 가진 목재의 베이스)으로 구성되어 있다. 이 신발은 두 개의 벨크로 스트립(Velcro strips ; hook and loop fastener)으로 잠글 수 있도록 되어 있으며, 대량생산되고 있다.



6402.99

3. 플라스틱 신발

“플라스틱 샌들”로 알려진 신발로 플라스틱 외부 깔창과 갑피로 구성되어 있으며, 사출 성형 공법을 통해 단일 섹션(신발 전체가 단일 형체)으로 만들어졌다. 이 신발은 발뒤꿈치와 발목을 덮지 않으며 갑피에 트인 부분(opening)이 있다.

통칙 제1호 및 제6호 적용



6404.19

1. 여성용 신발

방직용 섬유제의 갑피와 플라스틱제인 바깥바닥창을 가지고 있으며, 그 일부분이 디자인을 형성하면서 상표를 나타낼 수 있도록 털뭉치(길이 5밀리미터 이하의 레이온 섬유)로 덮여 있다. 지면과 접촉(별도로 부착된 힐은 제외함)하게 되는 바깥창의 표면 부분은 방직용 섬유 재료가 약 67.5%, 플라스틱이 약 32.5%이다. 그러나, 방직용 섬유재료는 부속물이나 또는 보강용으로만 간주되었고 따라서 지면 접촉 최대 표면적을 갖는 바깥창의 구성 재료를 결정하는데는 고려되지 않았다.

통칙 제1호(제64류 주4 (나)) 및 통칙 제6호 적용



6404.19

2. 여성용 신발

방직용 섬유제의 갑피와 플라스틱제의 바깥바닥창이 전체로 성형되어 있으며, 폴리에스테르 편물로 된 층이 엄지발가락 아래의 둥그런 부분과 발뒷꿈치 부분에서 부착되어 있다. 지면과 접촉하는 바깥 바닥(발뒷꿈치를 포함함)의 표면적은 약 78%의 분리 가능한 방직용 섬유재료와 22%의 플라스틱으로 구성되어 있다. 그러나 방직용 섬유 재료는 부속물 또는 보강재로 간주되었으며, 따라서 지면과 접촉하는 최대 면적을 갖는 바깥바닥창의 구성 재료를 결정하는데 있어서는 고려되지 않았다.

통칙 제1호(제64류 주4 (나)) 및 통칙 제6호 적용



6405.20

1. 신발

방직용 섬유제의 갑피와 고무제인 바깥바닥창을 가지고 있으며, 주로 고무 안에 부분적으로 끼워넣은 방직용 섬유제의 플록으로 덮여 있다. 이러한 방직용 섬유 재료는 지면에 접촉하는 바깥쪽 바닥창의 약 52%를 덮고 있으며, 고무는 48%를 덮고 있다.

통칙 제1호(제64류 주4 (나)) 및 통칙 제6호 적용

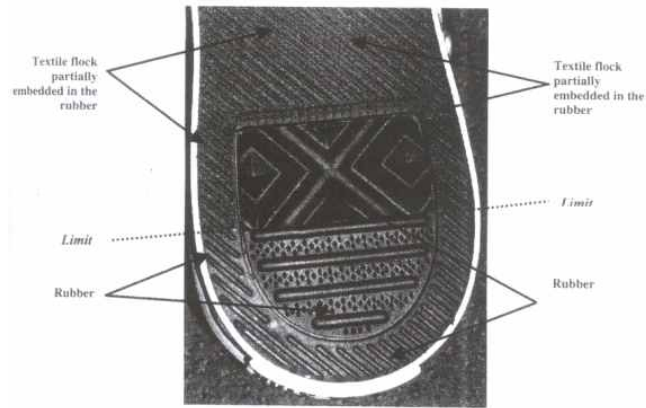

6405.90 1. 경량급 슬리퍼

바깥바닥창 및 모서리 부분에서 같이 꿰매어 붙인 두 장의 이랑무늬를 새긴 크라프트 종이 (crêpe)로 만들어져 있다. 이들 슬리퍼는 호텔, 병원 등에서 착용된다.

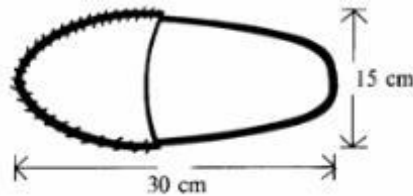

6702.90 1. 부케(꽃다발)

높이는 약 15cm이고, 주로 방직용 섬유재료로 된 여러 형태의 조화(造花)로 구성되며, 철사 위에 장착된 소량의 식물을 포함하고 있다. 전체 배열은 견고하고 화려한 종이제로 된 모조레이스로 견고하게 지지되어 있으며, 벨벳제의 활모양 테로 장식되어 있다.

의견서 0604.90/1 참조

6702.90 2. 작은 화환

직경은 약 6cm이고, 방직용 섬유재료의 꽃, 꼬불꼬불하게 감겨진 철사, 플라스틱제 구슬과 정향(유일한 식물성 재료)으로 구성되어 있다. 각각의 재료는 개별적으로 철사 위에 동여매어져 있고, 철사 끝은 둥그렇게 생긴 지지물에 끼여져 있다.

의견서 0604.90/1 참조

SECTION XIII

6802.99

1. 동석 (steatite, soapstone)제 상자

장식으로 사용된다. 이 상자는 색칠된 모티프(motif)로 장식되어 있으며 가열처리는 하지 않았다.

통칙 제1호 및 제6호 적용



6806.90

1. 열 팽창 광물성 울 매트

롤상 또는 시트상으로, 팽창되면 압력을 부여하여 자동차 배기 촉매 변환 장치 내부의 세라믹 모노리스(ceramic monolith)를 지지하며 동시에 소음차단 역할도 한다. 이 매트는 3개의 원재료로 구성되어 있다.

- 부직 세라믹섬유(알루미노실리케이트)(전중량의 30~45%이며, 고온에서 탄성을 부여하며, 질석을 포함하고 있다)
- 팽창되지 않은 질석(전중량의 45~60%이며, 팽창성을 부여한다)
- 유기 결합제(전중량의 5~9%이며, 제조시 제품에 강도를 부여한다).

통칙 제1호 및 제6호 적용(소호 단위에서 통칙 제1호 적용)

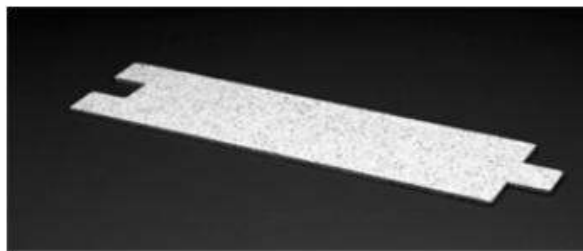

6807.90

1. 지붕용 보드

아스팔트의 층 안에 완전히 둘러쌓여 있거나 또는 아스팔트의 층에 의해 양 옆면이 덮인 기판[판지재, 또는 웹 또는 직물(예를 들어, 유리섬유, 인조 직물 또는 황마로 된 것)제의 것]으로 구성되며, 전체적으로 한쪽면이 동(구리) 또는 알루미늄 박(箔)으로 도포되어 있다.

의견서 4811.10/2 및 제 6807.90/2 참조

Section XIII

6807.90

2. 지방용 보드

다음의 요소로 구성된다.

- (i) 윗층에 판지의 시트의 양면을 역청질 혹은 이와 유사한 재료로 피복한 것으로 내후성 요소.
- (ii) 아래층에 판지의 시트나 알루미늄 박(箔)의 양면을 역시 역청질 혹은 이와 유사한 물질로 피복한 것으로 "증기 방어물" 혹은 "수증기 방어물"이라 불리는 요소.
- (iii) 한가운데(상기의 두 가지의 요소의 사이)에 단열층 및 방음층을 형성하는 두께 20mm의 팽창 폴리스티렌 심(core).

의견서 4811.10/2 및 제 6807.90/1 참조

6808.00

1. 절연패널

광물질 접착제로 응결한 두 개의 층으로 된 식물성 섬유로 구성되어 있으며, 다공성 플라스틱으로 된 중간층을 가지고 있다.

6809.19

1. 패널

두께 3mm의 사각형의 것으로서, 바깥 표면이 천공된 석고패널과 광물성 양모 스트립으로 충전된 두 개의 직사각형 구멍으로 되어 있다. 아래면은 종이로 뒤를 보강한 알루미늄 박(箔)으로 둘러져 있으며, 벽과 천장을 덮어서 방음과 단열기능을 제공하는 용도로 사용된다.

6815.91

1. 마그네슘 탄소 벽돌

소결한 산화 마그네슘, 탄소(천연흑연이 대표적임), 산화방지제(원소 알루미늄, 규소 또는 마그네슘이 대표적임) 및 수지로 이루어져 있다. 일단 성형이 되면, 이 벽돌들은 섭씨 500도의 열로 가열된다. 가열 과정에서 수지는 경화되고 이후 휘발성 성분의 결과적인 손실분과 함께 탄화된다.

통칙 제1호 및 제6호 적용

6815.99

1. 페라이트제 플렉스(또는 코드)

특정한 길이(외경 : 2mm)로서, 물 형태로 포장되어 있다. PVC(전중량의 64%)로 감싼 페라이트 분체 관(22%) 및 황마사로 된 심(core)(14%)으로 구성되어 있다. 전파간섭 방지용 전선제조에 사용된다.

6903.20

1. 화학적으로 제조된 «세라믹» 산화물 섬유(주성분 : 알루미늄)

광물의 용액과 소량의 유기 접착제를 압출한 후 구워서 제조된다[졸 반응(sol process)].

6903.90

1. 화학적으로 제조된 «세라믹» 산화지르코늄 섬유

선구물질[precursor : 화학 반응 과정에서 생성되는 물체의 전(前)물질](유기질 섬유)을 보충한 지르코늄염 용액으로 구성된 섬유를 열분해하고 이후 소결하여 얻어진다. 이 선구물질은 이 반응이 진행되는 동안에 완전히 파괴된다(선구물질 반응).

6907.21
to
6907.23

1. 테라코타 피복재

실내 및 실외의 피복 목적으로 사용된다. 이 재료는 너비 200~245mm, 길이 592~1520mm, 두께 15~40mm로 다양한 크기로 제시된다. 이 재료의 구조는 규격화되어 있으며, 다양한 색상과 질감(glazed, smoothed, sand-faced, striated 등)이 가능하다. 이 제품은 특별히 설계된 부식방지 금속클립을 통해 주구조물에 설치된 수직 또는 수평의 금속 프로파일에 부착되며 주구조물 위에는 절연재가 설치되기도 한다. 수분흡수율에 따라 소호 분류됨.

통칙 제1호 및 제6호 적용



6909.19

1. 연질 페라이트의 부품

제84류 또는 제90류의 기계, 장치 및 기기의 부분품으로 인정되는 것이다.

의견서 제85류/1 및 8504.90/1 참조

6911.90

1. 비장식용 재떨이

도자제의 하부(사발모양)와 강(鋼)제의 상부(뚜껑부분)로 구성되어 있다. 상부는 플라스틱제 누름단추(push-button)를 누르면 작동되는 회전판과이 판을 원래 위치로 되돌아가게 하는 나선형 스프링으로 되어있다.

하부(사발모양)의 구성재질에 의해 분류.

6912.00

1. 도자기 컵과 도자기 받침

유리병에 든 용해성 커피(200g)와 함께 종이상자에 포장되어 소매용으로 제시된다. 용해성 커피는 분리하여 제2101.11호에 분류된다.

통칙 제1호 적용



6912.00 2. 세탁용 볼(ball)

지름이 약 10cm이고, 2개의 구멍 뚫린 플라스틱으로 만든 케이싱이 함께 결합되어 구성되며, 2개의 자석과 4가지 형태의 작은 여러 개의 세라믹 “펠릿(pellets)” (구슬)을 포함하고 있다. 이 물품은 가정형 세탁기에서 물리적 과정을 통해 의류를 세탁하는데 사용된다.

통칙 제1호 및 제3호나목



6913.90 1. 도자제 용기

갈색의 사모바르 형상(높이 약 19cm)으로, 이용가치가 없으며 본질적으로 오로지 장식용이다. 꽃그림으로 장식되고 탈착 가능한 뚜껑을 갖추고 있으며 투명한 플라스틱 봉지(100g)에 포장한 홍차를 담고 있다. 홍차는 별도로 제0902.30호에 분류된다.

통칙 제1호 및 제6호 적용

의견서 0902.30/1 참조



7002.39 1. 표준 납유리 관

필라멘트 전구와 반도체 산업에 사용되는 것으로서, 각종의 길이(관의 외경보다 긴)로 절단한 것이다. 다이오드의 제조에 사용될 예정이다.

7004.90 1. 오버플로우 퓨전(Overflow fusion) 유리관

이 유리관은 매우 얇고 매끄럽고 균일하며, 태블릿, 스마트폰 및 기타 전자기와 같은 휴대용 기기의 스크린 보호용으로 사용됨.

유리관의 생산공정은 균질하게 교반된 용융 유리물을 V자형 트로프(trough)(일명 “Insulated pipe”라 불려짐)에 부으면 유리물은 트러프의 양쪽 바깥면을 따라 흘러 넘쳐 두 개의 균일한 스트림을 형성함. 두 개의 스트림은 트러프의 V자형 바닥부분에서 다시 모이게 되며 중력에 의해 아래방향으로 인발됨. 유리 시트는 대기의 공기와 접촉하여 냉각되며, 원하는 형태로

절단되고 적절히 포장됨

통칙 제1호, 제4호 및 제6호 적용

7007.21 1. 전방표시장치(HUD)를 위한 자동차용 유리

접합 유리와 플라스틱으로 구성되어 있으며, 자동차용 윈드스크린으로 사용하기에 적합한 치수와 형태이다. 이 윈드스크린은 2장의 유리 플레이트 사이에 압착된 PVB 다이아프램(주로 폴리비닐 부티랄로 구성된 필름)에 의하여, 자동차의 계기판에서 선택된 정보를 투영하여 운전자 정면에 디스플레이 하는 스크린의 역할을 한다. 이 물품은 프레임에 끼워져 있지는 않다.

통칙 제1호 및 제6호 적용

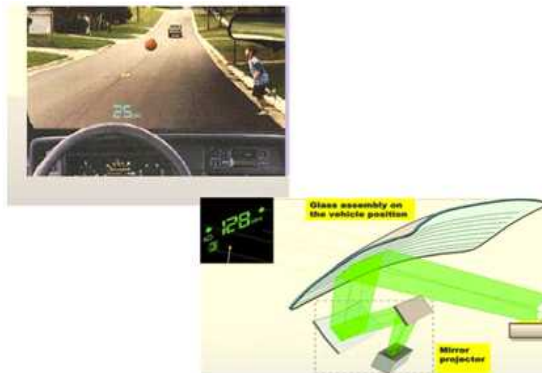

7007.21 2. 열 반사판이 도포된 자동차용 유리

자동차에서 윈드스크린으로 사용하는데 적합한 치수와 형태이다. 이 물품은 50-250 nm 두께의 금속 및 산화금속 필름(진공 증착 기술을 이용하여 유리 시트의 안쪽 표면에 부착)으로 된 9개 ~ 14개의 층, 그리고 폴리비닐 부티랄(PVB)로 된 중간층으로 구성되어 있다. 금속 도포는 자동차 유리의 복합 기능, 즉, 단열 기능과 일조 조정(日照調整) 기능을 용이하게 한다. 이 물품은 프레임에 끼워져 있지는 않다.

통칙 제1호 및 제6호 적용

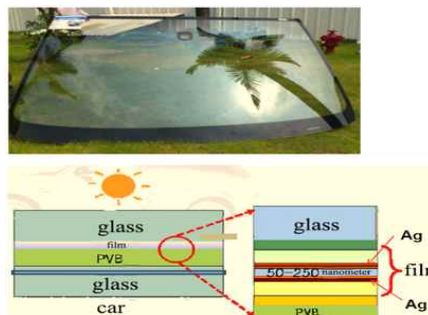

7019.80 1. 단열/방음용 유리섬유(글라스울) 제품

롤상으로 제시된다. 이 제품의 크기는 길이 6,250 내지 10,000mm, 너비 1,200mm, 두께 50mm이다. 구조상 이 제품은 합성 필라멘트 본딩한 가지런하지 않은(임의적으로 놓여진) 유리 스테이플 섬유로 만들어진다. 이 제품에 손상을 가하지 않고는 기술적으로 이 제품을 이루는 기초가 되는 실(섬유)을 분리해내는 것은 불가능하다.

통칙 제1호 및 제6호 적용



7019.90 1. 공기정화 필터

가열 파이프의 입구 또는 출구에 바로 사용할 수 있는 것으로서, 구멍을 뚫은 두 개의 얇은 금속시트 사이에 끼워져 사각형의 판지 프레임에 고정되어 있는 유리섬유의 층으로 구성되어 있다(규격 50 x 50 x 5cm).

7020.00 1. 유리 샤워 부스

옆 출입구가 있으며 4mm 두께의 강화 안전유리로 만들어진 판 4개와 아래의 조립 부품이 함께 제공된다 알루미늄 프레임섹션 2개, 상단 및 하단 레일 2개, 씰(seal), 바퀴 및 작은 금속손잡이 2개 조립하고 나면, 슬라이딩 도어와 함께 4개의 판이 알루미늄 세미 프레임 샤워 부스를 형성하며, 차지하는 공간의 크기는 885mm x 885mm, 높이는 1850mm이다. 이 모델은 샤워 트레이(shower tray)없이 제공된다.

통칙 제1호 및 제3호 나목 적용



Section XIII

7020.00

2. 유리 샤워 부스

8mm 두께의 강화 안전유리로 만들어진 판 3개와 아래의 조립 부품이 함께 제공된다. 경첩 2개, 금속 손잡이 1개, 플라스틱 씰(seal) 1개와 문의 상단에 부착할 금속 지지대 1개, 알루미늄 프레임 섹션 2개, 고정된 샤워부스(enclosure)를 세우기 위한 바닥 받침대(bracket) 조립하고 나면 3개의 판은 프레임이 없는 유리 코너 유닛이 벽에 부착된 것처럼 보이게 된다. 차지하는 공간의 크기는 900 mm x 900 mm, 높이는 1850 mm이며 이 모델은 샤워 트레이(shower tray)없이 제공된다.

통칙 제1호 및 제3호 나목 적용



SECTION XIV

Section XIV

- 7101.21 1. **하나 이상의 양식 진주를 포함하고 있는 비식용 굴**
소금물에 저장처리하였으며 밀폐된 금속용기에 담겨져 있다.
- 7105.10 1. **합성다이아몬드**
최대치수가 500마이크로미터(미크론)로서, 연마용 휘일(abrasive wheel : 연마 스톨) 제조용으로 사용된다. 이들 휘일을 만드는데 있어서 사용되는 수지 접착제의 결합력을 증진시키기 위하여 동으로 피복되었다.
- 7114.19 1. **금 화폐**
정부관리하에서 발행된 것이나 당해 발행국에서 법화로 통용된 적은 없다.
- 7115.90 1. **중공(中空) 마이크로스피어**
직경이 0.05mm 미만의 것으로서, 화학적 도금 공정을 통하여 중공(中空) 유리 마이크로스피어 위에 은이 도포되도록 침적시킴으로써 얻어진다. 이 물품은 중량 기준으로 은 함유량이 20% 이상이며, 유리 함유량은 80% 이하이다. 이 물품은 전도성 페인트를 제조할 때 전도성 충전제로 사용된다.
통칙 제1호(제71류 주 제1호나목 및 제2호가목) 및 제6호 적용
- 7116.20 1. **펜던트 드롭(pendant drops : 늘어뜨린 장식)**
돌모양의 수정 석영으로 된 것(작은 판, 볼 등)으로서, 조명용구에 사용된다.
- 7117.19 1. **구리제 팔찌**
질병 예방 및 치료 효과를 갖고 있다고 주장되는 것이다.
- 7117.19 2. **"핀"(핀 뱃지)**
다양한 모양의 작은 황동판으로 구성되며, 그 판의 뒷부분에 있는 핀을 옷에 부착시킬 수 있도록 클립으로 지지하였다. 뱃지에는 로고, 삽화 또는 인쇄문(예: 슬로건) 등이 새겨져 있다.
- 7118.10 1. **은 화폐**
당해 발행국에서 법화로서 통용된 적이 있는 것으로서, 당해 발행국에서 법화로서의 통용이 중지된 후 재주조한 것(당해 발행국에서인지의 여부를 불문함)을 포함한다.

Section XIV

SECTION XV

7208.51

1. 비합금강의 열간압연 강판

치수(폭 x 길이 x 두께, mm) : 3100 x 6096 x 130). 다음과 같은 생산 과정을 거친 것 : 예열, 쇼트 블라스팅, 프라이머 스프레이, 건조 및 마킹을 각각 거침

강판은 녹으로부터 보호하기 위해 폴리머 프라이머로 고르지 않게 코팅되었음.

프라이머의 화학 성분은 이산화티타늄 0.5-10%, 테트라에틸 오르토실리케이트 25-40%, 아연 분말 30-50%, 에틸 알코올 10-25%, 이소프로판올 10-15%, 부탄올 2.5-10% 및 크실렌 2-8%임.

통칙 제1호 및 제6호 적용

7208.52

1. 비합금강의 열간압연 강판

치수(폭x길이x두께, mm) : 2440 x 6096 x 6). 다음과 같은 생산 과정을 거친 것 : 예열, 쇼트 블라스팅, 프라이머 분사, 건조 및 마킹을 각각 거침

강판은 녹으로부터 보호하기 위해 폴리머 프라이머로 균일하게 코팅되었음

프라이머의 화학 성분은 이산화티타늄 0.5-10%, 테트라에틸 오르토실리케이트 25-40%, 아연 분말 30-50%, 에틸 알코올 10-25%, 이소프로판올 10-15%, 부탄올 2.5-10% 및 크실렌 2-8%임

통칙 제1호 및 제6호 적용

7208.90

1. 납작한 판

원형, 육각형 또는 팔각형의 형상으로서, 열간압연 철판으로부터 타출된 것이다. 이들은 실질적이고 특수한 추가적인 가공을 거친 후에야 비로서 휠 센터(wheel centers)로 완성됨으로써 림(rim)을 조립하여 완전한 자동차 휠을 형성할 수 있게 된다.

제72류 주1 (카) 적용

7210.70

1. 적층된 강(鋼) 제품

적층제품의 외층을 구성하는 2개의 평판압연 시트와, 내층 또는 심(core)을 구성하는 하나의 플라스틱 시트(또는 플라스틱 층)로 구성되어 있다. 외층은 보통 2.54mm까지의 각각의 두께로 되어 있고, 심(core)은 약 0.02mm 내지 2.29mm범위의 두께이다. 이 제품은 보통 코일의 형태로써, 약 1,500mm까지의 폭을 가지고 있으며, 시트 형태로 절단될 수 있다. 심(core)은 이 제품에 탁월한 소음 감소의 특성을 부여한다. 이 제품은 빌딩의 외부 피복, 내부 장식, 자동차 차체 패널, 가정용 장치, 사업용 기계 등에 사용된다.

7308.30

1. 리프트(엘리베이터)용 자동 강(鋼)제 미닫이 문 및 부수 장치

건물 각층의 리프트 샤프트(lift shaft : 엘리베이터가 한 층에서 다른 층으로 이동하게 해주는 수직 기둥)의 입구 벽에 설치되도록 제작되었다. 문과 부수 장치는 엘리베이터의 승강실과

함께 건물 아래위로 운행되는 것은 아니다.

통칙 제1호 및 제6호 적용

7308.30 2. 주택용 강(鋼)제 보안문

다음과 같은 요소로 구성되어 있다.

- 외부 강(鋼)제 패널
- 천공방지 보호막
- 외부 강(鋼)제 패널 조립 틀(profile)
- 강(鋼)제 패널
- 장축 보강제
- 장축 보강제와 3중 잠금장치
- 밀봉 개스킷
- 구조(뼈대) 강화용 Ω형-프로파일
- 내부 나무 패널
- 내부 강철패널 조립 틀
- 강(鋼)제 문틀 프레임
- 탈착 가능한 통풍(흡배기) 구조

통칙 제1호 및 제6호 적용

7308.90 1. 조립식 건축 부품

외면은 강판, 내면은 강 시트이고, 석면 시멘트 패널 또는 플라스틱의 시트 등으로 되어 있으며, 두 면 사이의 공간은 절연 재료(타르 칠한 판지, 다공성 플라스틱, 광물성 울, 팽창시킨 운모 또는 질석, 목질섬유 등)로 채워져 있다.

7308.90 2. 천공된 앵글[금속의 구조물(랙크, 선반의 세트, 가구, 계단, 발판, 천장 골조 등)의 조립에 사용하기 위하여 가공된 것]

다음과 같은 것으로서 각 별개로 제시되거나 또는 세트로 제시되는 것이다.

- (i) 상응하는 종류의 조립된 제품과 함께 분류할 수 있는 미조립 제품 또는 해체된 제품이 아닌 것 : 강(鋼)제의 것
- (ii) 상응하는 종류의 조립된 제품과 함께 분류할 수 있는 미조립 제품 또는 해체된 제품인 것 :

(조립된 제품에 해당되는 호)

의견서 7610.90/1 참조

7308.90 3. 철 그레이팅

Section XV

E자 형강 가장자리, 지지봉(두께가 2mm와 5mm사이이고 폭이 20 내지 50mm) 및 연결봉으로 구성되어 있다. 계단의 디딤판, 발판 등의 건축 자재로 사용된다.

7308.90

4. 형강

횡단면이 대략 오메가(Ω) 형태이며, 그 뒷면을 따라서 불규칙한 간격으로 갈라진 틈새들이 있다. 앵커 스트립(anchor strip : 창문을 둘러싸면서 바람막이 역할을 하는 판)이 삽입될 수 있도록 약간 구부러져 있으며, 콘크리트 마루, 천장 또는 벽에 끼워넣어 특수 볼트로 다양한 형태의 장비(기계, 철도 트랙, 콘베이어 트랙, 모노레일, 이동식 크레인, 배관 등)를 고정할 수 있도록 되어 있다.

7308.90

5. 앵글, 형강(形鋼)

압연기 위에서 아연도금 시트 또는 스트립으로부터 냉간압연을 한 것이며, 두께 0.75 내지 1mm이다. 냉간 성형 후 압형을 한 옆면 벽에 대각선 톱니모양을 가지고 있으며, 10mm까지의 길이와 0.30 내지 1m의 폭을 가진 부품으로 이루어져 있다. 건물(콘크리트 마루의 구조 등)에 사용된다.

7308.90

6. 구조용 강재(profiles)

중간정도의 길이로 되어 있으며, 철강 스트립을 철강의 대를 냉간접음하여 만들어진 것이다. 전체 길이를 통하여 벽, 파티션, 천정 등에 고정시키기 위하여 특별한 형상으로 된 구멍이나 있으며, 전선이나 기타의 도관, 접속상자 등을 부착시키는 데 사용된다.

7308.90

7. 8각 강(鋼)기둥

4미터에서 9미터에 이르며, 다음과 같은 요소들이 조립되지 않은 상태로 제시되었다.

- 관 모양의 브래킷(지름이 60 mm이며, 광원(光源)용 고정장치를 갖춘 하나 이상의 브랜치로 구성되어 있다)
- 이 기둥들을 지면에 부착시키기 위한 앵커볼트들
- 구성부품들을 조립하기 위한 한 꾸러미의 부속품(볼트, 너트, 와셔)

이 기둥들과 그 요소들은 전기적 장치나 광원 (光源)을 갖추지 않고 있다.

통칙 제1호 및 제6호 적용



7309.00 1. 커피(볶지 아니한 것 또는 볶은 것)용 사일로

다면체 모양의 철강제의 용기로 그 내부는 수직방향으로 셀들이 만들어져 있다. 각 셀은 커피가 배분되는 구멍을 닫거나 열 수 있도록 하는 장치[사일로의 형태에 따라 전자(電磁) 방식이거나 또는 핸드 레버로 작동되는 방식]를 기저에 갖추고 있으나, 다른 기계 장치는 가지고 있지 않다.

7312.10 1. 철강제 케이블 (와이어라인)

8 가닥의 스트랜드(stands)로 된 케이블(각각의 스트랜드는 49개의 단선으로 구성되어 있음)이며 지름 12.06cm, 길이 242.32m임.

케이블은 절연이 되어있지 않으며, 릴 형태로 제시됨. 이것은 설치를 위한 고정 지점으로 사용되는 끝부분에 압축 클로저, 이음 링 또는 고리를 가지고 있음.

이것은 하중(하물)을 끌기 위해 특정 기계의 금속 릴 주위에 감겨 있음.

통칙 제1호 및 제6호 적용

7312.10 2. 철강제 케이블 (와이어라인)

6 가닥의 스트랜드(strands)로 된 케이블(각각의 스트랜드는 36개의 단선으로 구성되어 있음)이며 지름 5.71cm, 길이 396.24m임.

케이블은 절연이 되어있지 않으며, 릴 형태로 제시됨. 이것은 설치를 위한 고정 지점으로 사용되는 끝부분에 압축 클로저, 이음 링 또는 고리를 가지고 있음.

이것은 하중(하물)을 끌기 위해 특정 기계의 금속 릴 주위에 감겨 있음.

통칙 제1호 및 제6호 적용

7314.49 1. 콘베이어 벨팅

고정된 길이에 다양한 폭(15cm 이상)으로 되어 있으며, 여러 개의 나사(탄소 강선제이며 약간 평평하게 된 것)로 구성되어 있다. 각 나사는 유사한 선의 주름잡은 섹션 하나를 삽입하고 그 끝을 나사들 중 하나의 것에 용접함으로써 다음 것에 연결되어 있다. 그리하여 각 나사는 주름잡은 섹션들의 주위를 돌 수 있도록 느슨하게 된다.

7318.19 1. 경화된 강(鋼)제 손잡이(shank) 제품

한쪽은 뾰족하게 하여 못처럼 박아넣을 수 있게 되어 있고, 다른 한쪽 끝은 나삿니를 낸

Section XV

것(압나사의 끝을 판 것)이다.

7318.29 1. 진동흡수용 받침대

다음과 같은 요소로 구성되어 있다.

- (i) 몸대(shank)에 코터핀(cotterpin : 기계 안의 부품이 빠지지 않게 박는 금속 핀) 구멍을 갖춘, 철강재로서 머리부분이 원형인 장식못
- (ii) 경화하지 않은 가황고무제의 슬리브[필요시 장식못의 몸대에 한 개 또는 두 개의 와셔(washer)를 갖추고 있음]
- (iii) 잠금슬롯(locking slot)에서 종결되는 두 개의 반나선형상 통로를 갖춘 강(鋼)제 캠(cam : 회전운동을 왕복 운동 또는 진동으로 바꾸는 장치)
- (iv) 장식못의 몸대(stud shank)에 삽입되어 있는 코터핀(cotterpin)으로서, 캠과 교차하여 뒤집어질 때 고무 부품을 압축하고, 슬롯에 고정함으로써 완비된 장치를 잠그게 되는 것.

이들은, 특히, 정밀기기 등을 그것들이 담겨져 있는 캐비닛 또는 케이스의 벽에 고정시키는데 사용된다.

의견서 4016.99/1 및 8487.90/5 참조

7321.19 1. 비전기식 가정용 바비큐

스테인리스강제이며, 강(鋼)제의 반사경에 의해 작동하며, 요리용으로서 오직 태양에너지만을 사용한다.

통칙 제1호 및 제6호 적용

7321.89 1. 목탄 굴뚝 스타터

강철제 드럼 형태로 양쪽 끝이 열려 있으며 측면에는 손잡이가 부착되어 있고 내부는 천공된 금속판에 의해 두 개의 공간으로 분리되어 있다. 기둥의 높이는 275mm 지름은 170mm이다. 아래쪽 공간은 공기순환을 위해 구멍이 뚫려 있다. 목탄은 위쪽 공간에 놓여지고 아래쪽 공간은 종이로 채워진다. 이 제품은 바비큐 또는 그릴에서 쓰이며 종이는 점화하는 데 사용된다. 이 제품의 디자인은 목탄을 바비큐나 그릴위에 흠뿌리기 전에 목탄에 점화 및 가열을 가속화하여 굴뚝효과를 내도록 설계되었다.

통칙 제1호 및 제6호 적용



7323.93

1. 비전기식 스테인레스강제 케이펑 디쉬(chafing dish : 풍로가 달린 냄비)

접이식 뚜껑이 달려있고, 프레임(하우징)과 "리테이너 박스"로 구성되며, 축을 중심으로 선회하며 뒤쪽으로 열리도록 되어 있는 뚜껑(핸들을 갖추고 있음)을 가지고 있다. 하우징은 바닥에 네 개의 나사를 가진 직사각형의 워터 팬(water pan)을 가지고 있어 이 하우징이 세 개의 연료(예 : 겔 형태) 용기가 위치할 가열 유닛에 장착되도록 하고 있다. 이 장치는 길이가 65cm, 폭이 43cm, 높이가 40cm이고, 9.5리터의 물을 채울 수 있으며, 조립되지 아니한 가열 프레임(연료를 넣지 않은 것)과 함께 소매포장되어 있다. 이것은 뷔페 음식을 제공하는 시설(특히 호텔)에서 "이중냄비(bain-marie)"과정(음식 접시가 담겨져 있는 뜨거운 물이 버너에 의해서 일정한 온도를 유지함)을 통하여 음식을 뜨겁게 유지하기 위하여 사용된다. 이것은 추가적으로 음식을 차게 유지하기 위해서 사용될 수도 있는데 이 경우에 뜨거운 물은 각빙(角氷)에 의해 대체된다.

통칙 제1호 및 제6호 적용



7323.99

1. 아연 도금 강판으로 만든 이동식 쓰레기통

부엌 쓰레기(garbage), 쓰레기(rubbish) 및 폐기물의 임시 보관용이다. 이 쓰레기통은 뚜껑, 손잡이, 금속 축상의 두 개의 바퀴로 구성되어 있으며, 용량은 120 또는 240리터이다. 이 쓰레기통은 금속 본체와 플라스틱 뚜껑 또는 금속 본체와 금속 뚜껑의 두 가지 조합으로 사용할 수 있다. 폐기물 처리 또는 재활용 시설로의 운송을 위해 수거할 때까지 폐기물을 저장하기 위해 실외용으로 설계되었다.

통칙 제1호 및 제6호 적용

의견서 제3924.90/7호 참조

Section XV



7325.10
or
7325.99

1. «충전용 링»

중공(속이 빈) 주철제 실린더로서, 내면에 원형 플랜지를 외면에는 고리 모양의 리브를 가진 것이다. 본품 "링"은 열을 발산하고 건조 공정을 촉진·단축하게 하기 위하여 시멘트 슬러리에 혼합하는 방식으로 "시멘트 슬러리 건조 가마"에 사용된다.

7326.20

1. 나선형 선

일정한 길이로서, 아연도금된 강선으로 되어 있다. 절단면이 원형이고, 팽팽한 나선로 감겨져 있으며, 플라스틱 재료로 씌워져 있다. 팔걸이 의자의 좌석과 등에 그리고 침대 등에 사용된다.

7326.20

2. 침대류에 사용되는 나선형 스프링 조립품(내측스프링의 유닛)

7326.90

1. 서리방지용 버너

농작물의 서리방지 보호용으로서, 가연성 광유용의 철강제 저장소로 되어 있다. 불꽃 조절용으로 원뿔 또는 깔때기를 갖추고 있는데 어떤 때는 단순히 미닫이 뚜껑을 갖추고 있는 경우도 있다.

7326.90

2. 변속기용, 콘베이어용 또는 엘리베이터용 벨트

철강제의 스트립 또는 시트로 되어 있으며, 무한궤도식이다. 기계의 부분품을 형성하기 위하여 다른 물품을 결합한 것은 아니다.

7326.90

3. 보울(bowls)

철강제로서, "충격 압출법"에 의해 얻어지는데, 최종제품의 대략적인 형상으로 완성되지 아니한 것이다. 금속의 성질과 치수에 따라서 카트리지의 베이스 또는 케이스, 또는 총탄의 금속외피(bullet jackets) 제조용으로 의도된 것이다.

이들 보울은 또한 구성되는 비(卑)금속에 따라 제15부의 다른 류의 해당호에 분류될 수도

있다.

7326.90

4. 강(鋼)제 튜브

끝 부분에 나사를 낸 것으로서, 안쪽으로 튼튼하게 고정된 한쪽의 강선이 있다. 콘크리트, 암석, 금속판 등을 열에 의해 절단하거나 혹은 관통할 때 사용되도록 의도되었다.

검토된 물품의 치수: 외경 16mm

길이 3m.

7326.90

5. 휴대용 클램프 작업대

금속 나사 조정 장치와, 편평한 수평 표면을 이루는 목재 바이스 조오(jaws)(플라스틱 페그가 부착되어 있음)로 구성되어 있다. 이것들은 강(鋼)제의 스탠드의 꼭대기에 부착되어 있다. 절단, 드릴링 등의 작업이 이루어질 널과 판 등을 죄거나 고정시키는데 사용되며, 또한 작업대로도 사용될 수 있다. 높이를 두 가지로 조정할 수 있어 톱질 모탕(sawhorse : 톱질할 때 받치는 나무토막)으로도 사용이 가능하다.

통칙 제3호 (나) 적용

7326.90

6. 열쇠고리

강(鋼)제로서, 열쇠를 매달수 있도록 걸쇠가 달린 직경 22mm의 링으로 구성되어 있다. 작은 나사 돌리개 3개(길이 54mm)를 포함하는 작은 플라스틱케이스에 체인(길이 20mm)으로 부착되어 있다.

7326.90

7. 접지봉

인발된 탄소강으로 만들어진 단단한 봉의 전극 형태이다. 전기분해에 의해 침전된 구리 외피를 갖추고 있다. 최대 두께가 254 마이크론(μ)인 구리층은 두 금속간의 완전한 접착을 가능하게 해준다. 이들 봉은 길이가 8 및 10 피트(2.5 및 3.1 미터)이고, 무게가 5kg까지 나가며, 그 하단부의 끝(나삿니를 낸 청동제의 연결구를 이용하여 서로 연결될 수 있음)은 뾰족하다. 이 봉들은 고압선, 변전소, 통신선, 건물, 가로등, 피뢰기, 안테나 등을 보호(접지)하기 위해 사용된다.

통칙 제1호(제15부 주7) 및 통칙 제6호 적용



7326.90

8. 커넥팅 링크

철강제이고 2개의 대칭적인 활 모양(ark-shaped)의 요소들로 구성되어 있으며 각 요소들은 리테이너 부싱으로 고정된 강철제 핀에 의해 연결식 조인트에 연결되어 있다. 호이스팅 조립품(크로스빔, 그랩, 텍스타일 슬딩과 함께 조립됨)의 일부로서 호이스팅 장비(슬딩엔드, 후크, 마스터링크 등)와 함께 사용하기 위하여 설계된다.

통칙 제1호 및 제6호 적용



7409.19

or

7410.21

1. 한 면 또는 양면에 정제된 동의 시트 또는 박을 접착한 페놀 포르말데히드 수지계 시트

한면 또는 양면에 정제된 고무 시트 또는 박(箔)을 접착한 것으로서, 인쇄회로 제조에 사용된다. 이 물품은 전기 도체의 용도로 사용되도록 고안되었기 때문에 동의 시트 또는 박(箔)이 이 물품에 그 본질적인 특성을 부여하는 것으로 간주되었다.

7419.80

1. 황동제의 눈이 가는 망(網)

프레임에 장착된 것으로서, 가공여부를 불문하며, "스크린 나열 공정(the screen printing process)"에 의하여 방직용 섬유제 직물을 나열하기 위하여 손 또는 인쇄기에서 사용된다.

이러한 망(網)은 또한 구성하는 비(卑)금속에 따라 제15부 다른 류의 해당 호에 분류될 수도 있다.

통칙 제1호 및 제6호 적용

7419.80

2. 소화설비용 스프레이 헤드

튜브를 소화설비의 배관에 나사로 조인 황동제의 케이싱으로 구성되어 있다. 가열되면

Section XV

녹는 저용융 합금 삽입물(눈금이 새겨져 있음)에 의하여 지지되는 금속 캡슐로 봉하여져 있으며, 이 과정에서 캡슐이 떨어져 나가도록 되어 있다. 이후 물이 헤드의 밑에 있는 전향(轉向)판(deflector plate)을 향하여 분출된다.

통칙 제1호 및 제6호 적용

7506.10 1. 적층 제품

니켈 박(箔)으로 된 외부의 두 개의 층과 부전도체인 중합체(폴리올레핀, 불화플라스틱 등)와 전도체인 카본 블랙의 혼합물로 만들어진 내부의 한 개의 층으로 구성되어 있다. 바깥의 각 층은 두께가 0.025mm이고 내부의 층은 두께가 0.3mm임. 30 x 40cm의 시트에 담겨져 제시되었으며, 이 제품은 적당한 크기로 절단한 후 과전압 또는 고온에 노출되는 배터리, 전화기, 60V 미만의 전동기를 보호하기 위한 리셋가능한(resettable : 초기상태로 돌리는 것이 가능한) 퓨즈로 사용된다.

통칙 제3호 (나) 적용

7603.10 1. 산화알루미늄을 도포한 알루미늄 난알로 구성된 소결하지 아니한 분(粉)

7 내지 14%의 알루미늄을 함유한 것이다.

7606.11 to 7606.92 1. 적층된 알루미늄 제품

적층 제품의 외층을 구성하는 2개의 알루미늄 평판압연 시트와, 내부층 또는 심(core)을 구성하는 플라스틱으로 된 하나의 시트 또는 층으로 구성되어 있다. 외층은 보통 각 2.54mm까지이고, 심(core)의 두께는 약 0.02mm 내지 0.29mm의 범위이다. 이 제품은 보통 코일상으로 되어 있고, 약 1,500mm까지에 이르는 폭을 가지고 있으나, 경우에 따라서 시트 상으로 절단될 수도 있다. 심(core)은 제품에 탁월한 소음 감소 특성을 부여한다. 이 제품은 빌딩의 외부도금, 내부장식, 자동차 차체 패널, 가정용 설비, 사업용기계 등에 사용된다.

7607.20 1. 적층한 반사형 단열재(길이 38.1m × 폭 1.22m)

롤 형태로 되어 있으며 알루미늄 박(두께 5 μ m)로 된 2개의 바깥층과 폴리에틸렌으로 만든 에어캡(air bubble wrap)(두께 3.1mm)으로 안쪽 층이 구성되어 있다. 2개 층의 알루미늄 박과 폴리에틸렌으로 만든 에어캡의 m²당 중량 비율은 각각 16%와 84%이다.

이 물품은 사용자의 필요에 따라 재단될 예정이며, 빌딩의 벽·천장이나 마루의 내부에 설치하여 외부와 내부로부터의 복사열을 단열함으로써 온도를 유지하도록 설계되어 있다. 적층 알루미늄 박은 복사열을 양 방향으로 반사하며(반사율 : 97%), 박 사이의 폴리에틸렌으로 만든 에어캡에 의해 가두어진 공기 공간은 열의 전도를 차단한다.

통칙 제1호, 제3호나목 및 제6호 적용



그림1 위쪽(뒤쪽) 모습



그림2 옆 모습

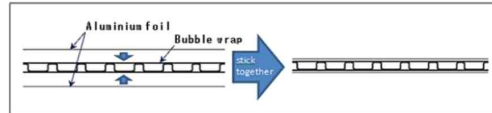

7610.90 1. 천공된 앵글[금속의 구조물(랙, 선반의 세트, 가구, 계단, 발판, 천장 골조 등)의 조립에 사용하기 위하여 가공된 것]

다음과 같은 것으로서 각 별개로 제시되거나 또는 세트로 제시되는 것이다.

(i) 상응하는 종류의 조립된 제품과 함께 분류할 수 있는 미조립 제품 또는 해체된 제품이 아닌 것 : 알루미늄 합금제의 것.

(ii) 상응하는 종류의 조립된 제품과 함께 분류할 수 있는 미조립 제품 또는 해체된 제품인 것 :

(조립된 제품에 해당되는 호)

7615.10 1. 일회용 알루미늄 호일 용기

일반적으로 주방에서 사용하는 종류의 것으로서, 주로 식품의 상업적 조제, 포장 및 운반에 사용된다. 이 용기는 모양과 크기가 다양하다(일반적으로 직사각형 또는 원형). 이 물품은 흔히 제빵산업에서 제조 및 조리단계에서 식품을 담는데 사용된다. 이후 식품은 호일 용기에 담겨서 운반 및 판매된다. 이러한 용기들은 통상 일회용이다.

통칙 제1호 및 제6호 적용



8111.00 1. 망간-알루미늄 탄(briquettes)

회색 실린더형, 정제형 혹은 펠로우 블록형 탄(briquette) 혹은 기타 유사한 형태(통칭 “탄”)로 압축 금속분말 및 계면활성제로 구성되어 있다.

순수 망간 분말 75-95%, 순수 알루미늄 분말 5-25%, 유성 탄화수소 형태의 계면활성제 최대 1%, 알루미늄 무기염 등의 용융제(fluxing agent) 최대 1%로 구성되어 있다.

탄(briquettes)은 특정 알루미늄 합금, 특히 망간이 주요 합금요소인 합금을 생산하는데 사용된다. 합금 제조 과정 중에 탄(briquettes)은 용융된 알루미늄 조(bath)에 넣어 망간과 알루미늄의 결합을 촉진시킨다.

통칙 제1호 적용

8112.29 1. 크롬-알루미늄 실린더

압축된 금속 분말과 계면활성제로 구성되어 있다. 99% 순수 크롬 분말 75-90%, 순수 알루미늄 분말 10-25%, 유성 탄화수소형태의 계면활성제 최대 1%, 알루미늄 무기 염, 칼륨 플루오르알루미늄에이트, 칼륨 플루오르실리케이트, 칼륨 플루오르티타네이트 등의 용융제(fluxing agent) 최대 1%로 구성되어 있다.

크롬-알루미늄 실린더는 크롬이 합금 원소인 특정 알루미늄 합금을 생산하는데 사용된다. 합금 제조과정 중에, 크롬-알루미늄 실린더는 용융된 알루미늄 조(bath)에 넣어 크롬과 알루미늄의 결합을 촉진시킨다.

통칙 제1호 및 제6호 적용

8201.40 1. 농장에서 사용하는 매칭(matchet : 날이 넓고 큰 칼)

부수적으로 톱으로 사용하기 위하여 절단용 날의 반대쪽에 이(tooth)를 낸 것이다.

8205.20 1. 햄머

비(卑)금속제이며, 머리 부분의 각각의 끝에 분리할 수 있는 타격부위(striking piece)(고무제로 된 것과 플라스틱제로 된 것)를 갖춘 것이다.

8205.51 1. 과일 및 야채 박피기

플라스틱 손잡이와 그 위에 두 개의 날(한 쪽은 평평하고 다른 한쪽은 톱니 모양)을 가진 직사각형의 비(卑)금속제 작업부분으로 구성되어 있다.

통칙 제1호 및 제6호 적용



8205.51 2. 과일 및 야채 박피기

손잡이에 두 개의 날을 가진 비(卑)금속제 작업부분이 고정되어 있다.

통칙 제1호 및 제6호 적용.



8205.59

1. 손 매듭기

강(鋼)제의 매듭짓는 장치를 가진 플라스틱제의 외각으로 구성되는 헤드와, 그 헤드에 고정된 금속 손잡이, 그리고 장치를 작동시키는 방아쇠로 이루어져 있다. 섬유직기의 조작중 절단된 실을 잇는데 사용된다.

8205.59

2. 꺾쇠를 박는 플라이어(pliers)

비(卑)금속제이며, 판지제 상자를 닫기 위하여 꺾쇠를 두 개의 회전 림(pivoted limbs)위에 손으로 압박하여 고정시키는 것이다.

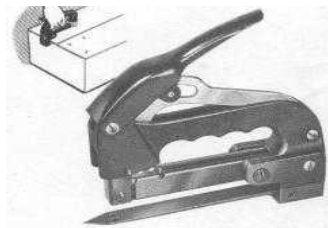

8303.00

1. 금고

철로 되어 있으며, 귀중품을 보호하기 위해 설계된 제품으로 프로그램 가능한 전자 키패드 자물쇠(lock)와 비상키(override key)를 위한 자물쇠 및 표시기 패널을 포함하고 있다. 외부 규격은 200 x 310 x 200 mm이고, 내부 규격은 198 x 308 x 140 mm (높이 x 가로 x 세로)이다. 금고의 무게는 45kg이고, 문의 두께는 3mm, 본체의 두께는 1mm이다. 전면 문에 있는 다이얼은 2개의 보안 나사(one-way sliding bolt) (두께 20mm)를 제자리에 위치하게 한다. 금고의 바닥과 후면에 있는 미리 뚫어둔 구멍을 통해 바닥이나 벽에 고정 가능하다. 본 제품은 가정용 또는 기업용으로 만들어졌다.

통칙 제1호 적용.



8303.00

2. 금고

철로 되어 있으며, 귀중품을 보호하기 위해 설계된 제품으로 프로그램 가능한 전자 키패드 자물쇠(lock)와 비상키(override key)를 위한 자물쇠 및 표시기 패널을 포함하고 있다. 외부 규격은 250 x 350 x 250 mm이고, 내부 규격은 248 x 348 x 190 mm(높이 x 가로 x 세로)이다. 금고의 무게는 6kg이고, 문의 두께는 3mm, 본체의 두께는 1mm이다. 전면 문에 있는 다이얼은 2개의 보안 나사(one-way sliding bolt) (두께 20mm)를 제자리에 위치하게 한다. 금고의 바닥과 후면에 있는 미리 뚫어둔 구멍을 통해 바닥이나 벽에 고정 가능하다. 본 제품은 가정용 또는 기업용으로 만들어졌다.

통칙 제1호 적용.



8306.29

1. 불교신자용 향대와 향단지(코로와 센코샤시)

비(卑)금속제의 작은 장식화병과 유사하며 노란색이다. 향대는 하부에서 점차 넓어지는 원통형이다. 이것은 높이 9cm, 뚫려 있는 상단의 직경은 3cm, 막혀있는 바닥의 하단 또는 받침의 직경은 4.5cm이다. 향단지는 받침부분에 세 개의 발을 갖춘 작은 향아리 모양이다. 이것은 높이가 4.5cm이고 뚫려 있는 끝의 직경은 7cm이다. 두 물품 모두 보통 가족용 제단 또는 절에서 장식품으로 사용되는 것이지만, 종교적 예배 장소에서 향을 태우는데 사용되기도 한다.

8306.29

2. 불교신자용 성냥 그릇(성냥 케쉬)

작은 장식화병과 유사한 바닥이 편평한 용기이며, 노란색의 비(卑)금속제이다. 가운데에 성냥을 집어넣기 위한 구멍이 있는 뚜껑이 달려 있는 것으로서, 굽은 지점의 직경이 4.5cm, 상단부의 뚜껑까지 포함한 높이가 7cm, 뚜껑을 제외한 높이는 6.5cm이다. 이 물품은 보통 가족용 제단 또는 절에서 장식품으로 사용되지만, 종교적인 예배를 위한 장소에서 사용한 성냥을 담는데 사용되기도 한다.

8309.90

1. 알루미늄 뚜껑

음료 또는 식품 캔용으로 여러 가지 모양(원형, 타원형, 모서리가 둥근 직사각형 등)과 각기 다른 크기로 되어 있다. 이 뚜껑은 캔의 상단부에 영구적으로 주름이 잡히게 하기 위해서 돌을 새김을 한 모서리를 가지고 있고, 바닥표면은 음료 또는 식품이 닿는데 적합하도록 보호용 바니시가 도포되어 있다. 이 뚜껑은 또한 한쪽 끝부분에 링이 부착된 덮개(무늬가 새겨져 있음)를 가지고 있는데, 이로 인하여 그 덮개를 따라서 캔을 쉽게 딸 수 있게 된다.



SECTION XVI

Section XVI

제16부 1. 블 베어링 조정 케이블

제16부의 특정 기계 또는 장치에 전용 또는 주로 사용하는데 적합하다고 인정되는 것.
해당 기계 또는 장치의 부분품 또는 부속품으로 분류.

의견서 8487.90/2, 제17부/1 및 9033.00/1 참조

제16부 2. 교반기 또는 믹서용 교반용 부착물

교반용 날개(지느러미형 · 갈퀴형 · 십자형 프레임 등)로 구성되고 축의 유무에는 무관하며 분리된 상태로 제시된 것으로서,
제16부의 교반기 또는 믹서에 전용 또는 주로 사용하는데 적합하다고 인정되는 것.

교반용 부착물에 적합한 교반기 또는 믹서의 해당 호에 분류.

의견서 8487.90/3 참조

제16부 3. 제16부 해당 장치의 문 맞춤용 개스킷

산화철로 된 자화봉을 내부에 결합한 플라스틱 재료의 형상이며 문에 맞추어 특별하게 형상이 이루어져 있다.

해당 장치의 부분품 또는 부속품으로 분류.

의견서 8418.99/1 및 8505.19/1 참조

8402.19 1. 증기 발생 보일러

증기실용으로, 최대 20.3 m³ 크기의 증기실에 공급하도록 설계되었으며, 캐비닛 형태로 제공됨(크기: 57 x 48 x 71 cm). 주요 구성 요소는 다음과 같다.

- 1) 전기 물가열기가 장착된 물탱크
- 2) 급수 밸브
- 3) 증기 배출 밸브
- 4) 열감지센서(증기실 안에 고정)
- 5) 제어패널

통칙 제1호 및 제6호 적용

8403.10 1. 전기식 중앙 난방 보일러

강(鋼)제의 것으로서, 난방목적으로 각종 온도의 온수를 만들어내는데 사용된다(밑에 장치하는 형식의 것 또는 방열기 가열식의 것). 이들 보일러는 단단한 폴리우레탄 폼[polyurethane foam : 폴리우레탄을 골격으로 하는 발포체(發泡體)]으로 절연되어 있으며, 220볼트 또는 380볼트의 전압으로 작동한다. 상기 보일러는 다음과 같은 장치, 즉, 제거 가능한 스테인레스 강제의 투입식 가열기, 전력용 및 제어용 계전기, 온도자동조절기기 · 온도계 · 스위치를 포함하는 제어반, 가변속도 순환펌프, 유체압력계(hydromanometer), 안전밸브, 열 배출구 및 리턴장치, 확장실(expansion chamber)(갖추고 있을 수도 있고 그렇지 않을 수도 있음), 가정용 온수탱크 연결용 배출구 및 리턴 장치를 갖추고 있다. 전력(조절 가능함)은 모델에 따라 5.6KW에서 24KW까지 또는 28.8KW에서 259.2KW까지 변화한다. 최고 온도는 섭씨 90도이며 작동 압력은 3바이다.

8414.60
or
8414.80

1. 층류(層流)식 캐비닛

실험실 등에서 세포배양을 준비하고 취급하는데 사용되는 것으로서, 다음의 것을 포함한 급속 캐비닛으로 구성되어 있다.

- (i) 공기 정화용 전기팬과 필터가 부착된 공기 재순환 후드
- (ii) 후드밑에서 작업대(work surface)로 쓰이는 천공된 시트
- (iii) 옆지러진 액체를 담는 천공시트 밑에 있는 탱크

이 캐비닛은 전면이 열리도록 되어 있고 작업대 또는 테이블에 설치하도록 설계되었다. 이 후드는 층류(層流 : laminar airflow)를 일으키는데, 이 층류는 생물학적 시료를 다루는 동안에 조작자를 가능한 모든 오염으로부터 보호하기 위하여 캐비닛 열리는 부분에 보호용 장벽을 만들어 준다.

8414.80

1. 수평 층류 공기 흐름 "클린 벤치"

블로워/모터 시스템, 모터 속도 조절기, 고속 리턴 에어 슬롯, 제거 가능한 스크린을 가진 HEPA필터, 세척 가능하고 재사용 가능한 프리 필터, 및 작업 면을 위한 형광램프를 장착하고 있다.

고속 리턴 에어 슬롯은 오염된 공기를 포집하여 작업장에 여과되지 않은 공기가 들어가지 않도록 하며 공기를 HEPA필터로 재순환시킨다. 클린벤치는 정맥주사 혼합 조제, 의약품 조제, 식물세포 배양, 배지 제조, 제약 공정, 전자 조립 및 제한된 실험 연구와 같은 다양한 산업과 용도를 위해 고안되었고 작업자나 환경이 아닌 제품을 보호하기 위해 사용한다.

규격은 다음과 같다

- 외부 폭 : 127.0 cm;
- 내부 폭 : 118.1 cm;
- 내부 깊이 : 55.9 cm;
- 외부 높이 : 162.6 cm

통칙 제1호 및 제6호 적용

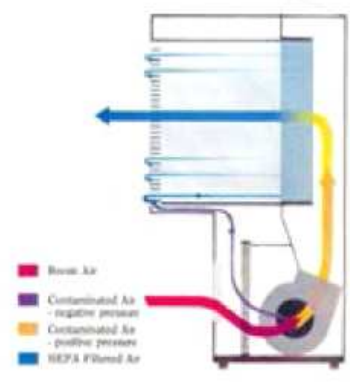

8415.10

1. 천장용 분리식 공기조절기

이 제품은 다음으로 구성되어 있다 :

- (i) 실내기 : 천장에 설치하도록 설계되었으며 열교환기 및 동력구동식 송풍기가 하나의 하우징에 장치되어 있다.
- (ii) 실외기 : 냉각식 압축기와 동력구동식 송풍기를 갖춘 열교환기가 하나의 하우징에 장치되어 있다.

위의 두 기기는 모두 전기선 및 구리관으로 서로 연결하도록 설계되었다.

통칙 제1호 및 제6호 적용

8415.10 2. 플로어타입 분리형 공기조절기

다음으로 구성되어 있다.

- (i) 스탠드형 실내기 : 열교환기(증발기)와 동력구동식 송풍기가 하나의 하우징에 구성되어 있다. 이 장치는 바닥이나 벽에 설치하도록 설계되어 있으나 설치장소에 단단하게 고정시키거나 콘크리트로 굳히는 것은 아니다.
- (ii) 실외기 : 냉각식 압축기, 열교환기(콘덴서), 동력구동식 송풍기가 하나의 하우징에 구성되어 있다. 이 장치는 바닥이나 스틸바에 설치하거나 고정하도록 설계되어 있다.

위의 두 장치는 전선 및 냉매가 흐르는 관으로 서로 연결하도록 설계되어 있다.

통칙 제1호 및 제6호 적용

8415.82 1. 이동식의 일체형 공기조절기

2개의 동력구동식 송풍기, 증발기, 응축기, 압축기가 하나의 하우징에 구성되어 있다. 이 기기는 이동이 용이하도록 4개의 카스터를 부착했고 2개의 손잡이가 있다. 이 기기는 창이나 벽을 통과해서 따뜻한 공기를 내보내기 위한 유연성 있는 배기호스를 부착할 수 있다.

통칙 제1호 및 제6호 적용



8415.90 1. 압축식 분리형 공기조절기의 실내기

증발기 열교환 코일, 실내로 공기를 불어넣기 위해 공기를 증발기 열교환 코일을 통과하여 끌어들이는 모터로 작동하는 전기 팬, 공기필터와 자동 온도조절 장치 및 제어반으로 이루어져 있으며, 동일한 하우징 안에 결합되어 있다. 이 실내기는 냉매가 순환하는 구리관과 전기선에 의하여 실외기와 연결되도록 설계제작된 것이다.

통칙 제1호(제16부 주2 (나)) 및 통칙 제6호 적용

8415.90 2. 압축식 분리형 공기조절기(냉방만 가능)용 실외 냉각 유닛

압축기, 냉각기 열교환 코일, 열을 배출하도록 하기 위하여 공기를 냉각기 열교환 코일을 통과하여 끌어들이는 모터로 작동하는 전기 팬 및 유닛의 제어 및 보호용의 기타 구성요소들로 이루어져 있으며, 동일한 하우징 안에 장착되어 있다. 이 유닛은 전기선과 냉매가 순환하는 구리관에 의하여 하나 이상의 실내 증발유닛에 연결되도록 만들어져 있다.

통칙 제1호(제16부의 주2 (나)) 및 통칙 제6호 적용

8415.90 3. 압축식 가역 냉난방 분리형 공기조절기용 실외 냉각 유닛

압축기, 냉각기 열교환 코일, 열을 배출하도록 하기 위하여 공기를 냉각기 열교환 코일을 통과하여 끌어들이는 모터로 작동되는 전기 팬, 사이클 전환을 위한 4방향 밸브(4-way valve) 및 유닛의 제어 및 보호용의 기타 구성요소들로 이루어져 있으며, 동일한 하우징 안에 장착되어 있다. 이 유닛은 전기선과 냉매가 순환하는 구리관에 의하여 하나 이상의 실내 증발유닛에 연결되도록 만들어져 있다.

통칙 제1호(제16부의 주2 (나)) 및 통칙 제6호 적용

8415.90 4. 냉난방을 위한 가변냉매흐름(VRF) 시스템용 실외기

인버터 압축기, 팬, 열 교환기, 팽창밸브, 제어 전자장치 및 열 회수 장치로 구성되어 있음. 또한 냉각/가열 순환의 반전을 제공하는 전기 기계식의 반전가능 밸브가 장착되어 있음. 이 기기는 주위 온도(ambient temperature) 공간에 장착되는 옥내의 많은 특정 기기들과 파이프라인으로 연결되도록 설계되어 있으며 내부 열 교환 시스템 내에서 중압 냉매와 함께 작동할 수 있음

통칙 제1호 및 제6호 적용

8418.30 1. 수평식 냉동기

곡면 유리 뚜껑이 달려 있다. 이 냉동기는 시장에서 식품을 보존 및 진열하는데 사용될 수 있도록 설계되었다. 저장용량은 모델에 따라 365리터 또는 550리터이다. 냉장시스템이 내장되

Section XVI

어 있어 주위 온도가 30°C에 달해도 -20°C 내지 -24°C의 온도가 유지된다.



8418.69

1. 전열식 배터리

직열로 연결된 여러 개의 열전대(熱電對 : thermo-electric couple)로 구성되어 있고, 각각의 열전대는 동으로된 브리지(bridge)에 의하여 결합된 서로 다른 두 개의 반도체 블록(하나는 양극, 다른 하나는 음극)으로 구성되어 있다. 직류 전류를 통과시키면 본 배터리의 한끝에는 냉각 효과가 나타나고 다른 한끝에는 가열 효과가 나타난다. 소형 냉장고, 에어컨 장치, 정밀장치 등의 냉각 부품으로 사용된다.

8418.69

2. 냉장 옥외 캐비닛

정류기, 배터리 및 통신 장비와 같은 전기 및 전자 기기의 삽입용으로 설계되었다. 캐비닛은 절연 강으로 되어 있으며, 옥외에 직접 설치하도록 설계되어 있다. 내부 구조는 이중 구획으로 되어 있다.

- 1) 4개의 배터리 받침대(rack)으로 구성된 배터리 구획
- 2) '받침대(rack)' 장치를 위해 제공되는 장비 구획

캐비닛은 전면 도어에 공기 습도조절 기능이 없는 2000W(DC)에어컨 장치를, 캐비닛 지붕에 DC비상 배기 팬을 갖추고 있다.

통칙 제1호, 제3호 나목 및 제6호 적용.

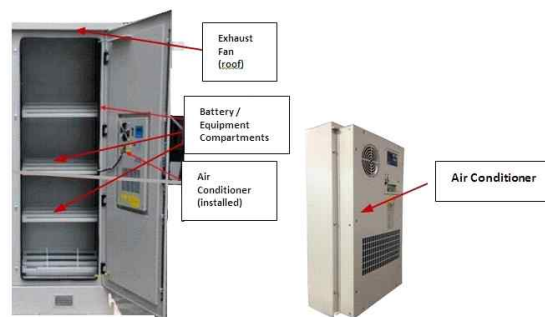

8418.99

1. 냉장고 문에 맞추어 넣기 위한 개스킷

Section XVI

산화철로 된 자화봉(magnetic rod)을 내부에 결합한 플라스틱 재질의 형재로서, 냉장고의 문에 맞추어 넣기 위하여 특정한 형상으로 이루어진 것이다.

의견서 제16부/3 및 8508.19/1 참조

8419.20 1. 저온 살균기

포름알데히드 수용액을 살균제로 사용하는 열에 민감한 물품용의 것으로, 포름알데히드 수용액을 연속 증발기 장치에서 55~60℃의 온도로 가열하여 기체 상태로 만들고, 그런 다음 포름알데히드 증기는 멸균 챔버 내 재료 또는 물체 주위에 균일하게 분포됨. 주로 실험실 장비, 재료 및 의료 기기를 살균하는 데 사용됨.

통칙 제1호 및 제6호 적용

8419.40 1. 회전형 진공 증발기

유기물질의 농축 또는 증류에 사용하는 것으로서, 유리제 부분(증발용 플라스크, 코일 콘덴서, 증류물 수집용 용기, 튜브 및 밸브) 및 금속제 부분[튜브형 프레임, 가변 구동력을 가진 전동기, 높이 조정용 액압식 리프트(lift : 들어올리는 장치)가 달린 전기 가열 조(槽)]으로 구성되어 있고, 전체가 금속제의 손수레 형태의 받침에 고정되어 있다.

8419.89 1. 표면 가열 장치(전기식)

드럼, 탱크, 도관 등에 들어있는 재료를 가열하기 위한 가열기구로서, 이 안에 가열 장치가 전기 절연 가열 저항체를 갖춘 유리 섬유 직물로 이루어져 있다. 가열되어야 할 드럼, 탱크 및 기타 용기를 수용하기 위하여, 또는 용기나 도관 주위로 고정될 수 있도록 하기 위하여 특별히 설계된 것이다.

의견서 8419.89/2 및 8516.80/1 참조

8419.89 2. 가열 맨틀

주로 금속 케이싱에 넣어져 있는 가열 표면(유리 섬유 직물위에 고정된 전기 절연 가열 저항체)로 구성되어 있으며, 압력솥 또는 연구실에서 사용되는 장치 또는 식품 산업에서, 가열용 부품으로 부착시키기 위한 것이다.

의견서 8419.89/1 및 8516.80/1 참조

8419.89 3. 용해도 시험 장치

7개의 교반기를 갖춘 스테이션을 포함하고 있으며 스테이션은 정해진 시간 및 설정된 작동 매개변수 하에서 특별히 조제된 용매로 정제나 캡슐을 용해하거나, 피부에 붙이는 패치로부터 약물을 용출하는 데 사용된다. 이 장치는 용해과정에서 정상체온과 유사하게 하기 위하여 정해진 온도에 맞게 용해용 용액을 가열하는 전열코일을 포함하고 있다. 사용자는 기구에 일체로 탑재되어 있는 제어반을 통해 특정 용해 또는 약물용출 시험에 요구되는 시험 장치의 작동 조건들, 예를 들면 온도(섭씨 20~60도), 교반속도(25~250 rpm), 시험방법, 정제의 주입, 샘플링 시간 등을 설정할 수 있다. 이 용해 시험 장치는 어떤 종류의 분석도 수행하지 않으며 용출된 활성물질의 양을 측정하기 위한 분광계와 같은 기기 및 자동자료처리기에 연결될 수 있다.

통칙 제1호 및 제6호 적용



8419.90 1. 강(鋼)제 플레이트 부품

태양광선을 잘 흡수할 수 있게 특별하게 가공 또는 처리된 것으로서, 욕상에 설치한 태양열 이용 물 가열기에 장치할 목적으로 사용된다.

8421.21 1. 물처리용 복합기기

동상(同床)에 장치된 2개의 필터(프리필터와 탄소필터), 이온화 장치, 제어판으로 구성되어 있다. 이 장치에서는 물이 프리필터를 통과하면서 침전물이 제거 되고, 침전물이 제거된 상태의 물이 탄소 필터를 통과하면서 염소, 박테리아, 냄새가 제거된다. 이렇게 처리된 물은 양이온과 음이온 분리하기 위해 이온화 과정을 거친다.

제16부 주3 적용

8421.21 2. 즉석 냉온 정수 시스템

다음 구성 요소를 포함한다.

- (i) 언더-벤치(under-bench) 모듈. 공통 하우징에 하나 또는 두 개의 필터 카트리지를, 전기 가열 및 냉각 장치를 장착한 것으로, 언더-벤치 캐비닛 내부에 설치됨(치수(H x W x D): 340 mm x 315 mm x 465 mm).
- (ii) 물 디스펜서(수도꼭지). 누르거나 들어올림으로써 온수 및 냉수를 각각 분배하기 위한 두 개의 레버가 있는 금속으로 만든 것으로, 싱크대 또는 탁상 위에 설치됨.
- (iii) 튜브 및 커넥터. 외부 급수 장치, 언더-벤치(under-bench) 모듈과 물 디스펜서를 연결하기 위한 것

이 제품은 시간당 온수 150컵과 냉수 175컵의 용량으로 약 40명의 사용자에게 여과된 냉온수를 제공하도록 설계되었음. 그러나 끓이거나 식히지 않은 여과수만은 제공하지 않음.

통칙 제1호, 제3호나목 및 제6호 적용



8421.29 1. 일회용 살균 투석기

구멍이 뚫린 섬유가 들어 있는 25cm 길이의 단단한 플라스틱 원통형 케이싱으로 되어 있다. 케이싱은 양 쪽 끝에 나삿니가 새겨진 부품이 달린 마개와 케이싱으로부터 뺀어 나온 2개의 3cm 길이의 관을 가지고 있다. 마개와 관 역시 단단한 플라스틱 재질이다. 본 물품이 기능하기 위해서는, 혈액과 투석물을 순환시키고 독소를 배출시키는 특수 장치(예 : 인공 신장)에 튜브로 연결하여야 한다.

제90류 주2 (가) 적용

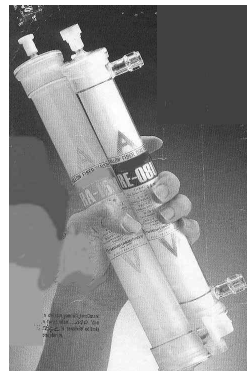

8421.29 2. 혈액 여과 장치

주로 투명 하우징에 들어있는 폴리에스테르제 여과망으로 되어 있다. 이 장치는 저장된 혈액에서 백혈구, 혈소판, 세포 조각, 단백질로 구성된 30 내지 200 μ m 크기의 미세응집괴 (microaggregates)를 제거하는데 사용된다.

통칙 제1호 적용

8421.39 1. 페인트 스프레이용 부스

Section XVI

- (i) «건식 부스(Dry Booths)»
오퍼레이터에 의해 흡입된 공기를 환기하는 전동식 팬과, 공기 중에 떠있는 페인트 입자의 일부를 보유함으로써 방출된 공기를 청정하게 하는 날개가 달린 격자를 갖추고 있다.
- (ii) «습식 부스(Wet Booths)»
오퍼레이터에 의해 흡입된 공기를 환기하는 전동식 팬, 공기 중에 떠있는 페인트 입자의 일부를 끌어들이므로써 방출된 공기를 청정하게 하는 워터 스크린, 그리고 물을 순환시키기 위한 전동식 펌프를 갖추고 있다.

8421.99

1. 교체용 오일 필터 카트리지

구멍이 뚫려 있는 금속 또는 종이주머니로 구성되어 있다(여과하는 매개체로 사용되는 물질의 종류를 불문함).

8424.30

1. «모래분사»기(噴射機)(«Sand-blasting»machines)

금속제품의 스케일[(보일러 속에 끼는) 물때 또는 (가열된 철 표면에 생기는) 산화물이나 찌꺼기] 제거 및 세척용으로서, 원심력을 이용하는 기계이다. 통상 수평형의 회전드럼으로 구성되는데, 이 안에서 움직이는 물품은, 압축된 공기에 의해서가 아니라, 고속 회전 날개바퀴의 원심 작용에 의해서 사출되는 쇳가루 분사 작용을 받게 된다.

8424.30

2. 청소 장치(«스팀 청소기»)

특히, 모터, 자동버너, 가열코일 및 계량 펌프로 구성되는 단일의 유닛으로 되어 있다. 세정 용액을 집중 분사시키도록 설계된 노즐을 갖추고 있다. 자동차, 기계, 차고, 수리점, 빌딩 등을 세척하는데 사용된다.

8424.41

1. 압축식 분무기

작동 압력이 3바이고 충전용량이 5리터인 것으로, 안전밸브가 결합된 피스톤식 압력계 및 충전용 깔때기가 함께 제공된 것이다. 이 분무기에는 펌프, 황동제의 렌스(취관), 조절 가능한 운반용 끈, 깔때기가 있는 견고한 용기와 조절가능한 노즐이 있다. 이 분무기는 물리적 특징으로 보아 명백히 농업용 또는 원예용으로 가장 적합한 것으로 인정된다.

통칙 제1호 및 제6호 적용



8424.89 1. 분수 장치

여러가지 색으로 된 것이며, 비(卑)금속 제품의 속성을 가지고 있다. 진동 펌프, 입출관, 물을 분출하는 분출 크라운, 여과기, 램프 및 여러 가지 색의 유리제 디스크(특수한 물 분사 작용에 의해 회전하도록 되어 있음)로 구성되어 있다.

8424.89 2. 노즐과 결합한 프레스 버튼(스프레이 캡)이 달려 있는 밸브로 구성된 분무기기

구성요소는 다음과 같다.

- (i) 노즐과 결합한 플라스틱제의 프레스 버튼(스프레이 캡)
- (ii) 비(卑)금속제의 컵
- (iii) 플라스틱제의 컵 개스킷
- (iv) 플라스틱제의 스템 개스킷
- (v) 플라스틱제의 스템
- (vi) 플라스틱제의 하우징
- (vii) 철제 스프링
- (viii) 플라스틱제의 덤튜브

이 물품은 용기의 목부분에 설치하도록 설계되었다. 프레스 버튼을 누르면 스프레이 캡을 통해 고압가스가 방출됨으로써 용기에 든 내용물(액체, 분말 또는 거품)이 공기 중에 분사된다. 내용물의 유량 또는 분산을 조정할 수 있는 제어장치는 결합되어 있지 않다.

의견서 8424.89/3 및 8481.80/3 참조

8424.89 3. «펌프»

프레스 버튼, 노즐, 피스톤 스프링, 밀봉 피스톤, 스템, 콘테이너 개스킷, 나사마개, 하우징, 스프링, 밀봉 볼 및 덤튜브로 구성되어 있다. 이 물품은 피스톤 펌프를 사용하여 노즐을 통해 액체, 분말 또는 거품을 분사하기 위해 용기의 목부분에 설치되도록 설계된 것이다.

의견서 8424.89/2 및 8481.80/3 참조

8424.89

4. 가구제조시 표면칠, 바탕칠, 착색에 사용되는 자동 마무리 라인

다음의 물품으로 구성되어 있다.

- 모터가 달린 이송 시스템(롤러/벨트 컨베이어)
- 전자 염료 및 래커 분무시스템으로서 다음과 같은 물품으로 구성된다.
 - (1) 가구 착색 및 바탕칠에 사용되는 회전식 분무기계로서 다음의 물품이 장착되어 있다.
 - 착색제 보충 기능을 가진 자체 세척 이송 벨트
 - 10개의 공기총과 저압펌프를 장착한 하나의 급송(給送)회로
 - 물커파트
 - (2) 가구 표면칠에 사용되는 자동 분무기계로서 다음 물품이 장착되어 있다.
 - 래커 보충기능을 가진 자체세척 이송 벨트
 - 8개의 공기혼합 총 및 고압펌프를 가진 진동 이송 장치
 - 자동 슬러지 분리기를 가진 물 커파트 및 탱크
 - 고체 내용물을 감소시키는데 사용되는 브러시를 가진 환기 시스템
 - 먼지를 방지하기 위한 고압 인클로우저
 - 먼지없는 공기공급을 위한 고효율 카트리지를 가진 하이퍼 여과 장치
- 열교환 및 자외선 방출에 기반을 둔 건조과정을 사용하는 즉시 처리 건조시스템

제16부 주4 및 통칙 제6호 적용

8425.31

1. 리프트 권선기어

동상(同床)에 윈치(winch : 권양기)가 연결된 전동기로 구성되어 있다. 윈치는 활차(滑車)용으로 설계되어 브레이크를 갖추고 전동축을 움직이게 하는 기어링으로 되어 있다.

8426.41

1. 리치 스택커

디젤엔진, 타이어, 권양기를 가진 텔레스코픽 붐[telescopic boom : 먼 곳까지 보일 수 있는 기중기의 암(arm)] 및 훅블럭[hook block : 활차(滑車) 장치의 프레임에 갈고랑쇠를 단 것]을 가진 스프레더(spreeder) 또는 호이스트 시스템(hoist system)을 갖추고 있는 자주식 기계이다. 이 기계는 “집어서 옮기는” 역할을 수행하며, 특히 스프레더(ISO 컨테이너용), 피기-백(piggy-back)(세미-컨테이너용), 훅블럭 및 권양기, 고정된 갈고리, 그랩플 암[grapple arms : 기중기 등에서 물건을 붙잡기 위한 암(arms)], 그랩(grab : 집어올리는 기계)(목재 및 파이프용 등) 및 포크(forks)와 같은 다양한 산업용 및 화물하역용 기기로서 특별히 설계되었다. 이 기계는 공업용 물품을 권양·하역할 수 있으며 60톤까지의 무게를 적재할 수 있다. 권양을 목적으로 유압 시스템을 사용하며, 주 기능은 컨테이너를 들어올리고 쌓는 크레인 기능이다.

통칙 제1호 및 제6호 적용

8426.41

2. 자주식 이동식 크레인

6개의 바퀴가 달린 새시에 디젤 엔진과 4개의 아웃트리거가 장착된 자주식의 기계. 새시는 360도 회전이 가능하며 그 위에 다음과 같은 크레인 구성요소가 영구히 장착되어 있다 : 호이스트 시스템과 후크 블록을 갖춘 36m 길이의 유압 신축 붐(boom), 크레인 조작 및 운전을 위한 제어부가 있고 신축 암(arm)위에 설치된 운전 및 조종실. 도로 주행 중에는 운전실은 새시의 전방 부분에 기계적으로 고정된다. 크레인 조작 중에는 신축 암(arm)이 운전실을

Section XVI

들어올려 최대 7.8m까지 상승시킬 수 있다. 크레인의 최대 작업중량은 45톤이며, 최대 권양 높이는 48m, 작업반경은 39m 이다.

통칙 제1호 및 제6호 적용



8427.10 1 자주식 관절형 붐 리프트(boom lift)

전동기로 바퀴가 구동되는 베이스 유닛(작업 트럭)에 관절형 유압 리프팅 붐(boom)이 결합되었으며, 붐(boom)에는 작업 플랫폼(케이지 또는 맨 바스켓(man-basket))이 장착되어 있음. 이 리프트는 작업자가 높은 곳에서 작업할 수 있도록 설계된 것으로 최대 속도 5.2km/h(접었을 때) 및 0.8km/h(펼쳤을 때), 최대 작업 높이 15.7m, 최대 총중량 6,500kg 및 플랫폼 용량 227kg임.

통칙 제1호 및 제6호 적용



8427.20 1 자주식 컨테이너 핸들러

디젤 동력을 사용하는 여섯 개의 바퀴가 달린 샤시, 샤시 위에 설치된 밀폐된 운전실, 샤시의 앞쪽에 설치된 수직의 멀리 볼 수 있는 권양 마스트(lift mast) 및 마스트에 설치된 벨트 구동식의 스프레더(spreader)로 구성되어 있다. 마스트의 외부 부분은 마스트의 내부 부분으로

Section XVI

부터 수직방향으로 위아래로 신축하며, 벨트 구동을 통해 추가적으로 올려지거나 내려지는 스프레더를 들어올리거나 내리게 된다. 모델에 따라서, 이러한 컨테이너 핸들러는 36톤까지 들어올릴 수 있으며, 컨테이너를 13미터까지 쌓을 수 있다. 이 기계의 최대 속도는 시속 23-24킬로미터이며 권양속도는 초당 0.30-0.40미터이다. 회전반경은 7.6미터이다.

통칙 제1호와 통칙 제6호 적용

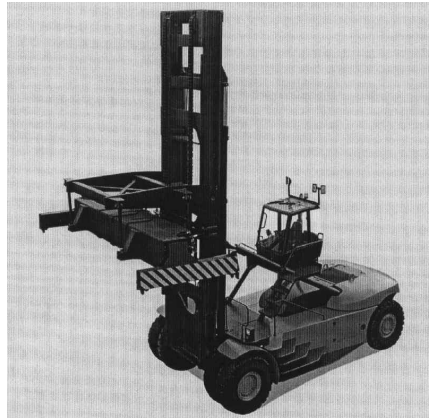

8428.90

1. 분배기

오래된 광산의 갱도를 매몰하기 위해 사용되는 공기식의 돌 운반용 콘베이어에 재료공급을 위해 특별히 설계된 것으로서, 보호판 밑에 달린 별집 모양의 밀폐된 드럼으로 주로 구성되며, 톱니바퀴 장치가 달린 모터에 의해 작동된다.

8428.90

2. 해상적재 암(arm)

자동안전밸브가 설치된 관절구조의 파이프 시스템을 이용하여 항구에서, 특히, 석유설비 및 산업설비에서, 적재하거나 하역할 때 위험한 용액을 안전하게 이동하는데 사용되는 것이다. 파이프 장치는 액체 운반시 지지 및 평형추 구조에 연결된 자체 보유 케이블과 도르래를 이용하여 조작된다. 이 장비에는 펌프는 포함되지 않는다.

통칙 제1호 적용

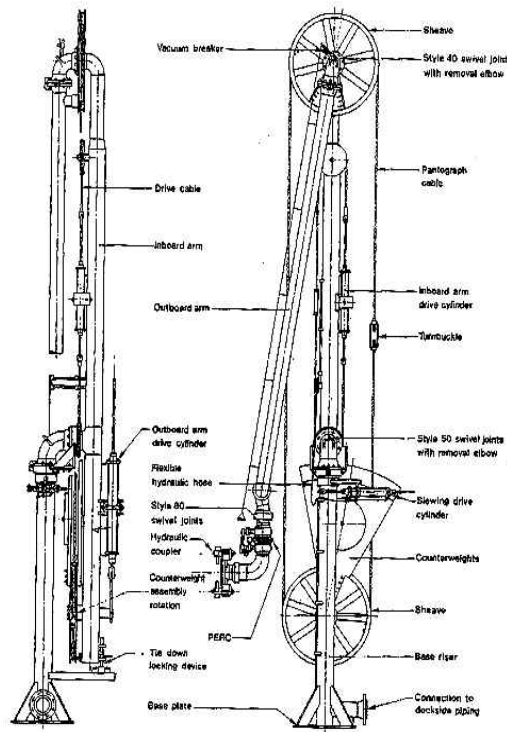

8429.51

1. 자주식 적재기

전면에 짐을 싣는 방식이며, 사륜구동에 스키드조향(skid steer) 방식으로서, 일체식 새시, 운전자 겸 제어용 운전대 및 유압식 잭에 의해 작동되는 더블 리프팅 암(double lifting arm)을 갖추고 있다. 이러한 더블 리프팅 암은 기계 자체의 구조에 있어서 본질적인 부분을 형성하며 뒷쪽에 탑재된 엔진에 의해 구동된다. 이 적재기는 버킷이 함께 제시되기도 하고 버킷이 없이 제시되기도 한다. 이 버킷에는 기계의 전방방향으로의 모션을 통하여 자재가 적재되는데, 자재를 들어올리거나 운반하거나 하역하는 것이다. 이 기계는 기타의 호환가능한 도구들[예 : 유압식 백호우(backhoe : 끝에 버킷을 단 암(arm)을 트랙터에 설치한 굴착기) 또는 파쇄기, 지반 굴착용 송곳(earth auger), 박스 스크레이퍼(box scraper) 또는 스캐리파이어(scarifier : 노면 파쇄기) 등]이 장착되어 있을 수도 있다.

8431.49

1. 무한궤도 연결 조립품

슈(shoes)를 부착시킨 후 불도저(bulldozer)에 전용 또는 주로 사용되는 무한궤도용 트랙으로 적합한 것으로 확인된 것.

의견서 8487.90/4, 8708.99/1 및 8710.00/1 참조

8431.49

2. 엑스캐베이터용 알루미늄제 방열기(985mm × 530mm × 145mm)

이 물품은 초과되는 열을 냉각제로부터 공기 증으로 전달함으로써, 굴착기의 엔진으로부터

Section XVI

방출되는 냉각제를 냉각하도록 설계되어 있다. 그 이후 냉각제는 다시 엔진으로 되돌아가게 된다.

통칙 제1호(제16부 주 제2호나목) 및 제6호 적용

또한 의견서 제8714.10/1호 참조.



8432.29

1. 4-4 블레이드(2+2)와 디스크 건조지 블레이드(disc dry land blade)(토양 경작도구)

추진장치(보행형 트랙터)의 구동축에 설치되어 회전 경운(rotary tilling)에 사용되도록 설계된 것이다. 블레이드는 추진장치에 장착되지 않는 상태로 한 상자에 함께 제시된다. 토양 경작도구와 함께 제시되는 추진장치(보행형 트랙터)의 경우 별도로 분류한다.

통칙 제1호 및 제6호 적용

의견서 8701.10/1 참조



8433.90

1. 드럼 하우스징

수확-탈곡 콤바인용으로 3개의 드럼(로터 공급기·탈곡통·교반기)을 갖춘 케이스로 구성되어 있으며, 탈곡 공정 동안에 곡물이 이삭으로부터 분리되도록 한다. 탈곡장치 부분은 그 자체로서는 구동 시스템이 없으나, 콤바인의 폴리와 벨트로 이루어진 단일의 디젤 엔진 시스템에 의하여 구동된다.

통칙 제1호(제16부 주 제2호나목) 및 제6호 적용

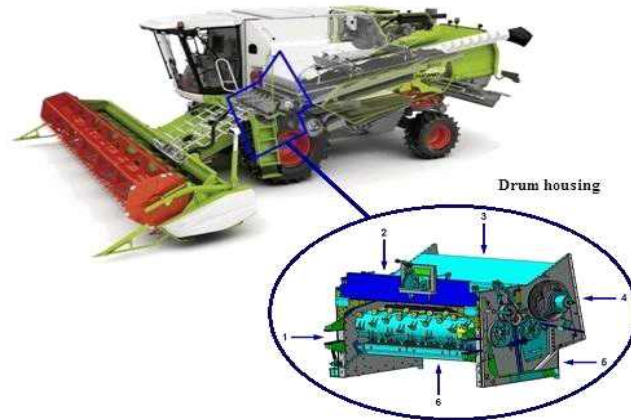

1. 공급 채널(절단부를 갖추고 있음)	4. 분리
2. 운전자 승강단(운전실을 갖추고 있음)	5. 세척
3. 곡물 저장 탱크	6. 구동축

8435.10

1. 원심 주서기

자장식의 통풍장치가 된 산업용 단상전동기를 갖춘 물품으로 상업용으로 설계되었으며(예: 바, 식당, 구내식당, 탁아시설, 병원, 시설의 주방 등) 다음과 같은 기술적 특성을 가지고 있다:

- 모터 속도 : 3,000rpm
- 모터 전력 : 700w
- 강도 : 7A
- 전기접속 : 230V/50Hz
- 처리량 : 시간 당 과일100kg/야채120kg
- 찌꺼기 보관함 용량 : 약 6리터
- 무게 : 약 11kg
- 크기 : 505mm x 235mm x 420mm

이 기기는 누름식 "On-off" 단추를 갖춘 스테인리스 스틸제 원동기 부분, 배출구가 있는 스테인리스 스틸제 통(bowl), 플라스틱제 테두리, 스테인리스 스틸제 바스켓, 음식물을 주입하는 관과 배출구가 있는 플라스틱제 뚜껑, 스테인리스 스틸제 갈기용 디스크, 플라스틱제 찌꺼기 통으로 구성되어 있다. 이 기기는 과일 또는 야채의 즙을 추출하는데 사용된다.

통칙 제1호 및 제6호 적용



8436.80 1. 감자 및 기타 채소의 더미를 흙으로 덮는 기계

농업용 트랙터와 연결하는 장치를 가진 프레임, 토양분쇄기, 트랙터 동력 발진으로 작동하고 토양을 감자 또는 채소 더미 위에 던지는 날개가 달린 휠로 구성되어 있다.

8438.60 1. 야채 조제 기기

자장식의 삼상전동기를 갖춘 물품으로 상업용으로 설계되었으며 다음과 같은 기술적 특징을 가지고 있다 :

- 모터 속도 : 375rpm
- 모터 전력 : 600w
- 전기접속 : 400v/50hz
- 제공량 : 3시간 이내에 1,200인분
- 무게 : 약 15kg
- 크기 : 745mm x 610mm x 310mm

이 기기는 전동기부분, 각각 2개의 구멍과 푸셔가 있는 음식물주입부분, 누름식 "On/off" 단추를 갖춘 제어반으로 구성되어 있다. 이 기기는 3mm 간격으로 저밀 수 있는 슬라이싱 디스크 1개와 3mm 정도로 가는데 사용되는 중간갈기용 디스크 1개가 함께 제시된다. 이 기기는 연속적인 슬라이싱, 깎둑썰기, 채썰기, 갈기, 포테이토칩(프렌치프라이)과 줄리엔느를 조제하는 데 사용된다.

통칙 제1호 및 제6호 적용



8438.60

2. 채소절단기

높이(H) x 가로(W) x 세로(D) : 320 x 270 x 505 mm, 무게 7.5 kg이며, 산업용 식료품 준비 장비로 220V의 전기 모터로 구동되며 교체 가능한 블레이드를 사용하여 다양한 형태(절단, 슬라이스, 강판에 갈기 및 채썰기)로 채소를 절단할 수 있도록 설계된 장비이다. 양배추의 경우 슬라이싱 용량은 이중칼날(dual-blade) 디스크 슬라이서를 사용했을 경우 시간당 90kg이다.

통칙 제1호 및 제6호 적용



8438.60

3. 채소절단기

높이(H) x 가로(W) x 세로(D) : 230 x 272 x 380 mm, 무게 5 kg이며, 산업용 식료품 준비 장비로 220V의 전기 모터로 구동되며 채소를 굵게, 중간크기, 또는 미세한 조각으로 절단할 수 있도록 설계된 장비이다. 본 장비는 5kg으로 소형이며, 절단 크기를 조정하는 플레이트가 달린 블레이드 키트와 모터로 구성된다. 양배추의 경우 슬라이싱 용량은 시간당 120-200kg, 분당 2.0-3.6kg 이다.

통칙 제1호 및 제6호 적용



8438.80

1. 유화믹서

일체형의 삼상전동기를 갖춘 물품으로 상업용으로 설계되었으며(예: 병원, 식당, 제약회사, 화학실험실 등) 다음과 같은 기술적 특징을 가지고 있다 :

- 모터 속도 : 1,500/3,000rpm
- 모터 전력 : 950/1,300w
- 전기접속 : 230/400V/50Hz.
- 전기용량 : 약 6.6L
- 무게 : 약 26k
- 크기 : 520mm x 280mm x 340mm

이 기기는 스테인리스 스틸제 전동기부분, 손잡이·뚜껑·뚜껑 스크레이퍼가 조립된 스테인리스 스틸제 통, 스테인리스 스틸제 커터날, 누름식 “On-off” 단추와 속도조절기를 갖춘 제어판으로 구성되어 있다. 이 기기는 혼합 유동식 및 반유동식을 조제하는 데 사용된다.

통칙 제1호 및 제6호 적용



8439.30

1. 1회용 탄소 종이 코팅기

주로 여러 개의 롤러 및 스탠드로 구성되어 있으며, 통에서 나온 잉크는 잉크 공급용 롤러에 의하여 또 다른 롤러에 의해 종이가 떠받혀 지는 인쇄용 롤러에 보내지게 된다. 코팅의 두께는 계측용 롤러에 의하여 측정된다.

8442.30

1. 사진식자기

감광성 필름에 여러 줄의 글(인보이스, 지불전표 등)로 완전한 형태의 레이아웃(lay-out)을 짜는데 사용된다. 주로, 라인 매트릭스(line matrix)를 사용하는 패선(野線) 사식기(寫植機)(rule photsetter), 2개의 몽타주 사진 장치[각각은 사전에 설정된 구성요소(캡션, 망판용 투명필름으로된 구역 등)의 매트릭스를 사용함], 및 감광성 필름이 부착되는 조판대로 구성되어 있다.

8443.32 1. 디지털 잉크젯 프린터

가변 크기의 도트(점)를 사용하여 연속적인 색조의 칼라이미지를 다양한 매체(예 : 신문용지, 매트 또는 광택지, 투명 물질 등)에 재생(최대 864×1,189mm의 A0용지까지 사용가능)한다. 이 물품은 인쇄산업에서 주로 칼라인화용으로 사용되고, 또한 반사 신호판 또는 역광조명 신호판, 전시판, 포장재 등의 인쇄와 같은 산업적 응용분야에서 사용된다. 인쇄는 외부의 자동자료처리계에서 제공되는 데이터를 기초로 실행되는데, 프린터와 외부자동자료처리계가 병렬 인터페이스에 의하여 연결된다.

통칙 제1호(제84류 주5 (나), (다), (라)(i) 및 (마)) 적용

8443.99 1. 라벨 프린터와 함께 사용되는 테이프 카세트

네 개의 스펀을 포함하는 플라스틱 카트리지(115mm x 88mm x 33mm)로 이루어져 있다. 가장 큰 스펀은 한 쪽면에 종이 배출 라이너를 갖춘 플라스틱 테이프(접착성이 있으며 흰색임)를 포함하고 있다. 두번째로 큰 스펀도 플라스틱 테이프를 포함하고 있으며, 가장 작은 스펀은 붉은 색 플라스틱 테이프를 포함하고 있다. 네 번째의 스펀은 비어있다. 상기의 세 개의 테이프 릴(tape reels)은 폭이 24mm이다. 붉은 색 플라스틱 테이프는 잉크칠을 하거나 인쇄를 하기 위하여 기타의 방법으로 가공된 리본과 유사한 것이다. 프린터는 카트리지를 사용하여 카트리지에 있는 세 가지의 다른 재료로부터 텍스트 라벨을 형성한다. 카트리지는 소매용 판지 카톤에 포장되어 있는데, 여기에는 이 카트리지가 사용되도록 의도된 프린터 모델을 설명하면서 이 카트리지를 확인하는 적절한 구문 표시가 되어 있다.

통칙 제1호 및 제6호 적용

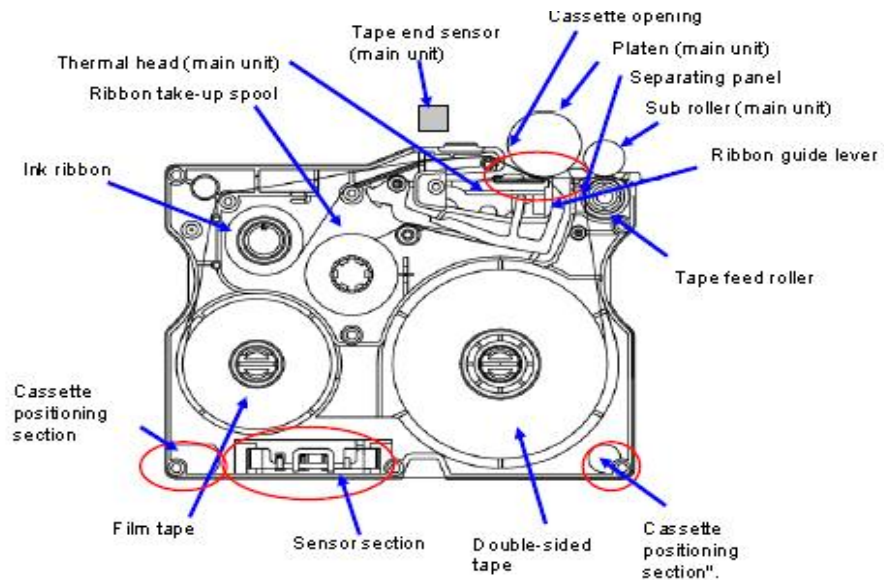

8443.99 2. 카트리지(토너가 포함된 것 또는 포함되지 않은 것)

각 끝에 플라스틱 뚜껑이 달려 있고 한쪽 끝에 특별히 성형된 비(卑)금속제 선(wire)을 회전시키는 스피들(spindle)이 달려 있으며 또 한쪽 끝에는 그것을 반대로 역회전시키는 콕(cogs : 톱니바퀴의 이)이 달려 있는 판지제 원통으로 구성되어 있다. 선(wire)은, 그 세 부분이 플라스틱 튜브에 담겨져 있는데, 카트리지 내부에서 회전함으로써 가루로 되어 있는 토너가 덩어리지는 것을 막아준다. 카트리지는 또한 가루로 되어 있는 토너가 정전기 흡착력에 의하여 통과되는 세로로 난 틈새를 가지고 있다. 이 카트리지는 사진식 복사 장치에 결합되도록 설계되었으며, 속이 비게 되면 갈아끼울 수 있게 되어 있다.

8443.99 3. 카트리지(토너가 포함된 것 또는 포함되지 않은 것)

각 끝에 플라스틱 뚜껑이 달린 판지제 원통으로 구성되어 있다. 한쪽 뚜껑은 특별히 성형된 비(卑)금속제 선(wire)를 지탱하며 다른 한쪽 뚜껑은 그 선(wire)을 회전하도록 해준다. 선(wire)은, 그 두 부분이 플라스틱 튜브에 담겨져 있는데, 카트리지 내부에서 회전하여 가루로 되어 있는 토너가 덩어리지는 것을 막아 준다. 이 카트리지는 또한 가루로 되어 있는 토너가 정전기 흡착력에 의하여 통과되는 세로 방향의 틈새를 가지고 있다. 이 카트리지는 사진식 복사 장치에 결합되도록 설계되었으며, 속이 비게 되면 갈아끼울 수 있게 되어 있다.

8451.30 1. 전문적 다림질을 위하여 고안된 다림질 기계

구성요소는 다음과 같다.

- (i) 전기적으로 가열되는 직사각형의 다림질 테이블(크기 : 125cm(길이) × 75cm(폭) × 87cm(높이) ; 중량 : 58kg)로 소매 다림질판과 내장된 흡입기를 갖춘 것
- (ii) 스팀 발생기(중량 : 15.5kg)로 실리콘재질의 다리미 받침대, 스팀 압력 게이지, 점등을 통하여 육안으로 관찰할 수 있는 수위계, 안전 온도조절장치를 지닌 가열장치, 증류수용 용기 및 펌프를 갖춘 것
- (iii) 전기 스팀 다리미(800W).

다림질 테이블은 호스에 의하여 스팀 발생기에 연결되어 있고 스팀은 테이블에 부착된 발로 밟는 페달에 의하여 테이블 안으로 빨려 들어가게 된다. 스팀 다리미는 스팀 호스와 전기선에 의하여 스팀 발생기에 연결되도록 만들어져 있다.

통칙 제1호(제16부 주4) 및 통칙 제6호 적용

의견서 8451.90/1 참조

8451.30 2. 전기 스팀 다림질기 겸 반자동식 스팀 발생기

파이프와 전기 케이블로 연결된다. 스팀 발생기는 스테인리스강(鋼)으로 만든 보일러, 자동 수위제어(水位制御) 장치가 달린 급수 펌프, 외부의 수위제어(水位制御) 장치, 안전 밸브, 이중 온도자동조절장치 및 온도 퓨즈, 스팀 압력계, 물 유량(流量) 탭, 그리고 11리터들이 물 탱크로 구성되어 있다.

통칙 제1호(제16부 주 제4호) 및 제6호 적용



8451.80 1. 현장의 카페트 세척용 장치

0.75KW 전동기를 내장하고 있고 카페트에 세정액을 분사하는 펌프를 갖추고 있다. 분사된 세정액이 흡입에 의해 제거된다. 이 기기의 중량은 18.1kg이며 용량이 41.6l 인 세정액 탱크를 지니고 있다. 호텔·모텔·병원·사무소·레스토랑 및 학교와 같은 시설(주거용 건물은 제외함)용으로 설계 및 시판된다.

8451.80 2. 현장의 카페트 세척용 장치

0.75KW 전동기를 내장하고 있고 카페트에 세정액을 분사하는 펌프를 갖추고 있다. 분사된 세정액이 흡입에 의해 제거된다. 이 기기의 중량은 21.8kg이며 용량이 56.8l 인 세정액 탱크를 지니고 있다. 호텔·모텔·병원·사무소·레스토랑 및 학교와 같은 시설(주거용 건물은 제외함)용으로 설계 및 시판된다.

8451.90 1. 직사각형의 다림질 테이블

소매 다림질판과 내장된 흡입기를 갖추고 있다. 테이블의 표면은 상부의 가열장치를 통하여 전기적으로 가열되고 표면의 온도는 온도조절장치에 의하여 조절된다. 테이블은 스팀 발생기에 연결되도록 고안되어 있다. 스팀은 테이블에 부착된 발로 밟는 페달에 의하여 테이블 안으로 빨려 들어가게 된다. 테이블은 전문적인 다림질용으로 스팀 발생기 및 전기 스팀 다리미와 함께 사용되도록 만들어져 있다. 스팀 발생기와 다리미는 테이블과 같이 제시되지 않는다.

통칙 제1호(제16부 주2 (나)) 및 통칙 제6호 적용



8462.25
or
8462.29

1. 용접된 튜브 밀 기계

용접설비없이 제시되었으며, 코일모양의 금속 스트립을 관모양의 형태로 가공하는데 사용된다. 이 기계장치는 다음의 구성품, 즉, 모서리 다듬는 부품, 파쇄 및 성형 로울러, 아이들러[idler : 벨트나 체인의 유도·좌기용으로 공전하는 유동(遊動) 바퀴] 수직 클로징 롤 및 핀 패스 롤(fin pass roll)로 구성되어 있다.

통칙 제1호 및 제6호 적용

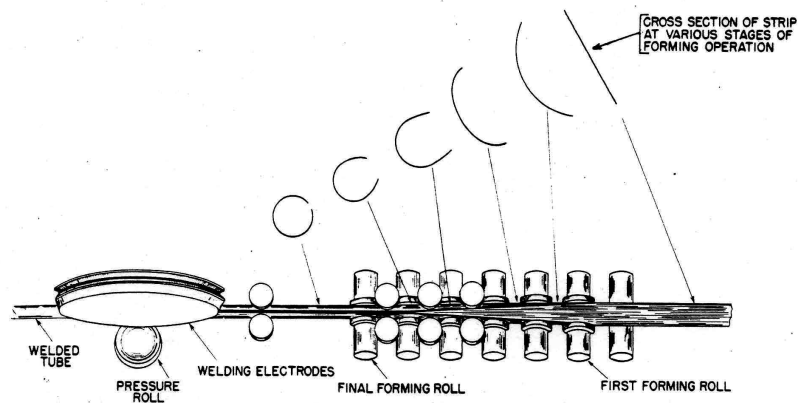

8465.99

1. 밀링 머신(금속 절삭 기계)

경질 플라스틱의 웨이스트를 분쇄하도록 특별히 설계된 것으로, 전동기로 작동하고, 3개의 이동성 날(blades)과 2개의 고정된 날(blades)을 갖추고 있다.

8466.10

1. 신축 압(telescopic arm)

(또한 확장 막대라고도 부름) 비(卑)금속으로 만든 것이다. 이 물품은 길이 4m까지 확장 가능한 부속품(툴홀더)으로서, 압축공기식 갈퀴에 연결하여 사용함으로써 과실을 수확할 때 편의성을 증진하거나, 압축공기식 전지가위나 톱에 연결하여 사용함으로써 과실 나무의 가지치기를 하는데 편의성을 증진시키기 위한 것이다. 이 물품은 신축 조립-분해 시스템과 안전 차단기 손잡이가 함께 제시된다.

통칙 제1호 및 제6호 적용



또한 의견서 제8467.19/1, 제8467.19/2, 및 제8467.29/1호 참조

8467.19

1. 압축공기식 전지가위

1개의 두꺼운 튜브(손잡이) 위에 피스톤과 날을 장착하고 있으며 사용자의 엄지손가락과 집게손가락의 피스톤 조작에 의한 압축공기로 작동된다. 이 물품은 사용하는 동안 손으로 붙잡도록 디자인되어 있으며 확장 막대[암(arm)]에 부착될 수 있는데, 이 확장 막대는 늘였다 줄였다 하는 방식일 수도 있다. 이 물품은 나무의 가지치기를 하는데 사용된다.

통칙 제1호 및 제6호 적용



의견서 8466.10/1, 8467.19/2 및 8467.29/1 참조

8467.19

2. 압축공기식 갈퀴

비(卑)금속으로 만든 것이고, 비회전식으로서 팬(fan) 모양이며, 올리브, 아몬드·피스타치오를 수확하는데 사용된다. 이 물품은 압축기로부터 나오는 공기에 의하여 작동된다. 이 물품은 추가적인 부속품을 사용하지 않고 손으로 작동할 수 있으나, 보통 확장 막대[예 : 신축 암(telescopic arm)]에 부착하여 수확하는데 편의를 증진하기 위하여 사용한다.

통칙 제1호 및 제6호 적용

또한 의견서 제8466.10/1호, 제8467.19/1호, 제8467.29/1호 참조



8467.29

1. 전기 갈퀴

비(卑)금속으로 만든 것이고, 팬(fan) 모양으로서, 외부 배터리나 발전기에 의하여 작동하는 전기모터를 내장하고 있으며, 올리브·아몬드·피스타치오를 수확하는데 사용된다. 이 물품은 추가적인 부속품을 사용하지 않고 손으로 작동할 수 있으나, 보통 확장 막대[예 : 신축 암(telescopic arm)]에 부착하여 수확하는데 편의를 증진시키기 위하여

사용한다.

통칙 제1호 및 제6호 적용

또한 제8466.10/1호, 제8467.19/1호, 및 제8467.19/2호 참조



8470.50

1. 신용카드 또는 직불카드에 의한 전자적 지불용 터미널

호텔, 레스토랑, 여행사 등과 같은 곳에서 사용된다. 이 기계의 앞면은 키패드, 디스플레이, 영수증 발급용 종이 롤, 카드나 스마트 카드의 마그네틱 스트립을 읽기 위한 슬롯이 장착되어 있다. 이 터미널은 전화 네트워크를 사용하여 거래의 승인과 완결을 위해서 금융 기관에 연결하고, 차변 및 대변에 기입될 금액을 나타내는 영수증을 기록 또는 발급하는 기능을 한다.

8471.30

1. 소매용으로서 세트로서 제시되고 받침대와 소프트웨어를 지닌 손바닥 크기의 전자 수첩 (organizer)(규격 : 11.5cm×7.7cm×1cm, 중량 : 115g)

기기 앞면에는 글을 쓸 수 있는 구역과 다양한 기능 키를 갖춘 터치 스크린이 장착되어 있다. 이 기기에는 자료전송/충전 받침대, 금속 스타일러스(stylus : 철필) 및 예비용 플라스틱 스타일러스, 설치 소프트웨어가 수록된 CD-ROM(PC에 설치하여 전자수첩과 자료교환이 가능하도록 해줌), 사용자 수첩 매뉴얼, 시작안내서, 리튬 이온(내장용) 재충전 전지, DB-25 어댑터, 보호용 커버가 같이 제공된다. 주요 응용분야는 메모 수첩, 주소록, 해야 할 일 목록, 메모장, 계산기 및 지출기록 관리기이다.

통칙 제3호 (나) 적용



8471.30

2. 태블릿 컴퓨터

주로 터치스크린으로 작동되도록 디자인되었다. 이 컴퓨터는 데이터를 처리하고, 프로그램을 실행할 수 있으며, 무선네트워크를 통해 인터넷에 연결하여 이메일 교환 및 관리, 파일 교환 및 다운로드, 소프트웨어 다운로드, 비디오 또는 VoIP(Voice over Internet Protocol) 통신 등을 할 수 있다.

이 기기의 주요한 특징은 다음과 같다 :

크기 : 241 x 186 x 9 mm

무게 : 0.6 kg

디스플레이 : 크기 (대각선) 25 cm (9.7"), 해상도 1024 x 768, Technology IPS LCD

입력 기술 : 정전방식 멀티-터치

CPU : ARM 아키텍처, 주파수 (GHz) 1.0, Cores 2

저장방식 : SSD 방식, 저장용량 16 / 32 / 64 GB,

RAM : 0.5 GB

연결성 : Wi-Fi 802.11a/b/g/n, Bluetooth® 2.1+EDR,

셀룰러 : 옵션 3G (UMTS/HSDPA/HSUPA (850, 900, 1900, 2100 MHz); GSM/EDGE (850, 900, 1800, 1900 MHz))

GPS : 옵션 GPS 지원측위

카메라 : 전면 및 후면

배터리 : 리튬폴리머 방식, 최대 10시간

통칙 제1호(제16부 주3 및 제84류 주5 (가)) 및 통칙 제6호 적용

8471.30

3. 태블릿 컴퓨터

주로 터치스크린으로 작동되도록 디자인되었다. 이 컴퓨터는 데이터를 처리하고, 프로그램을 실행할 수 있으며, 무선네트워크를 통해 인터넷에 연결하여 이메일 교환 및 관리, 파일 교환 및 다운로드, 소프트웨어 다운로드, 비디오 또는 VoIP(Voice over Internet Protocol) 통신 등을 할 수 있다. 이 기기의 주요한 특징은 다음과 같다 :

크기 : 312 x 207 x 17 mm

무게 : 1.16 kg

디스플레이 : 크기 (대각선) 31 cm (12.1"), 해상도 1280 x 800, Technology IPS LCD

입력 기술 : 정전방식 듀얼-터치, 디지털타이저

CPU : x86-64 아키텍처, 주파수 (GHz) 1.33, 1.86 터보 부스트, Cores 2

저장매체 : SSD 방식, 저장용량 32 / 64 GB

저장용량 확장 : MMC / SDXC

RAM : 2 / 4 GB

연결성 : Wi-Fi 802.11b/g/n, Bluetooth® 3.0

카메라 : 전면(2.0 MP)

배터리 : 리튬-폴리머 타입, 최대 4.5 시간

통칙 제1호(제16부 주3 및 제84류 주5 (가)) 및 통칙 제6호 적용

8471.30

4. 태블릿 컴퓨터

주로 터치스크린으로 작동하도록 설계되었다. 이 컴퓨터는 자료를 처리하고 프로그램을 실행하며 무선 네트워크를 통해 인터넷에 접속하여 이메일 교환 및 관리, 파일 교환 및 다운로드, 소프트웨어 응용프로그램 다운로드, 비디오 또는 VoIP 통신 등을 할 수 있다. 또한 이 기기는 셀룰러네트워크에 연결될 수 있다. 이 기기는 다음과 같은 주요 특징을 가지고 있다 :

크기 : 190 x 120 x 12 mm

무게 : 0.38 kg

디스플레이 : 크기(대각선) : 18 cm (7"), 해상도 : 1024 x 600, 기술 : TFT LCD (C-Type, PLS)

입력 기술 : 정전식 멀티-터치

CPU : Architecture :ARM, 주파수 (GHz) : 1.0, Cores : 1

저장매체 : 유형 : SSD, 저장용량 : 16 / 32 GB

저장용량 확장 : 마이크로 SD

RAM : 0.512 GB

연결성 : Wi-Fi 802.11a/b/g/n, Bluetooth® 3.0, 셀룰러 GSM/GPRS/EDGE, HSPA/HSDPA/CDMA

GPS : GPS 지원측위

카메라 : 전면(1.3 MP)과 후면 (3 MP)

배터리 : 리튬-폴리머 배터리, 최대 10시간

통칙 제1호(제16부 주3 및 제84류 주5 (가)) 및 통칙 제6호 적용

8471.49

1. 개인용 컴퓨터

3가지의 독립된 단위기기, 즉, 디지털처리 유닛을 갖춘 14" (35cm) 칼라텔레비전 수상기(디스플레이), 키보드(입력장치), 적외선 원격조절장치의 결합으로 구성되어 있다. 첫째 기기는 프로세서(80486DX2), 메모리(4Mb RAM), 디스켓드라이브(1.44Mb), 하드디스크(350Mb), CD-롬 드라이브, 칼라모니터 텔레비전 수상기(PC모드에서 순차주사 방식, TV모드에서 격행주사방식으로 되어 있음), 스테레오 확성기로 구성되어 있다. 다른 기능(PC, 텔레비전 또는 "사운드스택")은 키보드에 결합되어 있는 트랙볼(trackball : 볼을 회전시켜 커서를 이동시키는 장치)이나 키보드 자체 또는 적외선 원격조절장치를 사용하여 선택된다. 이 시스템은 또한 오디오와 소프트웨어 CD를 작동시키며, 디지털 오디오 파일을 녹음할 수 있다.

제16부 주3 적용

8471.60

1. 전자 화이트보드

78인치(198.12cm)크기이며 펜 또는 손가락 터치 입력을 수용하는 멀티 터치 기능을 탑재한 접촉 감지식 표면으로 구성되어 있다. 본 화이트보드의 특징은 통합 스피커를 가지고 있다는 것이다.

본 제품은 일반적으로 두 개의 전자펜, 장치 드라이버 소프트웨어와 사용자 가이드를 포함한 완전한 제품으로 제공된다.

화이트보드는 무선, USB 또는 시리얼 케이블을 통해 비디오 프로젝터나 자동자료처리(ADP) 기계와 연결 가능하다.

비디오 프로젝터로 영사되거나 ADP기계의 스크린으로 나오는 화면이 화이트보드 표면에

나타나게 되며 이는 ADP기계를 위한 입력 유닛의 기능을 하게 된다. 화이트보드는 ADP기계와 연결되지 않았을 때는 드라이-에라이즈(dry-erase) 표면을 가진 단순 라이팅 보드로 사용될 수 있다.

통칙 제1호(제84류 주 제5호 다목) 및 제6호 적용.

8471.70 1. CD-ROM 드라이브

CD롬, 음성 CD 및 사진 CD의 신호를 재생할 수 있도록 설계된 드라이브 유닛으로 구성되는 자동자료처리기계용 저장장치이다. 이것들은 이어폰용 잭, 음량조절 버튼 및 시작/정지 버튼을 갖추고 있다.

제84류 주5 (나) 및 (다) 적용

8471.80 1. 암호 처리기

DES(Data Encryption Standard : 데이터 암호 표준) 암호 알고리즘을 가지고 있는데, 이 알고리즘은 사전에 프로그램된 동작을 수행하기 위하여 명령을 받는 하나 이상의 자동자료처리기계에 주변장치로서 연결되어 있다. 이것의 기능은 이 기능이 없었으면 주된 자동자료처리기계에 탑재된 소프트웨어에 의해 수행되었어야 할 필수 데이터 보안 기능(예 : 인증 및 암호화)을 제공하는 것이다. 이것은 자동자료처리기계에 특정 보안 데이터 베이스를 저장할 필요가 없게 해준다. 이 장치의 기능은 제조 공정 중에 있는 제품에 설치된 펌웨어(firmware : "hardware"로 실행되는 "software"의 기능)(프로그램을 지닌 칩)에 의해 제어되고 있다. 이 장치는 자동자료처리기계에 접속된 RS 232C 물리적 인터페이스를 갖고 있다. 이 기계는, 펌웨어(firmware)의 적절한 조정에 의해, 다양한 금융기관에서 여러가지 목적(예 : 신용 카드 및 직불 카드에서 사용되는 암호값의 생성, 재무거래에 있어 자료의 보안성 제공)으로 사용될 수 있다.

8471.80 2. 비디오카드

집적회로와 기타 구성요소로 구성되어 있으며, 영상과 소리를 생성할 수 있도록 자동자료처리(ADP)기계에 장착되도록 되어 있다. 이것은 VCR, 레이저디스크플레이어, CCD/V8 카메라 또는 컴퓨터에서 받은 아날로그 영상 및 소리신호를 디지털 신호로 바꾸어 ADP 기계를 통해 사용할 수 있도록 해준다. 이 카드는 설치 소프트웨어가 저장되어 있는 마그네틱 디스크(플로피 디스크)와 함께 제시된다. 이 프로그램이 비디오 영상을 디스플레이할 수 있도록 하기 위해서는 ADP기계에 설치되어야만 한다. 설치 소프트웨어가 수록되어 있는 마그네틱 디스크(플로피 디스크)는 한 세트로서 비디오카드와 함께 통칙 제3호 (나)에 의거 제8471.80호에 분류된다.

8471.80 3. 사운드 카드

집적회로와 기타 구성요소로 구성되어 있으며, 소리를 생성할 수 있도록 자동자료처리기계에 장착되도록 되어 있다. 이 사운드카드는 마이크로폰, 라디오 또는 카세트플레이어에서 받은 아날로그 소리신호를 디지털 신호로 바꾸어 자동자료처리기계가 사용할 수 있도록 한다.

나아가, 디지털 신호를 아날로그 신호로 변환하여 증폭기, 헤드폰 또는 스피커로 보낼 수 있게 한다. 이것은 또한 CD-ROM 드라이브 및 디지털 악기[악기 디지털 인터페이스(MIDI)용 포트]를 갖추고 있다. 카드는 설치 소프트웨어가 저장되어 있는 마그네틱 디스크(플로피 디스크)와 함께 제시된다. 이 프로그램이 자동자료처리기에 설치되어야만 소리를 녹음하고, 압축하며 재생할 수 있게 된다. 설치 소프트웨어가 저장되어 있는 마그네틱 디스크(플로피 디스크)는 한 세트로서 사운드 카드와 함께 통칙 제3호(나)에 의거 제8471.80호에 분류된다.

8471.90

1. 평상형의 데스크탑 스캐너

특히 칼라필름 스캐닝을 위한 그래픽산업에 사용된다. 이 물품은 수천개의 전하결합소자(Charge Coupled Device)[단일의 집적회로 상에 열로 배치되고, CCD 배열(CCD array)이라 불림], 유리판, 렌즈, 램프, 거울 및 전기적 접속자로 구성된다. 각각의 CCD소자에 해당하는 특수한 색깔 및 밀도의 빛이 이 물품 내부에 비례적인 전기적 전하를 발생시킨다. 이러한 아날로그 전하는 아날로그/디지털 변환기에 셀의 사슬을 따라 조직적으로 통과되고, 그 곳에서 디지털데이터로 변환된다. 스캐닝되어야 할 원본은 광학소스에 의해 평평하게 비춰진 유리판 위에 놓여지게 된다. 이미지의 전체 폭은 동시에 선으로 읽혀지게 된다. 스캐닝의 최대 해상도는 8,200dpi(dot per inch)이다. 이 기계는 HSL(Hue Saturation Luminance : 색조 채도 휘도) 색상 교정을 포함하여, 영상과 프린트를 수정할 수 있다. 이것은 SCSI(스커지 : Small Computer Systems Interface ; 소형 컴퓨터용의 주변 기기 접속을 위한 인터페이스 규격)를 경유하여 자동자료처리기에 직접적으로 연결되어야 한다.

8472.90

1. 자동 잔돈 분배기

금전 등록기(고객에게 바꾸어 주어야 할 잔돈 금액에 대한 데이터를 임펄스나 또는 전선 케이블의 행태로 분배기에 전송함)와 접속되어 사용되도록 제작된 기기로서, 별개로 분리하여 수입되었다.

8473.30

1. 마이크로컴퓨터(자동자료처리기계)용 플러그 접속식 ROM(read only memory) 카트리지

한 개의 ROM형 집적회로와 2개의 축전기를 장착한 인쇄회로를 갖는 플라스틱제의 카트리지로 구성되어 있음. 이 카트리지는 호환성을 갖는 마이크로컴퓨터에 삽입되면 마이크로컴퓨터 메모리의 접근이 쉬운 부분으로 되며, 그리하여 ROM 카트리지에 포함된 프로그램이 그 특별한 특성(예컨대, 주로 학생용의 수학 교육용 프로그램)에 맞추어 자료 처리 능력을 향상시켜 준다.

8477.10

1. 오디오 콤팩트 디스크 제조 시스템

청정 공기 캐비닛 안에 위치한 일련의 기계들로 구성된 것이다. 이 시스템은 폴리카보네이트 디스크를 만들고 성형공정을 통하여 디스크상에 일군의 “피트”(또는 작은 홈)와 “랜드”(디스크 표면의 톱니가 새겨지지 아니한 평평한 구역)를 생성한다. 생산 공정에는 다음 단계가 포함된다 : 콤팩트 디스크가 사출성형기에서 처음 형성되는데 알갱이상의 폴리카보네이트가 기계 안에서 가열되고 용해된 플라스틱이 유압에 의하여 사출성형기로 들어간다. 원판 디스크가 주형에 놓여지고 클램핑 장치로 함께 플라스틱에 압착된다. 이것은 원판 디스크에 나타나는 톱니모양(또는 피트)과 조작하지 않은 구역(또는 랜드) 형태로 경상(鏡像 : mirror image)을 재생산한다.

그때 금속화 장치가 진공침착을 이용하여 디스크에 알루미늄 반사코팅을 입힌다. 그후 회전코팅기가 디스크에 보호 층 역할을 하는 투명 아크릴 플라스틱 코팅을 입힌다. 또한 이 시스템은 디스크의 결점을 광학적으로 스캔하는 검사장치, 장착 및 탈착용 핸들링 시스템, 경보 시스템, 통제장치도 포함하고 있다. 청정공기캐비닛밖에 위치한 통제장치는 전체 제조 시스템을 운영하는데 사용되는 입출력장치를 갖춘 프로그램할 수 있는 중앙처리시스템을 포함하고 있다. 이 시스템은 녹음된 오디오 시디(CD)를 생산한다.

통칙 제1호(제16부 주3)과 통칙 제6호 적용

8477.80 1. 수지식 인쇄펜

아크릴로 니트릴 부타디엔 스티렌 (ABS) 또는 폴리 락트산 (PLA)으로 만들어진 가열된 플라스틱 실을 압출하여 작동한다. 압출 시 거의 즉시 고체 구조로 냉각되며, 손으로 자유롭게 3차원 물체를 만들 수 있다. 플라스틱 실은 펜 본체에서 가열되고 전면부의 노즐을 통해 압출된다.

통칙 제1호 및 제6호 적용



8479.10 1. 제설용 소금 및 모래 살포기

트럭위에 탑재되도록 설계되었으며, 다음으로 구성되어 있다. (1) 모래 및 염류를 담기 위한 탱크(덩어리를 부수는 교반기가 장착되어 있으며, 교반기는 동시에 순환 나사로서 회전함). (2) 소금 덩어리를 잘게 분쇄하고 갈아내는 시스템 및 (3) 살포 디스크가 장착된 수압 분사 시스템. 기계의 다양한 기능은 원격조종에 의해 트럭의 운전석에서 작동된다.

통칙 제1호 및 제6호 적용

8479.60 1. 휴대용 공기 냉각기

가정용으로, 나이론 첨유제의 공기 필터, 냉각수 순환 시스템(탱크 및 펌프를 내장한 것) 및 냉각된 공기를 방출하는 전동식 팬을 장착한 내장형 장치이다. 그러나 가슴 또는 제습용으로 특별하게 설계된 장치는 가지고 있지 않다.

8479.60 2. 증발식 공기 냉각기

중량이 20kg을 초과하는 것으로서, 증발의 숨은 열 원리에 의해 공기를 냉각시키는 것이다. 계속하여 필터를 적시도록 설계된 물순환 시스템(내장탱크 및 펌프로 구성)이 결합되어 있고, 여과 매체를 통하여 공기를 배출하는 전동기 구동식 팬을 갖추고 있다. 공기의 가습 또는 제습용으로 특수 설계된 장치는 포함하지 않는다.

8479.60 3. 증발식 공기 냉각기(에어쿨러)

증발원리에 의한 잠열로 공기를 냉각한다. 27kg의 중량(치수(L x W x H): 510mm x 685mm x 1,445mm)이며 4개의 이동용 바퀴가 있다. 이 제품에는 수분증발시스템이 결합되어 있어, 펌프가 내장 물탱크에서 지속적으로 물을 끌어와 냉각패드에 물을 균등하게 분배한다. 냉각패드의 물이 증발하여 공기의 온도가 낮아지며 모터 구동팬으로 공기를 실내로 배출한다.

통칙 제1호 및 제6호 적용

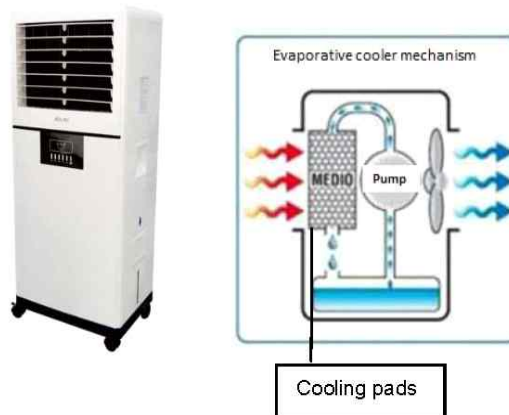

8479.89 1. «중앙식 그리싱 시스템»

수동식 또는 자동식이며, 반자동식 기계에 윤활제를 주유하는 것으로서, 가변 숫자의 피스톤식 주입기에 공급하는 중앙 배분기의 역할을 하는 특수한 그리싱 펌프로 구성되어 있는데, 윤활이 필요한 점에 사전에 정해져 있는 양의 그리스를 주입하는 것이다. 이 분류의건은 완성된 장치에 적용한다.

8479.89 2. 훈증소독실

메틸 브로마이드, 청산 등의 작용에 의하여 관목, 종자, 서적, 원고 등에 소독하는 용도이며, 바퀴 위에 장착되어 있다.

Section XVI

8479.89 3. 자주식의 공장 등 청소기.

운전석을 갖추고 있으며, 회전식으로 되어있는 주어 모으는 비(pick-up broom), 쓰레기 담은 호퍼(hopper : 깔때기 모양의 아가리) 및 먼지를 흡입하는 팬(fan)으로 되어 있다.

8479.89 4. 응축된 공기에 의하여 작동하는 경적(horns)

부는 장치, 소형의 공기탱크, 2개의 트럼펫 형태의 음성 신호장치 및 기계식 또는 전기식의 조정장치로 구성되며, 각 구성요소는 유연관(flexible tubes)에 의해 연결되고, 주로 자동차 장착용으로 사용된다.

8479.89 5. 그리싱 장치

레버를 통하여 피스톤[윤활제를 호스(이것도 또한 뚜껑 위에 장착되어 있음)에 밀어 넣게 함]을 작동하는 뚜껑이 달린 것이다. 호스는 서비스될 기계 또는 장치의 그리스 주입구(grease nipple)에 연결시키기 위하여, 공급부 끝단에 그리스 주입구 커플러(grease nipple coupler)를 갖추고 있다. 사용 중에는 용기가 지상에 설치되게 된다.

8479.89 6. 유조선용 이동성 기계 장치

견인봉(tow bar)이 달린 4륜식 샤시(chassis)에 장착되어 있으며, 다음의 것으로 구성되어 있다.

- (i) 일정한 길이로 된(길이 약45cm) 접을 수 있는 호스를 감거나 또는 풀기 위한, 공동축 위에 장착된 여러 개의 릴
- (ii) 사용후에 호스를 떼어내기 위한 펌프
- (iii) 릴 및 펌프를 구동하기 위한 가솔린 엔진

8479.89 7. 금속제 실(室)

한쪽으로는 개스의 압력에 노출되고 다른 한쪽으로는 실(室)이 장착된 배관 속의 액체와 직접적으로 접촉되는 칸막이판(diaphragm)을 갖추고 있는 것으로서, 특정 종류의 설비(예 : 중앙 난방)에서 밀폐형 확장실(擴張室 : sealed expansion chamber)로 사용된다.

8479.89 8. 플랫베이스 사일로

아연도금 철강 골철판으로 만들어진 곡물 저장함으로 직경은 4.51-31.69m, 저장용량은

Section XVI

50-15,000톤이다. 고온 지역 및 곤충 활동 감지에 도움이 되는 실내 온도조절 시스템을 포함하고 있다. 사일로 바닥에 있는 잔곡을 배출시키기 위해 자체 축을 중심으로 360°회전하는 바닥 스위프 오거(sweep auger)가 설치되어 있다. 저장 물품의 통풍을 위해 방사형 및 축방향 팬을 사용한다.

통칙 제1호 및 제6호 적용.



8479.89

9. 원뿔형 베이스 사일로

아연도금 철강 골철판으로 만들어진 곡물 저장함으로 45 - 65° 범위내의 기준각으로 제작되며 고온 지역 및 곤충 활동 감지에 도움이 되는 실내 온도조절 시스템을 포함하고 있다. 저장 물품의 통풍을 위해 방사형 및 축방향 팬을 사용한다.

통칙 제1호 및 제6호 적용.



8479.89

10. 포켓용 기기

눅눅해져있는 옷의 먼지와 얼룩을 제거하는 기기로 본 기기는 초음파방식으로 진동하여 미세한 방울을 생성하는 혼이 장착되어 있으며, 이 방울이 터지는 힘이 얼룩과 먼지 제거에 도움을 준다.

통칙 제1호 및 제6호 적용.

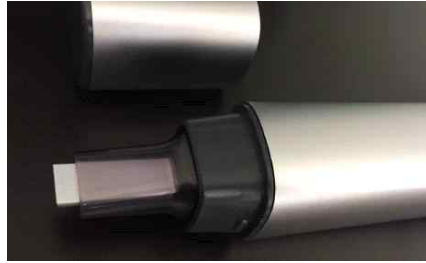

8479.89 11. LCD 모듈 제조에 사용되는 테이프 자동 접착 장비(TAB Bonder)

이 물품의 주요한 기능 및 활용은 이방성 전도성 필름(ACF)를 사용하여 LCD 유리 기판에 드라이브 집적회로(IC)의 연성(軟性) 인쇄회로(FPC)를 전기적으로 그리고 물리적으로 접착 및 접속하는 것이다. 접착 공정 중에는 FPC 위의 전도성 케이블과 LCD 유리 기판 위의 표시 좌표가 정확하게 위치를 찾아가게 된다(위치 정확성은 20 μ m까지임). 위치 찾는 작업을 마친 이후에는, 열과 압력을 가하여 필름(ACF)의 응고(凝固)를 가속화함으로써 FPC와 LCD 유리 기판이 적층된다.

통칙 제1호(제16부 주 제4호) 및 제6호 적용

8481.80 1. 향상수준 유지 유량 조절기

오일 버너에 균일한 비율의 흐름을 제공하는데 사용되는 것으로서, 자동 부유(浮遊) 밸브와 수동식 유량조정장치의 결합된 동작에 의해 작동하는 것이다.

8481.80 2. 공기식 액츄에이터 밸브

다양한 액체 또는 가스의 흐름을 조정하는데 사용되는 것으로서, 플러그의 위치는 유력(流力) 평형 스프링에 의해 진동이 감소되는 칸막이판(diaphragm) 상의 압축공기의 작용으로 정해지며, 위치잡이(positioner)의 부착여부는 불문한다.

8481.80 3. 프레스 버튼이 달려 있지 않은 밸브

다음과 같은 구성요소로 되어 있다.

- (i) 비(卑)금속제의 컵
- (ii) 플라스틱제의 컵 개스킷
- (iii) 플라스틱제의 스템 개스킷
- (iv) 플라스틱제의 스템
- (v) 플라스틱제의 하우스
- (vi) 강(鋼)제 스프링
- (vii) 플라스틱제의 딥튜브

이 물품은 바늘의 이동에 의하여 용기를 열고 닫으며, 이렇게 해서 용기의 다른 내용물과 함께 추진제 개스를 공기 중으로 방출한다.

의견서 8424.89/2 및 8424.89/3 참조

8481.80

4. 타이어 팽창 밸브

다음의 구성요소로 이루어져 있다.

- (i) 고무재질로 된 스템
- (ii) 돌려 막게 되어 있는 뚜껑
- (iii) 황동제 삽입물[마개, 핀 및 스프링이 탑재된 플런저(plunger) 장치로 구성되어 있음]

이 기기의 전체는 타이어가 장착된 휠(wheel)에 끼울 수 있도록 되어 있다. 일단 핀 헤드(pin head)를 손으로 내리누르면 밸브가 열리고, 그럼으로써 압력차에 따라 공기의 흐름이 타이어안으로 또는 밖으로 흐르게 된다.

8482.10

1. 직기용 트레들 롤러(treadle roller)

측면판을 가진 볼 베어링으로 이루어져 있으며, 베어링의 안쪽 링은 이축(耳軸 : trunnions)[트레들 포크(treadle fork)에 끼워짐]의 끝단 위에 납작한 부품(flats)을 지닌 짧은 스피들(spindle)을 구성한다.

8482.40

1. 니들롤러와 케이지의 조립품

철강제로, 니들롤러(직경 2.5mm, 길이 11.6mm) 및 케이지(직경 21mm, 폭 14mm)로 구성되어 있다. 본 제품은 내부 배선관으로 샤프트에 결합되도록, 외부 배선관으로 기어에 조립되도록 설계되어 있다. 본 제품의 기능은 기어를 부드럽게 회전하게 하고 마찰을 감소시키는 것이다. 본 제품은 자동차의 자동변속기에 사용된다.

통칙 제1호 및 제6호(제84류 소호주 제4호) 적용.



8482.40

2. 니들롤러와 케이지의 조립품

철강제로, 니들롤러(직경 2.5mm, 길이 20.8mm) 및 분리된 케이지(직경 26mm, 폭 40mm)로 구성되어 있다. 본 제품은 내부 배선관으로 샤프트에 결합되도록, 외부 배선관으로 기어에 조립되도록 설계되어 있다. 본 제품의 기능은 구동축을 부드럽게 회전하게 하고 마찰을 감소시키는 것이다. 분리된 케이지가 있는 이 조립품은 일반적인 조립품보다 더 쉽게 부착될 수 있다. 본 물품은 자동차의 수동변속기에 사용된다.

통칙 제1호 및 제6호(제84류 소호주 제4호) 적용.

Section XVI



8482.50 1. 선형 운동용 십자 롤러 체인

일련의 원통형의 강(鋼)제 롤러로 구성되며, 보통 인접하는 롤러의 회전축이 각각에 대하여 90도의 각도가 되도록 조립되어 있고, 프레스가공된 강(鋼)제 리테이너에 고정되어 있다.

8482.99 1. 플랜지 원추형 롤러 베어링(roller bearing)을 위한 마감처리된 내부링

내경:54mm, 철강으로 되어 있음.

통칙 제1호(제16부 주 제2호 나목) 및 제6호 적용.



8483.10 1. 크랭크 샤프트 폐쇄단조물

미완성의 크랭크 샤프트로서, 단조 공정을 넘어서는 추가적인 가공 또는 성형은 되어 있지 않다.

통칙 제2호 (가) 및 제15부 주1 (바) 적용

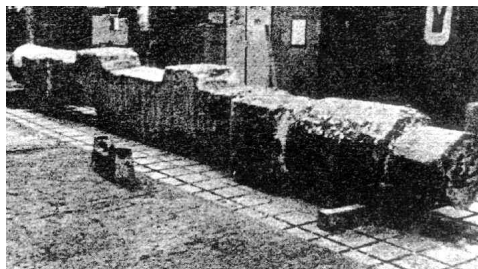

8483.40 1. 회전용 링

볼 또는 롤러 베어링 위에 사용되는 것으로서, 다음의 것들, 즉, (1) 이것이 사용되는 기계 또는 계 장치의 고정된 부분에 장착하기 위한 하나 이상의 금속제 링과 (2) 기계 혹은 기계장치의 움직이는 부분을 받치고, 모터에 의하여 이것에 회전 구동력이 가해질 때 이 부분을 회전시키는 톱니모양의 금속제 링으로 구성된다.

8483.50 1. 엔진폴리

철강제로서, 내부에 롤러가 있어 벨트를 미끄러지게 하고 균일하고 지속적으로 팽팽하게 한다. 동 제품은 모터 부품과의 정확한 동기화를 위해 분배 밴드의 적정 장력 수준을 유지한다.

통칙 제1호 및 제6호 적용



8486.20 1. 반도체 웨이퍼 상의 금속의 물리증착용 모듈러 시스템

하나의 전체를 구성하고, 기본적으로 자전관(磁電管), 터보분자 진공 펌프, 로보틱의 핸들링 장치, 가열장치로 구성되어 있다. 일단 웨이퍼가 증착실(室)에 들어가면, 고순도 금속(예 : 알루미늄)의 타겟 디스크(target disc)가 아르곤 가스[가스배분장치에 의해 실(室)에 유입됨]로부터 생성된 이온에 의해 충격을 받게 되고, 이러한 충격으로 그 표면으로부터 금속입자가 떨어져 나가 웨이퍼위에 증착(피막으로 덮임)되게 된다("스퍼터링(sputtering)"). 타겟디스크에 충격을 가하는 가스의 작용은 이온충격이라는 운동(물리)에너지에 의해 금속의 중립(비전하) 원자가 타겟으로부터 "떨어져 나오도록" 해준다. 이러한 원자들은 일단 떨어져나가면, 웨이퍼 위에 피복되어 전도물질의 박막(薄膜)을 형성하게 된다. 이 시스템은 복합 집적회로의 생산에 사용되는 반도체 웨이퍼를 코팅하는데 사용된다.

제16부 주3 적용

8487.90 1. 연결식 밴드

일반적으로 "케이블 견인 체인(cable drag chains)"로 알려져 있고, 십자형의 지주가 있으며, 안내 채널(guiding channel)에서 가동되는지의 여부는 불문한다. 작업중 가까운 거리를 이동하

Section XVI

는 기계 또는 기계 부품품에 전선 또는 액체 또는 기체의 수송관을 운반하고 인도하기 위해 설계된 것으로서, 특정기계용으로 설계되었다고는 인정할 수 없다.

8487.90 2. 볼 베어링 조정 케이블

특정의 기계, 장치, 차량에 전용 또는 주로 사용되는 것으로 적합하다고 인정되지 않는 것으로서,

- (i) 제84류의 여러 가지 형태의 기계에 사용되기에 동등하게 적합한 것.
- (ii) 제16부 또는 제17부의 기계, 장치, 차량, 항공기, 선박 등에 사용되기에 동등하게 적합한 것.

의견서 제16부/1, 제17부/1 및 9033.01/1 참조

8487.90 3. 교반기 또는 믹서용 교반용 부착물

교반용 날개(지느러미형, 갈퀴형, 십자형 프레임등)로 구성되고, 축의 유무에는 무관하며, 분리된 상태로 제시된 것으로서, 제16부의 다른 각호에 해당하는 기계류에 사용되기에 동등하게 적합한 것.

의견서 제16부/2 참조

8487.90 4. 무한궤도 연결 조립품

제16부의 불도저 또는 기타의 기계용 또는 제17부의 자동차용의 무한궤도에 사용되기에 동등하게 적합한 것.

의견서 8431.49/1, 8708.99/1 및 8710.00/1 참조

8487.90 5. 진동흡수용 받침대

철강제의 링 모양의 지지대의 형태로 되어 있으며, 사각형의 베이스를 지니고 있다. 고무제의 칸막이칸을 죄는 두 개의 상호 연동된 금속 부분품으로 구성되어 있다. 금속 슬리브는 볼트(진동방지 필요가 있는 기계 또는 장치의 지지물을 붙잡아 줌)용으로 칸막이칸의 중심부에 주조되어 있고, 고무 패드가 링 주위에 돌출되어 있어 과부하 방지기로서 역할을 한다.

의견서 4016.99/1 및 7318.29/1 참조

Ch. 85 1. 연질 페라이트의 부품

제85류의 기계 또는 장치의 부분품으로 인정되는 것이다.

의견서 6909.19/1 및 8504.90/1 참조

8501.62

1. 고체산화물 연료전지(SOFC)

480V, 3상, 60Hz 기준, 210kVA의 피상 전력 출력을 갖는 전력 생성에 사용되는 것으로, 이 제품은 주로 전기반응기, 연료 중 황과 황화수소 또는 유기황을 제거하는 장치, 직류(DC) 역전기를 교류(AC) 출력으로 변환하는 전력관리시스템, 가스 안전 감지를 위한 제어 회로, 연료 파이프라인, 수처리 시스템 및 보온 박스로 구성되며, 전기반응기는 전기화학반응이 일어나는 부품임.

통칙 제1호 및 제6호 적용

8502.13

1. 발전 세트

교류(AC) 발전기와 디젤 엔진이 하나의 유닛으로 함께 장착되도록 구성되며, 이중 전력 등급(주 전력용 375kVA 및 대기 전력용 410kVA)을 가짐

통칙 제1 및 제6호 적용



8502.39

1. 전기 발전 세트

증기터빈, 교류 발전기, 커플링 디바이스로 구성되어 있으며 이들은 함께 제시되지만 각각 포장되어 있다. 스팀터빈은 고압의 증기를 분출하고 증기를 출력 200 MW의 회전운동으로 전환시킨다. 발전기는 스팀터빈의 회전운동으로부터 출력 230 MVA의 전력을 생산한다.

스팀터빈과 발전기는 발전시설의 바닥에 장치하도록 설계되어 있으며, 각각의 회전자는 커플링 디바이스에 의해 함께 연결된다. 스팀터빈과 발전기는 서로 연결되어 작동하며 고압의 증기가 가진 열에너지를 전기에너지로 전환한다.

통칙 제1호 및 제6호 적용

8504.40

1. 무정전 전원 공급 장치

일정범위의 전자장치에 전류의 정류 및 변환을 통하여 안정된 교류전류를 공급하는 것이다. 주전력공급의 차단 또는 중대한 두절이 일어난 경우, 이 장비는 안정된 교류전류를 10분동안 계속적으로 공급한다. 이 장비는 단일유니트를 형성하며 다음과 같은 구성요소를 포함한다.

- (i) 정류자(교류를 직류로 변환하는 인버터)
- (ii) 배터리 충전기
- (iii) 봉인된 연산축전지(정비나 보수 불필요)
- (iv) 직류를 교류로 변환하는 인버터
- (v) 정지식 바이패스(by-pass) 스위치
- (vi) 소음방지 필터
- (vii) 입력 볼트/암페어, 출력 볼트/암페어, 배터리 볼트 및 출력 주파수를 나타내주는 디지털 디스플레이.

8504.40 2. 패키징된 절연 게이트 양극성 트랜지스터(IGBT : insulated gate bipolar transistor) 모듈

절연 게이트 양극성 트랜지스터(IGBT)와 환류다이오드(FWD : Free Wheeling Diode)가 병렬로 연결된 스위치 6개, 부온도계수(NTC : Negative Temperature Coefficient) 서미스터 3개로 구성되어 있다. 이 모듈은 DC전원을 AC전원으로 변환하기 위해 하이브리드, 전기 및 연료전지 자동차에 사용된다.

통칙 제1호(제16부 주 제2호 가목) 및 제6호 적용.

8504.90 1. 연결 페라이트의 부품

변압기의 부분품으로 인정되는 것.

의견서 6909.19/1 및 제85류/1 참조

8505.19 1. 자성을 띤 봉

일정 길이로 절단하였는지 여부를 불문하며, 플라스틱 또는 고무로 응결한 자화된 바륨 페라이트로 구성되어 있다. 특정한 장치(예 : 냉장고)의 문에 설치하여 문이 잘 닫히도록 하는데 사용된다.

의견서 제16부/3 및 8418.99/1 참조

8507.30 1. 재충전이 가능한 니켈 카드뮴 축전지

특정 브랜드의 휴대폰에 사용되는 것으로서, 조립되어 "배터리 팩(battery pack)"을 이루는 다음의 구성요소로 이루어져 있다.

- 세 개의 니켈 카드뮴 축전지
- 축전지를 연결시키는 진도성의 스트립
- 배터리 팩을 휴대폰의 회로에 연결시켜 주는 인쇄회로기판
- 회로기판(저항기와 축전기를 포함하며, 축전지의 재충전을 제어하는 기능을 함)
- 외부 플라스틱 덮개(배터리 팩의 전기부품들을 덮어 가리며, 전화기의 바깥쪽 외관의 일부를 형성하도록 특별히 설계되었음)

Section XVI

배터리 팩은 휴대폰의 전원(電源)으로서 기능하며, 기타 다른 기능은 갖고 있지 않다.

통칙 제1호(제85류 주 제3호) 및 제6호 적용

8507.50 1. 재충전이 가능한 니켈 수소 축전지

특정 브랜드의 휴대폰에 사용되는 것으로서, 조립되어 "배터리 팩(battery pack)"을 이루는 다음의 구성요소로 이루어져 있다.

- 세 개 또는 여섯 개의 니켈 수소 축전지
- 전기접속기(폰과 연결)
- 배터리 팩의 온도가 최대안전온도를 초과하는 것을 막아주는 써미스터(thermistor)
- 정(正)온도계수(PTC : positive temperatue coefficient) 회로[비정상적으로 높은 전류로 인한 단락(短絡 ; 합선)으로부터 보호하기 위해 저항을 증가시킴]
- 내부 플라스틱 덮개
- 뒷면바깥쪽 덮개(폰의 외관의 일부를 형성하도록 설계되었음)

배터리 팩은 휴대폰의 전원(電源)으로서 기능하며, 기타 다른 기능은 갖고 있지 않다.

통칙 제1호(제85류 주 제3호) 및 제6호 적용

8508.11 1. 건식 및 습식 진공청소용 기계

or
8508.19

조정가능한 다리바퀴를 가진 베이스위에 장착되어 있으며, 전원장치(전기모터)와 물통으로 구성되어 있다. 여러 가지 기능을 수행할 수 있도록 하기 위하여 여러가지의 부속품(예 : 노즐세트, 진공청소를 위한 브러시 및 장식도구, 살충제 같은 액체용액을 분사하기 위한 특수호스 및 스프레이어 어셈블리, 팽창노즐 등)과 함께 제시되었다. 기계의 밑부분은 고속 원심분리기를 포함하고 있는데, 이 원심분리기를 통하여 방향제 및 방울을 물에 떨어뜨림으로써 가정용 방향제나 공기청정제를 뿌릴 수 있게 된다. 또한 물은 먼지나 기타 불순물을 모으는 필터역할을 한다.

제16부 주3 적용

8508.19 1. 건식 및 습식 진공청소기

다리바퀴 위에 장착된 것으로서, 전동기를 자장하고 있으며, 산업 및 상업적 용도(호텔, 레스토랑, 가게, 사무실, 공업 시설, 작업장 등)에 사용되도록 의도되었다. 다음과 같은 기술적 특성을 지니고 있다. 최대 엔진 동력 : 1,500 W, 전기 접속 : 230 V - 50 Hz, 공기 흐름 : 3,600 l/m, 진공 압력 : 23,000 Pa, 탱크 용량 : 38-50 l, 중량 : 11-12kg, 크기 : 445 x 450 x 505mm. 이 장치는 특정 표준 부속품과 함께 제시되었지만 그러나 기타 (선택적) 부속품을 갖추고 있을 수도 있다. 이 장치는 건조한 물질[먼지 및 기타 이보다 알갱이가 큰 물질(예 : 종이 웨이스트, 목재 칩, 나뭇잎, 유리나 기타 광물의 웨이스트, 진흙, 플라스틱의 웨이스트 등)]과 액체를 진공청소하도록 설계되었다.



8509.80

1. 포켓용 기기

소형전기모터로 작동하며, 얼룩을 제거하기 위해 에벌빨래를 할 때 사용한다. 본 기기는 얼룩을 물과 세제의 혼합으로 처리한 다음, 그 부분을 두드린다.
규격(가로 x 세로 x 높이) 46 x 46 x 166 mm, 무게 200g

통칙 제1호(제85류 주 제4호 나목) 및 제6호 적용.



8512.30

1. 자동차에 사용되는 종류의 전기기기

“레이다건” 또는 “레이저건”과 같은 속도감지장치가 근처에서 작동하고 있다는 것을 운전자에게 경고하는 것이다. 이 기기는 속도감지장치에서 방출되는 마이크로파를 감지하면 독특한 시각적 및 청각적 신호를 발산한다. 제시된 대로, 이 제품은 레이다/레이저 감지기, 바람막이 유리창용 클립, 직렬형 전원코드, 퓨즈 및 예비 부품, 재료 및 작동에 관한 설명 인쇄물로 구성되어 있다.

통칙 제1호 및 제6호 적용, 소호단계에서의 분류는 통칙 제3호 (나)에 기초함.

Section XVI

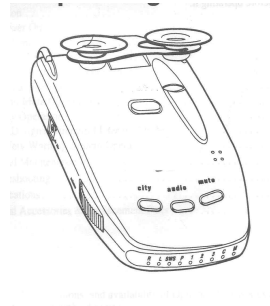

8512.90 1. 윈드스크린 와이퍼 블레이드

합성 고무 또는 천연 고무, 미리 조립된 유니버설 어댑터와 금속 브래킷으로 만들어져 있다. 이들은 자동차용 전기 윈드스크린 와이퍼에 사용된다.

통칙 제1호(제16부 주 제2호 나목) 및 제6호 적용



8513.10 1. 휴대용 램프

수렵용 소총의 망원조준기 위에 장착되는 것으로서, 원통형의 하우징에 할로겐 램프와 반사경이 있고 이를 망원조준기에 부착하기 위한 장치가 결합되어 있다. 전선을 통해 총 개머리판에 부착된 컨트롤 박스(스위치와 축전지를 포함하고 있음)에 연결된다.

통칙 제1호 및 제6호 적용

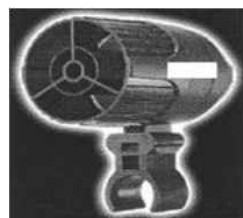

8516.10 1. 항온으로 액체를 가열·유지하는 장치

온도 조절 장치(thermostat)로 조정되는 전기식 투입 전열기와 전지 모터로 작동되는 교반기로 구성되어 있다.

8516.29 1. 복합식 가스-전기 난방기기

가스 열관 3개 및 전기 열관 1개를 포함하고 있다.

통칙 제1호 및 제6호 적용

8516.60 1. 가정용 조리기구

전자라이터가 결합된 4개의 가스버너와 가스 환류 오븐으로 이루어져 있으며, 한정된 요리작동을 위해 스테인레스 스틸제의 전자 그릴이 결합되어 있는 것이다. 그릴은 오븐의 상부에 있는 전기저항체에 의하여 기능한다.

8516.60 2. 가정형 전기식 제빵기계(크기 : 약 36×22×27cm, 무게 : 약 5.9kg)

탈착이 가능한 용기["브레드 팬(bread pan)"]로 이루어진 하우징으로 구성되어 있으며, 그 용기에서 빵반죽을 위한 재료가 혼합되고 구워진다. 브레드 팬은 탈착식의 반죽용 칼날을 위한 회전 샤프트를 장착하고 있는데, 이 반죽용 칼날은 기계 내부에 장착이 되면 전기모터와 연결되도록 되어 있다. 용기부분을 둘러싸고 있는 전열기는 반죽을 만들고, 반죽이 부풀때 적절한 온도를 유지하고, 빵을 굽기 위하여 재료를 가열하는데 사용된다. 이 기계는 빵의 반죽·굽기용 자동 프로그램 및 오로지 반죽용만을 위한 자동 프로그램을 가지고 있다(자동프로그램은 기계의 윗면에 있는 제어판을 통해 작동 가능함). 오로지 반죽용만을 위한 프로그램인 경우에는 다른 기기에서 구워져야 하므로 만들어진 반죽이 이 기계로부터 꺼내어지게 된다.

통칙 제1호, 통칙 제3호 (다) 및 통칙 제6호 적용

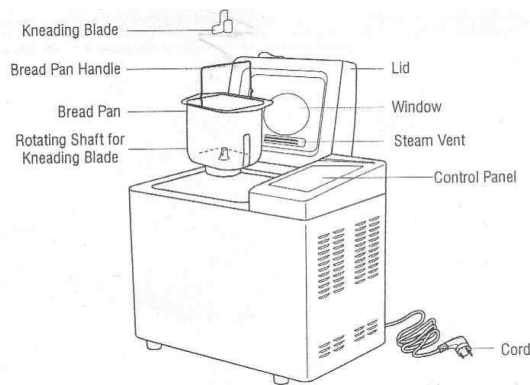

8516.79 1. «가정용 사우나» 장치

걸상(stool)용으로 에나멜을 입힌 강판제의 적외선 방사기와, 4개의 별개의 부분[즉, 목재 혹은 인플라스틱제 또는 인조 피혁제의 슬랫(slat : 얇고 좁은 조각)으로 만들어진 뚜껑, 양탄자로 된 커버, 인조피혁제의 캐빈(cabin)의 지붕, 목재 케이싱에 넣은 온도계]으로 되어 있는 원통형 캐빈(cabin : 작은 방)로 구성되어 있다. 여러구성 요소는 사용 전에 조립되어 가정에서 열욕(熱浴)할 수 있게 된다.

8516.80

1. 표면 가열기

가열 저항체(선)으로 구성되며, 유리섬유 직물에 고정된 유리섬유 또는 유리/석면의 조방사(粗紡絲 : rovings)로 전기 절연을 한 것으로서, 전기용 도선(導線)이 갖추어져 있다.

의견서 8419.89/1 및 8419.89/2 참조

8517.11

1. 베이스 유닛 소매용 묶음

(1) 베이스 유닛 1개, (2) 베이스 유닛에 무선으로 접속할 수 있는 무선 전화기 핸드세트 1개, 그리고 (3) 핸드세트용 스탠드 겸용 충전기 1개로 구성되어 있다. 베이스 유닛은 유선으로 ISDN(종합정보통신망)에 접속되며 통합 ISDN 모뎀을 지니고 있다.

베이스 유닛은 최대 8개까지의 DECT(디지털유립식무선전화) 핸드세트 또는 기타 이와 호환성이 있는 DECT 입력장치와 무선으로 통신할 수 있으며, 또한 이와 동시에 케이블을 통하여 자동자료처리기계의 USB(유니버설 시리얼 버스) 포트와 통신할 수 있다. 베이스 유닛에는 또한 2개의 아날로그 장치(예 : 유선전화세트, 팩스 또는 전화응답기)를 연결하는데 사용되는 2개의 아날로그 소켓이 결합되어 있다.

통칙 제1호 및 제6호 적용

8517.13

1. “스마트폰”으로 불리는 다기능 기기

이 물품의 기술적 규격은 다음과 같다: 용량 32 GB에서 128 GB; 길이 138.3 mm, 중량 143 그램, 터치 스크린 기능을 가진 HD 와이드스크린 디스플레이(326 ppi에서 1334 x 750 픽셀 해상도), 12 메가-픽셀 카메라. 이 물품은 전화를 걸거나 걸려온 전화를 받는 기능, 이메일과 텍스트 메시지의 전송과 수신, 소셜 네트워킹, 데이터 처리, 인터넷 사용, 카메라(정지 및 비디오), GPS, 음악 재생, 전자 게임과 같은 여러 가지 기능을 수행한다.

통칙 제1호 및 제6호 적용

8517.13

2. RFID & 바코드(Barcode) 리더

무선 주파수 식별 및 바코드를 스캔할 수 있는 모바일 운영체제가 있는 장치로, 메인 콘솔과 그립의 두 가지 주요 부분으로 구성되며, 그 특성은 다음과 같다.

- 크기: 164.2 x 80.0 x 24.3mm
- 터치패널 디스플레이: 5.2”(132.08mm)
- 오디오: 스피커 1개, 마이크 2개
- 키패드: 전면 키 4개, 전원 키 1개, 스캔 키 2개, 다기능 키 1개

메인 콘솔은 일반 스마트폰과 같은 스펙과 외형을 가지고 있으며 그립과의 연결을 지원하는 커넥터와 셀룰러 연결 기능을 갖추고 있음

또한 일반 사진을 스캔하고 찍을 수 있는 카메라와 스캔을 위해 사전 설치된 응용 프로그램이

Section XVI

장착되어 있으며 RFID/바코드를 스캔한 후 전화를 걸고 애플리케이션을 실행하며 서버와 통신하는데 사용할 수 있음.

그립 없이 스캔할 때도 사용할 수 있지만 범위가 제한적이며, 그립은 피스톨 그립 모양으로 메인 콘솔과의 연결을 지원하는 커넥터와 스캔을 시작하는 손잡이 버튼이 장착되어 있음

통칙 제1호(제16부 주 제3호) 및 제6호 적용



8517.62 1. 통신제어기 또는 라우터("LAN bridges"를 포함한다)

메인 프로세서, 내부 메모리와 다수의 입출력포트로 구성되어 있다. 이러한 기기들은 자동자료처리(ADP) 시스템 네트워크에서 두 개의 자동자료처리기계 사이 또는 자동자료처리기계 집단 사이, 또는 근거리 통신망(LAN) 내에 네트워크 장비들 사이에 위치하고 있다. 이들 장비는 근거리 통신망(LAN)에 있어서의 시스템 구조에 특정화된 데이터 통신을 순서를 정하고, 서로 다른 시스템 프로토콜을 사용하는 두 개의 자동자료처리기계 사이 또는 자동자료처리 기계의 그룹 사이에서 데이터 또는 정보를 전환, 교환 또는 배송할 수 있다. 이러한 장치는 네트워크구조를 인식하며, 데이터 전송을 위한 목적지 확인 및 적절한 연결이 가능하다. 이 장치 상의 어떤 몇 가지의 통신 접속 및 포트는 ADP 기계를 연결하고, 어떤 것은 다른 제어기(라우터 또는 브리지)에 연결되며, 또 어떤 것은 다른 네트워킹 장비에 연결된다. 통신 제어기 망은 모든 다른 네트워크와 데이터 가공 장치가 접속되는 네트워크를 위한 뼈대를 제공한다.

통칙 제1호(제84류 주5 (라)(ii)) 적용

8517.62 2. 동기식-네트워크-아키텍처(SNA) 클러스터 제어기(원격 조절 유닛을 포함함)

SNA 네트워크 프로토콜을 사용하는 근거리통신망(LAN) 내의 단말 집선기로 기능하는 장치로 이루어져 있다. 이들 장비는 메인프레임 데이터처리장비와 다수의 데이터처리주변장치(예 : 네트워크망내의 원격단말기, 프린터 또는 디스크드라이브)간의 상호작용을 관리한다.

통칙 제1호(제84류 주5 (라)(ii)) 적용

8517.62 3. 멀티스테이션 액세스 유닛

수동형의 근거리통신망(LAN) 허브이다. 이것들은 직접적인 전원공급장치를 필요로 하지 않기 때문에 "수동형(passive)"이라고 부른다. 이것들은 8개까지의 토큰링 방식의(token-ring

: 네트워크에서 토큰을 가진 PC만이 데이터를 전송할 수 있는 방식) LAN 워크스테이션 또는 ADP 장치를 위한 배선 집중을 제공하여 물리적 스타 와이어드 구성이 사용됨으로써 전기 링을 형성하게 된다. 멀티스테이션 액세스 유닛은 함께 연결되어 어느 하나의 토큰링에 부착할 수 있는 워크스테이션의 수를 증대시킨다(최대 260개의 장치까지). 허브는 토큰링에 있는 모든 기계가 접속되는 물리적 계전기(relay)로 작동하며, 기계나 유닛에서 다른 기계로의 데이터의 흐름을 유지하는 기능이 작동하지 않을 때 그것을 탐지하기 위하여 작동한다.

통칙 제1호(제84류 주5 (라)(ii)) 적용

8517.62 4. 광섬유 변환기

동선(銅線)케이블 상의 제한된 거리의 토큰링(token-ring) 방식 또는 기타의 근거리통신망(LAN) 디지털 신호를 광디지털신호로 전환하는 것이다. 이러한 변환기들은, 예를 들면, 광섬유 케이블이 토큰링 LAN에서 캠퍼스환경 이상으로 확장하기 위하여 사용될 때, 또는 동(銅)케이블을 광섬유케이블로 대체하여 전파간섭(interference)을 감소시키고자 할 때 사용된다.

통칙 제1호(제84류 주5 (라)(ii)) 적용

8517.62 5. 조정 및 어댑터 장치

슬롯인(slot-in) 방식의 카드(다양한 전자 부품이 장착되어 있는 인쇄회로로 주로 구성되어 있음)의 형태이다. 이것은 자동자료처리(ADP) 기계의 하우징 내에 설치하도록 설계되었다. 이것은 중앙처리장치의 시스템 버스에 연결되고 이것이 설치되는 ADP 장치와 근거리통신망(LAN) 내의 기타의 장치 사이에서 데이터 교환을 관리하면서 데이터를 받아들이고 배송하는 기능을 수행한다. 이것은 데이터 교환을 조절하고 전적으로 LAN 내에서만의 데이터의 충돌을 막기 위하여 CSMA/CD 정보 표준 프로토콜(information standard protocol)을 사용한다.

통칙 제1호(제84류 주5 (라)(ii)) 적용

8517.62 6. 다중모드 광학섬유 리피터(repeater : 중계장치)

전적으로 근거리통신망(LAN) 시스템용으로 설계되었다. 이 장비는 완전한 데이터신호(풀 시그널)를 재생성하고 재조정함으로써 LAN 시스템 내에서 순환하는 데이터를 전송한다. 이것은 다중모드 광학섬유 커넥트용으로서 2개의 표준 이더넷(Ethernet) 포트 접속장치를 지니고 있다. 이것은 리피터의 포트 중 하나에서 다른 장치로부터의 신호의 충돌이 감지될 때 신호[잼 패턴(jam pattern)]를 발생시켜 데이터 전송을 중단하게 한다.

통칙 제1호(제84류 주5 (라)(ii)) 및 통칙 제6호 적용

8517.62 7. 단일모드 광학섬유 리피터(repeater : 중계장치)

전적으로 근거리통신망(LAN) 시스템용으로 설계되었다. 이 장비는 완전한 데이터신호(풀 시그널)를 재생성하고 재조정함으로써 LAN 시스템 내에서 순환하는 데이터를 전송한다. 이것은 BNC 연결자용 및 단일모드 광학섬유 연결자용으로 2개의 표준 이더넷(Ethernet) 포트 접속장치를 지니고 있다. 이것은 리피터의 포트 중 하나에서 다른 장치로부터의 신호의 충돌이 감지될 때 신호[잼 패턴(jam pattern)]를 발생시켜 데이터 전송을 중단하게 한다.

통칙 제1호(제84류 주5 (라)(ii)) 및 통칙 제6호

8517.62 8. 음성처리시스템

하드디스크와 플로피디스크 드라이브를 갖춘 중앙처리장치(DOS로 운영됨), 키보드, 통화감지 장치가 내장된 모니터(CRT), 소프트웨어, 모뎀으로 구성되었다. 이것은 사무실에서 걸려온 전화를 선정된 목적지로 순서를 정하여 연결하고, 걸려온 전화를 대기하도록 하고, 예정된 당사자를 위해 호출 안내를 하고, 사용자에게 수취된 메시지를 통보하고, 전화를 건 사람에게 앞에 대기 중인 통화의 숫자를 통보함으로써, 사설교환기(PBX)로부터의 전화 통화에 대한 처리를 향상시키도록 되어 있다. 이 과정에서 모뎀(modem)은 전혀 사용되지 않았다. 통화 탐지 보드(call detection boards)는 아날로그 신호를 인식하고 그것을 디지털 포맷으로 전환시키기 위하여 사용된다. 모뎀은 진단(diagnostics) 목적을 위하여 원격으로 직접 전화를 걸 때만 사용된다.

통칙 제1호 적용

8517.62 9. 자동자료처리기계를 전화선에 연결해주는 장비

자동자료처리기계의 디지털 신호를 아날로그 신호로 변환시켜 줌으로써(반대 방향의 신호변환도 마찬가지임), 전화선 시스템을 통하여 또다른 자동자료처리기계와의 의사소통이 가능하도록 해준다. 이 장비는 스캐너 및 프린터와 연결된 자동자료처리기계를 통하여 팩스를 주고받을 수 있도록 해준다. 이것은 또한 마이크روف폰과 스피커를 가지고 있으며, 핸드프리(hands-free) 전화기로 사용될 수 있다

의견서 8517.62/10 및 8517.62/11 참조

8517.62 10. 자동자료처리기계를 전화선에 연결해주는 장비

디지털 자동자료처리기계 신호를 통합서비스디지털네트워크(ISDN)을 통하여 전송될 기타의 디지털 신호로 전환시켜 줌으로써(반대 방향의 신호변환도 마찬가지임), ISDN 전화선 시스템을 통하여 또 다른 자동자료처리기계와의 의사소통이 가능하도록 해준다. 이것은 또한 전화기, 팩스기 또는 모뎀을 접속하기 위한 2개의 아날로그 포트가 결합되어 있다.

의견서 8517.62/9 및 8517.62/11 참조

8517.62 11. 자동자료처리기계에 삽입되도록 설계된 카드[슬롯인(slot-in) 방식 카드]

이 카드는 디지털 자동자료처리기계 신호를 아날로그 신호로 변환시켜 줌으로써(반대방향의 신호변환도 마찬가지임), 전화선 시스템을 통하여 또 다른 자동자료처리기계와의 의사소통이 가능하게 해준다. 이것은 또한 자동자료처리기계가 팩스와 이메일을 보내고 받을 수 있게 해주는데, 심지어는 이러한 작동이 휴대폰을 통해서도 이루어질 수 있도록 해준다.

Section XVI

의견서 8517.62/9 및 8517.62/10 참조

8517.62 12. 베이스 유닛

유선으로 ISDN(종합정보통신망)에 접속할 수 있으며 통합 ISDN 모뎀을 지니고 있다. 베이스 유닛은 최대 8개까지의 DECT(디지털유선식무선전화) 핸드세트 또는 기타 이와 호환성이 있는 DECT 입력장치와 무선으로 통신할 수 있으며, 또한 이와 동시에 케이블을 통하여 자동자료처리기계의 USB(유니버설 시리얼 버스) 포트와 통신할 수 있다. 베이스 유닛에는 또한 2개의 아날로그 장치(예 : 유선전화세트, 팩스 또는 전화응답기)를 연결하는데 사용되는 2개의 아날로그 소켓이 결합되어 있다.

통칙 제1호 및 제6호 적용

8517.62 13. 무선 장비(송신기/수신기)

다음 3개의 모듈로 구성되어 있다.

- 중앙 유닛(4개의 무선 신호 송신기 및 4개의 수신기로 구성되어 있음)
- 스위칭 시스템 모듈(수신기의 결합을 보충함)
- 송수신기 네트워크 관리 모듈[모듈이 장착된 “백플레인(backplane)” 인쇄회로에 의해 다른 유닛에 접속되는 MCF (Message Communication Function) 인터페이스 카드로 구성되어 있음. MCF상의 집적회로는 적절한 소프트웨어에 의해 활성화됨]

송수신기 모듈 및 스위칭 모듈은 각각 1개의 베이(bay)에 장착되며, 각 베이(bay)들은 케이블에 의해서 서로 접속되어 있다. 이 장비는 디지털 통신네트워크에서 무선통신을 제공하도록 만들어진 종류의 것이지만 광섬유나 유선 통신 장치를 이용한 통신에 사용될 수도 있다.

통칙 제1호(제16부 주4) 및 통칙 제6호 적용

8517.62 14. 디지털 인코더

소스 정보(예를 들어, CATV(케이블텔레비전)프로그래밍)의 아날로그 또는 디지털의 화상(畫像), 음성 및 데이터 신호를 MPEG-2 표준에 맞는 압축 및 부호화 기술을 통하여 디지털 신호로 바꾸어 준다.

통칙 제1호 및 제6호 적용

의견서 8517.62/15 내지 8517.62/19 참조

8517.62 15. 디지털 멀티플렉서(다중 통신용 장치)

전송의 효율성을 높이기 위하여 다중방식 기술을 이용하여 여러 개의 입력 MPEG-2 전송 스트림 신호를 단일의 MPEG-2 전송 스트림으로 결합하여 준다. 이 장치는 24개까지의 입력 MPEG-2 전송 스트림 신호를 수신·통합할 수 있고, 그러한 입력 전송 스트림 신호를 DVB-ASI(디지털 비디오 방송 - 비동기식 시리얼 인터페이스) 표준에 맞는 MPEG-2 전송 스트림 신호로 재생할 수 있다. 이것은 다중의 화상(畫像), 음성(다채널 음성을 포함함) 및 데이터 신호를 동일한 다중방식 출력 신호 내에서 통합할 수 있다.

통칙 제1호 및 제6호 적용

의견서 8517.62/14 및 8517.62/16 내지 8517.62/19 참조

8517.62 16. 리멀티플렉서(재다중화장치)

16개까지의 ASI(비동기식 시리얼 인터페이스) 입력 신호를 DVB-ASI(디지털 비디오 방송 - 비동기식 시리얼 인터페이스) 표준에 맞는 전송 스트림 출력 신호로 통합하고, 유입되는 전송 스트림의 비트 전송율을 재형성하며, 국부적 프로그래밍이 데이터 스트림에 삽입될 수 있도록 해준다. 이 장치는 CBR(고정 비트 전송율) 스트림을 VBR(가변 비트 전송율) 신호로 전환시켜 주며 다이내믹 대역폭 배정을 위한 실시간의 통계적 다중전송을 수행한다. 이 시스템의 운영자는 유입되는 전송 스트림 중에서 바람직한 프로그램을 선택하거나 원하지 않는 하나 이상의 프로그램을 버릴 수 있으며, 프로그래밍 구성을 역동적으로 교체할 수도 있다.

통칙 제1호 및 제6호 적용

의견서 8517.62/14, 8517.62/15 및 8517.62/17 내지 8517.62/19 참조

8517.62 17. 변조기

MPEG-2 전송 스트림 신호를 표준 무선 전송 신호[QPSK(직교위상편이변조), 8 PSK(8 위상편이변조) 또는 160 QAM(160 직교진폭변조)]로 전환시켜 준다. 이 장치는 100Hz 단위별로 50MHz에서 90MHz로, 100MHz에서 180MHz로, 950MHz에서 1750MHz로 기민하게 주파수를 바꾸어 주는 IF(중간주파수) 출력을 제공한다. 초당 1에서 238 메가비트까지의 가변 데이터율은 초 단위당 1 비트로 설정될 수 있다.

통칙 제1호 및 제6호 적용

의견서 8517.62/14 내지 8517.62/16, 8517.62/18 및 8517.62/19 참조

8517.62 18. 변조기

MPEG-2 전송 스트림 신호를 표준 무선 전송 신호[QPSK(직교위상편이변조) 또는 BPSK(이진위상편이변조)]로 전환시켜 준다. 이 장치는 100Hz 단위별로 50MHz에서 90MHz로, 100MHz

Section XVI

에서 180MHz까지의 IF(중간주파수) 출력을 제공한다. 초당 1에서 78.75 메가비트까지의 가변 데이터율은 초 단위당 1 비트로 설정될 수 있다. 이 장치는 ETS(유럽 전기통신 표준), DVB(디지털 비디오 방송) 및 MPEG-2 표준을 따르고 있다.

통칙 제1호 및 제6호 적용

의견서 8517.62/14에서 8517.62/17까지 및 8517.62/19 참조

8517.62 19. 변조기

입력 MPEG-2 전송 스트림 신호를 FDM(직교주파수분할다중방식)을 채용하고 있는 DVB-T(표준 지상파 디지털 비디오 방송) 전송 신호로 전환하여 준다.

통칙 제1호 및 제6호 적용

의견서 8517.62/14 내지 8517.62/18 참조

8517.62 20. 무선 헤드셋

하나의 AC 충전기와 크기가 다른 두 개의 이어훅(헤드셋의 크기 : 4.15mm(길이) × 18.9mm(폭) × 25.9mm(높이) ; 중량 : 8 g)으로 되어 있고, 마이크로폰과 동일한하우징 안에 결합된 한 개의 (한쪽 귀에 걸칠 수 있는) 이어폰, 무선 송수신기, 재충전 리튬 폴리머 전지, 전원입력부, LED(발광 다이오드) 표시등 및 제어부로 구성되어 있다.

무선 송수신기는 데이터율 증대 기술[Enhanced Data Rate(EDR) technology]을 채용한 공개 무선 기술 표준[개인 영역 네트워크 내에서의 데이터 교환을 위한 무선 통신규약(단거리(10미터 까지) 통신을 위한 무선 단파를 사용한다)]을 활용하는데, 이러한 기술표준 덕분에 헤드셋을 통하여 비이동성 및 이동성 장치(예 : 셀룰러 네트워크용 휴대폰)와 무선으로 통신교환을 할 수 있게 된다.

표시등은 송신/수신 상태 및 전지 충전 상태에 관한 정보를 제공한다. 전원입력부는 충전기, 자동차자료처리기계 상의 USB 포트 또는 자동차 부속 플러그 충전기로부터 재충전이 가능하도록 5-핀, B-타입 플러그를 꽂을 수 있도록 고안되어 있다. 제어부는 본 기기에 의하여 송수신 기능이 상호 지원되는 경우 장치를 켜고 끄는 일, 음성 다이얼링, 들어오는 신호에 응답하거나 끊는 일, 신호를 거절하는 일, 신호를 끊지 않고 일시 보류하는 일, 신호를 대기하도록 하는 일, 최근 번호를 재다이얼하는 일을 하는데 사용된다.

이 제품은 세트로 소매 포장되어 있고 사용자 설명서와 함께 박스 안에 담겨져 있다.

통칙 제1호(제16부 주3), 통칙 제3호 (나) 및 통칙 제6호 적용



8517.62 21. 배터리 작동식 웨어러블 디바이스(wearable device)

“스마트 워치”라고도 알려져 있고, 크기는 길이 57mm × 폭 37mm × 두께 11mm이며, 터치수신과 전송을 할 수 있다. 손목에 착용할 수 있도록 설계되어 있고, 1.63인치(41.4mm) 터치감응방식의 능동형 매트릭스 유기발광다이오드(AMOLED : active-matrix organic light-emitting diode) 디스플레이 · 512MB 램 · 4GB 내부 메모리 · 800MHz 프로세서 · 315mAh 배터리 · 1.9MP 디지털 카메라 · 스피커와 마이크론(2개) · 자이로-센서와 가속도계가 결합되어 있다.

이 장치는 공개 무선 기술 표준[예 : 블루투스(Bluetooth®) 무선통신규약처럼 개인 영역 네트워크(PAN : Personal Area Network) 내의 데이터 교환을 위하여 단파를 단거리(10미터까지)에서 사용하는 것]를 이용하는 라디오 송수신기를 가지고 있어, 이 장치를 통하여 다른 장치들, 예를 들어, 셀룰러 네트워크용 휴대전화나 태블릿 컴퓨터와 무선통신이 가능하다.

손목에 착용이 가능한 이 장치는 일단 호스트(host) 장치와 한 쌍을 이루게 되면 다음과 같은 기능들을 포함한 다양한 기능을 수행할 수 있게 된다 : 시간과 날짜 정보의 표시 · 음성의 기록과 재생 · 디지털 사진과 영상의 수신과 기록 · 알람 · 타이머 · 스톱워치 · 만보계 · 본 웨어러블 장치에 직접 말함으로써 호스트(host) 장치를 통하여 전화를 걸거나 받는 기능 · 이메일 수신과 열람 · 통지 · 음성 명령을 통한 SMS 메시지 수신과 전송 · 호스트(host) 장치의 음악 플레이 기능의 작동

통칙 제1호, 제3호 나목 및 제6호 적용



8517.62 22. 배터리 작동식 웨어러블 디바이스(wearable device)

“스마트 워치”로도 알려져 있으며, 2가지 크기(각각 길이 39mm × 폭 33mm × 두께 11mm, 길이 42mm × 폭 36mm × 두께 11mm)로 이용가능하다. 데이터와 음성을 수신하거나 전송하는 것이 가능하며, 손목에 착용할 수 있도록 설계되어 있다. 1.34인치(34mm) 또는 1.53인치(39mm) 터치감응방식 디스플레이 · 마이크로폰 · 스피커 · 가속도계 · 자이로스코프 · 심박수 (PPG : photoplethysmogram) 센서 · 충전가능한 리튬-이온 폴리머 배터리와 맞춤형디자인 된 칩(단일 모듈 안에서 처리 · 그래픽 · 메모리 · 무선통신 기능을 통합하며, 전자 구성부품을 보호하기 위하여 수지로 도포되어 있음)을 결합되어 있다.

이 장치는 공개 무선 기술 표준[예 : 블루투스(Bluetooth®) 무선통신규약처럼 개인 영역 네트워크(PAN : Personal Area Network) 내의 데이터 교환을 위하여 단파를 단거리(10미터까지)에서 사용하는 것]을 이용하여 다른 장치들, 예를 들어, 셀룰러 네트워크용 휴대전화와 무선통신이 가능하다. 또한 이 장치는 근거리 자기장 통신(NFC : Near Field Communication) 과 와이-파이(Wi-Fi) 성능을 가지고 있다.

손목에 착용이 가능한 이 장치는 일단 호스트(host) 장치와 한 쌍을 이루게 되면 다음과 같은 기능들을 포함한 다양한 기능을 수행할 수 있게 된다 : 호스트(host) 장치를 통한 전화통화 수신, 디지털 음성의 기록과 재생, 호스트(host) 장치에 저장된 매체(화상, 영상과 음악)에 대한 접속, 시간과 날짜 정보의 표시, SMS와 이메일 메시지의 열람과 응답, 호스트(host) 장치로부터의 통지의 표시 · NFC 기술을 이용한 서비스시점(PoS : point-of-service) 결제시스템의 활용 · 건강과 체력 정보 접속

통칙 제1호, 제3호나목 및 제6호 적용



8517.62 23. 배터리 작동식 웨어러블 디바이스(wearable device)

“스마트 워치”로도 알려져 있으며, 크기는 길이 51mm × 폭 36mm × 두께 10mm이다. 데이터 수신과 전송이 가능하며, 손목에 착용할 수 있도록 설계되어 있다. 터치감응방식 1.6인치(41mm)의 투과반사형 디스플레이 · 512MB 램 · 4GB 내부 메모리 · 1.2GHz 프로세서 · 420mAh 배터리 · 가속도계 · 나침반 · 자이로 · GPS가 결합되어 있다.

이 장치는 공개 무선 기술 표준[예 : 블루투스(Bluetooth®) 무선통신규약처럼 개인 영역 네트워크(PAN) 내의 데이터 교환을 위하여 단파를 단거리(10미터까지)에서 사용하는 것]을 이용하는 라디오 송수신기를 가지고 있어, 이 장치를 통하여 다른 장치들, 예를 들어, 셀룰러 네트워크용 휴대전화와 무선통신이 가능하다. 또한 이 장치는 근거리 자기장 통신(NFC) 성능을 가지고 있다.

손목에 착용이 가능한 이 장치는 일단 호스트(host) 장치와 한 쌍을 이루게 되면 다음과 같은 기능들을 포함한 다양한 기능을 수행할 수 있게 된다 : 시간과 날짜 정보의 표시

Section XVI

· 알람 · 스톱워치 · 타이머 · 만보계 · 수신되는 이메일과 통지에 대한 열람과 사전에 정의된 응답의 발송 · 호스트(host) 장치의 음악 플레이어 기능의 작동

통칙 제1호, 제3호나목 및 제6호 적용



8517.62 24. 배터리 작동식 웨어러블 디바이스(wearable device)

“스마트 워치”로도 알려져 있으며, 크기는 폭 24mm × 두께 10mm이다. 데이터를 수신하고 전송할 수 있으며, 팔찌처럼 손목에 착용할 수 있도록 설계되어 있다. 1.4인치(36mm) 흑백 디스플레이 · 가속도계 · 고도계가 결합되어 있다.

이 장치는 공개 무선 기술 표준[예 : 블루투스(Bluetooth®) 무선통신규약처럼 개인 영역 네트워크(PAN : Personal Area Network) 내의 데이터 교환을 위하여 단파를 단거리(10미터까지)에서 사용하는 것]을 이용하여 다른 장치들, 예를 들어, 셀룰러 네트워크용 휴대전화와 무선통신이 가능하다.

착용이 가능한 이 장치는 일단 호스트(host) 장치와 한 쌍을 이루게 되면 다음과 같은 기능을 포함한 다양한 기능을 수행할 수 있게 된다 : 호스트(host) 장치를 통하여 전화를 걸거나 받는 기능, 호스트(host) 장치로부터 수신되는 이메일이나 통지를 열람하는 기능, 알람 · 날짜와 시간 열람 · 호스트(host) 장치의 음악 플레이어를 작동하는 기능, 호스트(host) 장치의 카메라를 작동하는 기능 · 만보계 기능

통칙 제1호, 제3호나목 및 제6호 적용



8517.69 1. 호출 경보 장치

미리 설정한 무선신호를 받으면 음성(또는 영상) 신호를 발생하도록 설계된 것이다. 이 신호는 그 음성 신호(또는 영상 신호)를 활성화하기 위하여 오직 특정한 수신자와의 의사소통만을

Section XVI

허용한다. 이 장치는 매우 단순하며 메시지를 전달하지는 못한다.

8517.69 2. 호출 경보 장치

미리 설정한 무선신호를 받으면 음성신호 및 영상신호를 발생하도록 설계된 것으로서, 예를 들어, 전화번호 또는 주식 시세와 같은 메시지의 수신을 가능하게 해준다.

8517.71 1. 기지국용 안테나

동 제품은 폭 0.3m, 길이 1.4m의 지향성 듀얼편파(directional dual-polarized)판 안테나이다. 안테나는 1.7-2.7GHz 주파수 대역에서 작동하며 이동통신 기지국의 부분품이다. 이동통신 시스템에서 사용되는 기지국 안테나는 기지국 시스템에서 전자파를 송수신한다. 주요 특성은 다음과 같다.

- 방향성 : 셀룰러 섹터 네트워킹 수평빔 폭 65도
- 높은 출력강도: 18dBi
- 수직 빔 포인팅 조정 기능
- 통신용 고유 4.3-10 접속자

통칙 제1호(제16부 주 제2호 나목) 및 제6호 적용

8517.71 2. 마이크로 웨이브 안테나

동 제품은 14.4-15.35GHz 주파수 대역에서 작동하는 초고성능 듀얼 편파 안테나이다. 마이크로파 안테나는 마이크로파 통신장치에서 전자기파를 송수신한다. 주요 특성은 다음과 같다.

- 높은 게인(gain) 42.9dBi 도달
- 안테나 직경 1.2m
- 빔 폭 1.2도
- XPD (Cross Polarization Discrimination : 교차편파식별도) 30

통칙 제1호(제16부 주 제2호 나목) 및 제6호 적용

8517.79 1. 휴대전화용 투명 정전식 터치스크린[크기 : 56mm(폭) × 109mm(높이) × 1.3mm(두께)]

2개의 얇고 투명한 인듐주석산화물(ITO : indium tin oxide) 전도층과 강화유리로 된 1개의 상부 보호층으로 구성되며, 이들은 여러 개의 투명한 광학 접착층에 의해 상호 덧붙여져 있다. 이것은 또한 1개의 터치 집적회로(IC : integrated circuit)가 장착되어 있는 연성 인쇄회로기판(FPCB : flexible printed circuit board)을 갖추고 있다. 스크린에 접촉하게 되면 인체의 자연적 전기 부하에 대한 반응 때문에 ITO 전도층에 의해 형성된 정전기장이 왜곡되게 된다. 터치 IC는 이러한 정전기장의 왜곡을 감지하여, 접촉이 생긴 곳을 계산하고, 이 정보를 휴대전화의 응용 프로세서로 전송한다. 이 물품은 그 자체로서는 디스플레이 성능은 전혀 가지고 있지 않다.

이 스크린은 휴대전화의 액정디스플레이(LCD : liquid crystal display)나 능동형 유기발광다이오드(AMOLED : activ-matrix organic light-emitting diode) 디스플레이와 함께 사용된다. 이것은 네 모서리가 둥글게 만들어져 있으며, 주 버튼, 카메라 렌즈와 화성기에 사용될 구멍이 있는 휴대전화의 전면에 맞추어 절단되어 있다.

통칙 제1호(제16부 주 제2호나목) 및 제6호 적용



8517.79

2. 터치감응방식의 능동형 유기발광다이오드(AMOLED) 디스플레이 모듈[크기(길이 × 폭 × 높이) : 123mm × 76mm × 1mm]

휴대전화에 내장할 목적으로 설계된 것이다. 이 AMOLED(active-matrix organic light-emitting diode) 모듈은 스크린의 대각선 길이가 5.3인치(134mm)이고 해상도는 1200 × 800픽셀로서, 전화기의 디스플레이뿐만 아니라 동시에 정전식 터치감응방식의 조작반으로서의 기능도 수행한다.

이 AMOLED 모듈은 다음의 것들로 구성된다 :

- 상품을 보호하기 위한 커버 유리(강화유리)
- AMOLED 패널[상부 유리(그 셀 내부에 인듐 주석산화물(ITO) 패턴을 형성한 투명 전도층을 특징으로 함)와 하부 유리 사이에 끼워진 유기 화합물의 층으로 구성됨], 그리고
- 연성 인쇄회로기판(FPCB : flexible printed board assembly) 조립품[터치 작동을 조정함으로써 주요 장치(휴대전화기)와 디스플레이 사이의 인터페이스를 제공함]

통칙 제1호(제16부 제2호나목) 및 제6호 적용



A 커버 유리
B 모듈의 뒷모습

8517.79 3. 전기전도성의 강화 커버 글래스

터치스크린 휴대전화기의 제조에 사용되며, 크기는 (길이 × 폭 × 높이) : 165mm × 86mm × 0.55mm이다.

강화되고 일정한 형상으로 만들어져 있을 뿐만 아니라(구멍이 뚫려 있고 모서리는 둥글게 한 것을 포함), 유리는 다음과 같은 인쇄 공정을 수행하였다 :

- (i) 전기전도성 잉크로 회사 로고(logo)와 전기전도성 도트(여러 개)의 인쇄
- (ii) 비전도성과 내열성 보호 잉크로 가장자리 부분을 인쇄[터치스크린 작동의 불량이나 오작동을 방지하고 액정디스플레이(LCD : liquid crystal display)의 백라이트 유닛으로부터의 빛을 차단하기 위함]
- (iii) 2개의 적외선 잉크 도트의 인쇄(일단 전화가 조립되면 빛을 적외선 센서까지 통과하도록 함), 그리고
- (iv) 비전도성과 내열성 잉크로 터치 아이콘을 인쇄

통칙 제1호(제16부 주 제2호나목) 및 제6호 적용



정면

후면

8517.79 4. 핸드폰(모바일폰)에 장착되도록 설계된 조립품

Section XVI

아래 요소를 결합한 플라스틱 틀로 구성되어 있다:

- (i) LED(발광부)와 센서(광수신부)로 구성된 칩 형상으로, 핸드폰 화면 터치 없이 손 움직임을 포착하기 위한 동작 센서. LED는 적외선(IR)을 발광하고, 센서는 손에서 반사되는 적외선과 사용자의 움직임을 인식한다.
- (ii) 텔레비전, 셋톱박스 등과 같은 외부 기기를 원격 제어하기 위한 적외선 신호를 발생하는 IR LED.
- (iii) 조립품과 핸드폰의 메인보드를 상호연결하는 커넥터.
- (iv) 조립품의 구성요소를 배치하고 전기적으로 연결하기 위한 인쇄회로기판(FPCB)

동작 센서와 IR LED는 독립적으로 기능을 수행한다.

통칙 제1호(제16부 주 제2호 나목) 및 제6호 적용.

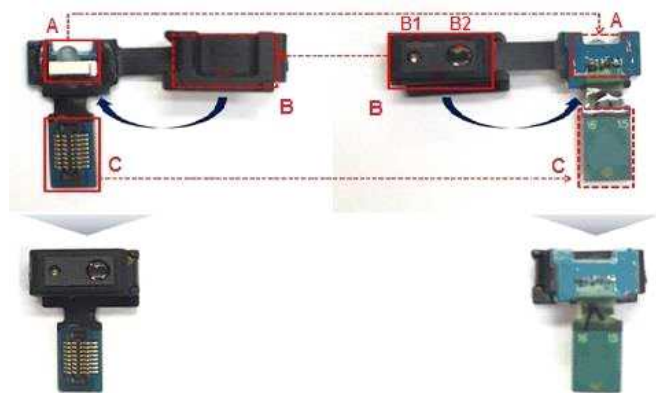

- A IR LED
- B 동작 센서 :
 - B1 발광다이오드 (발광부)
 - B2 센서 (광수신부)
- C 조립품과 핸드폰의 메인보드를 상호연결하는 커넥터

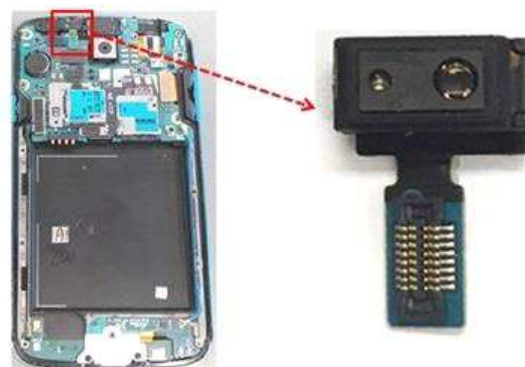

8517.79 5. 핸드폰(모바일 폰)에 장착되도록 설계된 조립품

아래의 요소를 결합하고 있다.

- (i) 켜진 상태에서 기계적 진동을 발생하기 위해 코일과 자석으로 구성된 선형 진동 모터. ‘매너’ 모드에서 사용된다.
- (ii) 입력된 전기적 신호를 오디오 신호로 변환하여 핸드폰 통화 시 상대방의 목소리를 재생하는 확성기 (또는 수신기) (크기 : 12.1 mm x 7.1 mm x 3.5 mm; 실효 주파수 대역 : 300 Hz ~ 3.4 kHz) (벨소리, 음악 등과 같은 다른 소리와 신호는 다른 확성기를 통해 재생된다.)
- (iii) 동영상 촬영 시 주변 소리를 핸드폰에서 사용할 수 있게 전기적 신호로 변환하는 마이크 (핸드폰의 하단에 장착된 다른 마이크는 핸드폰 통화를 위해 사용된다.)
- (iv) 외부 헤드폰과 이어폰 연결을 위한 커넥터
- (v) 조립품과 핸드폰의 메인보드를 상호연결하는 커넥터.
- (vi) 조립품의 구성요소를 배치하고 전기적으로 연결하기 위한 인쇄회로기판(PCB)

진동 모터, 확성기, 마이크 및 외부 헤드폰과 이어폰 연결을 위한 커넥터는 각각의 기능을 독립적으로 수행한다.

통칙 제1호(제16부 주 제2호 나목) 및 제6호 적용.

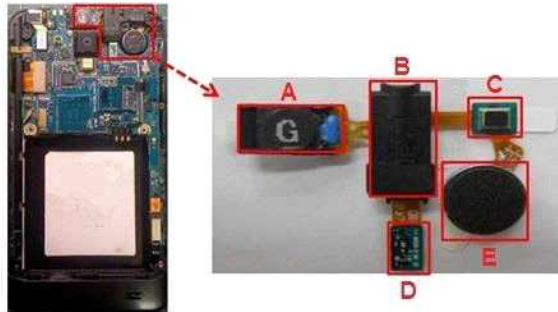

A 스피커
 B 외부 헤드폰 및 이어폰 연결 커넥터
 C 마이크
 D 조립품과 핸드폰의 메인보드를 상호연결하는 커넥터
 E 진동모터

8518.10

1. 무선 마이크로폰 세트

UHF 라디오 주파수 대역에서 전송하는 2개의 무선 마이크로폰과 UHF 이중 채널 무선 수신기가 함께 포장된 것이다. 수신기에는 2개의 마이크로폰의 출력 레벨을 독립적으로 제어하는 별도의 레벨 제어장치를 포함하고 있다. 수신기는 다른 음성 또는 영상 장비에 접속하기 위한 3개의 출력 플러그를 가지고 있다. 그것들 중에 2개는 각 마이크로폰으로부터 수신된 혼합되지 않은 신호를 전송하는데 사용된다. 세 번째의 것은 수신된 2개의 마이크로폰 신호를 결합하여 신호를 송신하기 위한 용도이다. 전체 세트에는 수신기를 다른 음성 또는 영상 장비(예 : 확성기)에 접속하는데 쓰이는 음성 케이블, 마이크로폰에 전력을 공급하기 위한 2개의 배터리, 수신기 위에 고정시키기 위한 2개의 안테나가 포함된다. 구성요소들은 운송 중에 각 부품을 보호하기 위한 별개의 칸막이가 있는 패드를 넣은 재활용가능 용기에 담겨져 있다.

통칙 제1호(제16부 주4) 및 통칙 제6호 적용



8518.22 1. 악기용 장치

하나의 하우징에 결합된 AB급 증폭관, 2개의 진치 증폭관, 2개의 증폭관, 2개의 확성기(스피커)로 구성되어 있음.

이 장치는 전자기타, 전자 건반/피아노 또는 MP3 플레이어와 같은 다양한 음원으로부터 전기적 신호를 받아들인다.

이 장치는 전기적 신호를 증폭시키고 증폭된 전기적 신호를 스피커로 나가게 함으로써 소리를 만든다. 이 장치는 특정 주파수(저음, 중음, 고음의 주파수)를 강조하거나 감소시키는 방식으로 음조를 변형시킬 수 있고, 발생된 소리에 전자적 효과를 추가할 수 있다.

통칙 제1호(제16부 주3) 및 통칙 제6호 적용



8518.50 1. 청각장애인용 말하기 훈련 장치

주로 2개의 마이크폰(하나를 교사가 사용하고 다른 하나는 학생이 사용함), 가청주파 증폭기 및 헤드폰 한 세트로 구성되며, 각 헤드폰은 왼쪽 귀와 오른쪽 귀 사이의 청취력의 편차를 보충하기 위하여 각 개인별로 조정할 수 있도록 되어 있다.

8519.81 1. 장치

MP3 포맷 파일을 읽기 위한 MP3 해독기(decoder)를 지닌 CD-ROM 드라이브(자동차에 설치될 예정임)로 구성되어 있고, 리모콘 및 접속 케이블과 함께 제시되었다. 이 장치는 자동차 라디오에 연결되도록 되어 있다.

통칙 제1호 및 제6호 적용

8519.81 2. 휴대용으로서 배터리로 작동하는 장치

플래쉬메모리, IC(칩)형태의 마이크로프로세서, 오디오 주파수 증폭기를 포함한 전자 시스템, LCD 스크린 및 조정 버튼이 결합된 하우징으로 구성되어 있다. 마이크로프로세서는 MP3 파일 포맷을 사용할 수 있도록 프로그램화되어 있다. 이 장치는 스테레오 헤드용 또는 이어폰용 접속구를 가지고 있으며, MP3파일을 (병행 포트 또는 USB 포트를 사용하여) 다운로드할 수 있도록 자동자료처리기에 연결될 수 있다. 이 장치는 플래쉬 카드 슬롯(flash card slot)을 지니고 있을 수도 있다. 저장 용량은 보통 32 내지 64 MB의 범위이다.

통칙 제1호 및 제6호 적용

8519.81 3. 장치

CD 드라이브, 마이크로프로세서, 플래쉬메모리 또는 하드 디스크, LCD 스크린, 조정 버튼, 입력 접속자(아날로그 오디오 신호용 및 마이크로폰용) 및 출력 접속자(오디오용, S-비디오 용 및 복합비디오용), 병행 접속자 및 USB 접속자(자동자료처리기로 또는 자동자료처리기로부터, 또는 휴대용 MP3 플레이어로 또는 휴대용 MP3 플레이어로부터 MP3 파일을 업로드하거나 다운로드받기 위MP용도) 및 네트워크나 인터넷에 접속하기 위MP이더넷 포트를 터 하고 있다. TV 세트에 접속함으로써 애니메이션의 디스플레이 뿐만 아니라, 플레이리스트 (playlist : 지정한 곡만 들을 수 있는 기능) 편집용 및 네비게이션용 그래픽 사용자 인터페이스 (GUI)를 제공받을 수 있다. 이 장치는 MP3 및 기타 오디오 압축 포맷을 읽어낼 수 있도록 프로그램되어 있고, 아날로그 오디오 신호 또는 음성을 기록할 수 있다.

통칙 제1호(제16부 주3) 및 통칙 제6호 적용

8519.81 4. 음성재생기와 책 세트

4개의 구성품이 종이상자에 함께 담겨 소매판매용으로 제공된다.

- 전자적인 요소가 없는 종이 재질의 인쇄된 책 2권('리딩북' 1권, '플레이북' 1권)
- 책의 크기와 모양에 맞게 설계된, 플라스틱으로 된 책 모양의 전자패드. 전자패드는 스피커, 좌표를 나타내는 접촉식 전자필름, 인쇄회로 조립품, 사운드팩용 소켓 및 배터리와 결합된다.
- 128MB 용량의 저장매체인 사운드팩. 사운드팩은 책의 음성정보를 저장하고 있으며, 책 모양의 전자패드의 소켓에 삽입된다.
- 책의 특정 지점을 눌러 인식시키는 펜 모양의 스타일러스

본 제품은 아이들의 읽기 능력 함양을 돕기 위해 설계되었다.

통칙 제1호, 제3호나목 및 제6호 적용

8521.90 1. DVD 플레이어 (434 x 95 x 290 mm)

MP3 파일 디코더(해독기)가 결합되어 있다.

통칙 제1호 및 제6호 적용

8522.90

1. 기계적 조립품

영상의 기록 장치용 또는 재생 장치용으로서, 다음의 주요부품을 장착한 새시로 구성되어 있다.

- (i) 실린더(비디오헤드, 고정된 하부 실린더 및 모터를 가진 상부 회전 실린더 전체로 구성). 이 조립품은 자기 테이프위에 비디오 신호를 써 넣기도 하고 그 신호를 읽어들이기도 한다.
- (ii) 음성 헤드(자기테이프에 음성신호를 써 넣기도 하고 그 신호를 읽어들이기도 함)
- (iii) 소거 헤드(녹음시에 사전에 기록된 신호를 소거함)
- (iv) 캡스틴(자기테이프를 일정속도로 작동되도록 함)

해당 장치의 부분품으로 분류.

8523.51

1. 고체 상태의 비휘발성 데이터 저장 장치 ("플래시 메모리 카드" 또는 "플래시 전자 저장 카드"로 알려져 있음)

192 MB의 저장 용량을 가지고 있으며, (i) 집적회로의 형태로 된 하나의 플래시 메모리 ("FLASH E2PROM"), (ii) 집적회로 형태로 된 마이크로컨트롤러, (iii) 여러 개의 축전지와 저항기, (iv) 연결용 소켓이 장착되는 인쇄 회로 기판으로 구성되어 있다. 이 장치의 크기는 85mm x 54mm x 4mm이다. 카드가 일단 특정의 장치(예 : 네비게이션 및 GPS, 데이터 수집 장치, 휴대용 스캐너, 의료 모니터링 장치, 오디오 녹음기, 휴대폰 및 디지털 카메라)에 삽입되면 데이터는 카드에 저장도 되고 카드로부터 읽혀질 수도 있게 된다. 또한 데이터는 특별한 어댑터를 사용하여 자동자료처리기계에 전송될 수 있다. 이 카드는 그것이 연결된 장치로부터 전원을 사용하며 배터리는 필요치 않다.

통칙 제1호 및 제6호 적용

8523.51

2. 고체상태의 비휘발성 데이터 저장 장치("플래시 메모리 카드" 또는 "플래시 전자 저장 카드"로 알려져 있음)

192 MB의 용량을 가지고 있고, 인쇄회로기판(PCB)으로 구성되는데 이 인쇄회로기판 위에 집적회로 형태의 플래시 메모리("FLASH E2PROM") 한 개와 집적회로 형태의 컨트롤러, 그리고 수동소자(예 : 축전지 및 저항기)가 장착되어 있으며, 동(銅)제 트레이스[trace : PCB위에 있는 인쇄 또는 에칭된 선(線)] 및 구멍을 관통하는 동(銅)제 연결 배선을 지니고 있으며, 연결 소켓을 갖추고 있다. 이 장치의 크기는 약 43mm x 36mm x 4mm이다. 표면 장착 기술에 의하여 다양한 구성부품들이 PCB위에 장착된 후 이 PCB는 꼭대기와 바닥이 뚜껑으로 덮이거나 또는 플라스틱 카드에 접착된다. PCB는 박막(薄膜) 또는 후막(厚膜) 기술에 의하여 생산되지는 않는다. 카드가 특정 장치(예 : 네비게이션 및 GPS, 데이터 수집 장치, 휴대용 스캐너, 의료 모니터링 장치, 오디오 녹음기, 휴대폰 및 디지털 카메라)에 삽입되면 데이터가 카드에 저장되고 또 카드로부터 읽혀질 수도 있게 된다. 또한 데이터는 특별한 어댑터를 사용하여 자동자료처리기계에 전송될 수 있다. 이 카드는 그것이 연결된 장치로부터 전원을 사용하며 배터리는 필요치 않다.

통칙 제1호 및 제6호 적용

8523.51

3. 고체상태의 비휘발성 데이터 저장 장치("플래시 메모리 카드" 또는 "플래시 전자 저장 카드"로 알려져 있음)

64 MB의 용량을 가지고 있고, 인쇄회로기판(PCB)로 구성되는데 이 인쇄회로기판 위에 전기 평면 접점을 갖춘 집적회로 형태의 두 개의 플래시 메모리("FLASH E2PROM")가 장착되어 있다. 집적회로는 에폭시 수지에 의하여 PCB 위에 접착되는데, 이 PCB는 다시 접착제에 의하여 플라스틱 프레임에 부착된다. PCB는 박막(薄膜) 또는 후막(厚膜) 기술에 의하여 생산되지는 않는다. 이 장치의 크기는 약 45mm x 37mm x 2mm이다.

카드가 특정 장치(예 : 네비게이션 및 GPS, 데이터 수집 장치, 휴대용 스캐너, 의료 모니터링 장치, 오디오 녹음기, 휴대폰 및 디지털 카메라)에 삽입되면 데이터가 카드에 저장되고 또 카드로부터 읽혀질 수 있게 된다. 또한 데이터는 특별한 어댑터를 사용하여 자동자료처리기에 전송될 수 있다. 이 카드는 그것이 연결된 장치로부터 전원을 사용하며 배터리는 필요치 않다.

통칙 제1호 및 제6호 적용

8523.51

4. 미니 SD(Secure Digital) 카드

(“플래시 메모리 카드” 또는 “플래시 전자저장카드”로 알려져 있다) 이 카드는 전도성의 구리배치도가 그려진 비전도성 기판(PCB 유무 불문)으로 구성되며, 호스트 인터페이스에 연결되는 접촉패드를 갖추고 있으며 내부에 (i) 하나의 집적회로 형태의 플래시메모리(플래시 이이피롬), (ii) 집적회로 형태의 마이크로컨트롤러, (iii) 수동소자가 장착되어 있다. 이 장치의 크기는 21.5 mm x 20 mm x 1.4 mm이다. 프린터, 모바일폰, 녹음기, 디지털카메라, 데이터 수집 단말기, 비디오 게임 콘솔, 자동자료처리기와 같은 특정 기기에 이 카드를 삽입하면 카드로부터 데이터가 읽혀지거나 카드에 데이터가 저장된다. 이 카드는 연결되는 기기로부터 전원을 공급받으며 별도의 배터리를 필요로 하지 않는다.

통칙 제1호(제85류 주5 (가)) 및 통칙 제6호 적용

8523.51

5. 마이크로 SD(Secure Digital) 카드

(“플래시 메모리카드” 또는 “플래시 전자저장카드”로 알려져 있다) 이 카드는 전도성 구리배치도가 그려진 비전도성 기판(PCB 유무 불문)으로 구성되며, 호스트 인터페이스에 연결되는 접촉패드를 갖추고 있으며 내부에 (i) 하나의 집적회로 형태의 플래시메모리(플래시 이이피롬), (ii) 집적회로 형태의 마이크로컨트롤러, (iii)수동소자가 장착되어 있다. 이 장치의 크기는 15 mm x 11 mm x 1 mm이다. 프린터, 모바일폰, 녹음기, 디지털카메라, 데이터 수집 단말기, 비디오 게임 콘솔, 자동자료처리기와 같은 특정 기기에 이 카드를 삽입하면 카드로부터 데이터가 읽혀지거나 카드에 데이터가 저장된다. 이 카드는 연결되는 기기로부터 전원을 공급받으며 별도의 배터리를 필요로 하지 않는다.

통칙 제1호(제85류 주5 (가)) 및 통칙 제6호 적용

8524.91

1. 컬러 LCD 모듈

Section XVI

휴대용 자동 데이터 처리기계(태블릿 컴퓨터)용으로 설계된 컬러 LCD모듈(크기 : 228mm (W) x 149mm (H) x 2.4mm (D))이다.

이 디스플레이 모듈은 10.1인치(25.65cm) 박막트랜지스터(TFT : thin film transistor) 액티브-매트릭스 LCD 패널, LED(light-emitting diode) 백라이트 유닛, 주기와 디스플레이 모듈 사이의 인터페이스를 제공하는 연성 인쇄회로기판(FPCB : flexible printed circuit board)으로 구성된다. 또한 모듈이 사용가능한 수준으로 전압을 변환하고 디스플레이 패널의 기능을 조절하는 전자회로가 포함되어 있다.

디스플레이 모듈의 기본 특징은 다음과 같다.

- 디스플레이 모드 : 흑색바탕 모드(Normally black)
- 해상도 : 1280 x 800 픽셀, 픽셀 피치 0.1695 x 0.1695 mm, 최대 16.2 메가 컬러
- 평균 백색 휘도(일반) : 400 cd/m²
- 명암비(일반) : 900:1
- 응답시간(최대) : 45 ms
- 화소배열 : RGB Vertical Stripe
- 표시영역 : 217 mm (H) x 136 mm (V)
- 전원전압(최대) : Vcc = 5 V
- 인터페이스 : LVDS (Low-voltage differential signaling) (DDK 45 pin)

디스플레이 모듈은 사전 설정된 디지털 인터페이스를 통해 '고유한' 해상도의 신호만을 재생할 수 있으며, 입력신호를 '고유한' 해상도로 크기조절, 변환 및 조절할 수 없다.

통칙 제1호(제16부 주 제2호나목) 및 제6호 적용

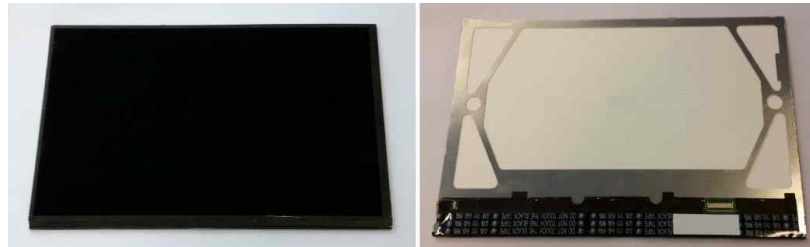

8525.89

1. 카메라 장치

소매용으로 박스에 담겨져 제시되었고, 디지털카메라, 고무로 된 카메라 스탠드, 카메라를 자동자료처리(ADP) 기계에 연결하는 케이블, 정지화상과 비디오를 포착할 수 있는 설치 소프트웨어를 포함하는 디스켓 및 설명서로 구성되어 있다. 이 카메라에는 초점을 조절할 수 있는 렌즈, 전하결합소자(CCD : charge-coupled device)를 지닌 영상 포착 보드 및 VIDETMC (영상 디지털 강화 압축 : Video Digitally Enhanced Compression)압축보드가 결합되어 있다. 이 장치는 비디오 또는 정지화상을 포착하고, 그것을 디지털 신호로 변환하여, 적절한 소프트웨어를 가지고 자료를 기록하고 재작업하며 편집할 수 있는 ADP기계에 직접 전송하는데 사용된다. 이 장치와, 또 ADP기계에 설치된 적절한 소프트웨어가 있으면, 정지화상과 비디오를 제작하고 화상회의를 개최하며 삽화가 있는 서류를 작성할 수 있게 된다. 이 장치는 제84류 주5 (라)(iv)에 따라 제8471호로 분류할 수 없다.

설치소프트웨어가 수록된 디스켓은 카메라 장치와 함께 하나의 세트로서 제8525.89에 분류된다.

통칙 제1호, 제3호나목 및 제6호 적용

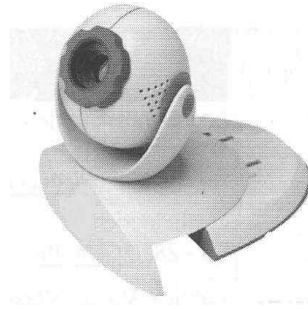

8525.89 2. 디지털 정지화상 카메라

전하결합소자(CCD) 촬상소자가 결합되어 있고, 비디오카메라 레코더 기술에 기반을 두고 있는 것이다. 이것은 디지털형태로 이미지를 기록, 처리 및 저장한다. 이 카메라는 영상을 촬영할 때 뷰파인더(viewfinder)로 사용되고 기록 또는 업로드된 영상을 볼 때 모니터로 사용되는 LCD 스크린(붙박이형, 고해상도, 1.8" 컬러)을 특징으로 한다. 이 기기의 반도체 메모리는 96장까지의 칼라 정지화상을 수록한다. 영상은 자동자료처리기계로 보거나 저장하기 위하여 옵션용의 액세서리 패키지를 통해 자동자료처리기계로 전송될 수 있다. 이러한 목적을 위하여 디지털 입출력 연결포트를 내장하도록 설계되어 있다. 이 카메라는 또한 영상이 TV 또는 VCR에 직접 전송될 수 있도록 영상케이블용 접속 포트를 지니도록 설계되어 있다. 또한 이 디지털카메라와 함께 사용하도록 특별히 설계된 라벨프린터와 연결함으로써 라벨에 저장된 이미지를 전달할 수 있다.

통칙 제1호, 제3호나목 및 제6호 적용

8526.91 1. 거리 측정 기기 (DME)

항공기의 무선 네비게이션 시스템의 부분품으로 사용되도록 고안되었으며, 비행 중인 항공기가 광학적 또는 광전자적 수단이 아니라 무선전기적 수단에 의해서 지상 무선 송신소(ground-based beacon)으로부터의 거리를 측정할 수 있게 한다.

8527.13 1. 휴대용으로서 배터리로 작동하는 장치

IC(칩)형태의 플래쉬메모리와 마이크로프로세서, 오디오 주파수 증폭기를 포함한 전자 시스템, LCD 스크린, 마이크로폰, 무선 튜너 및 조정 버튼이 결합된 하우징으로 구성되어 있다. 마이크로 프로세서는 MP3 파일 포맷을 사용할 수 있도록 프로그래밍되어 있다. 이 장치는 스테레오 헤드용 또는 이어폰용 및 리모콘용 접속구를 가지고 있으며, MP3파일 또는 기타의 파일을 (병행 포트 또는 USB 포트를 사용하여) 다운로드하거나 업로드할 수 있도록 자동자료처리기계에 연결될 수 있다. 저장 용량은 보통 32 내지 64 MB의 범위이다.

통칙 제1호 및 제6호 적용

8527.19

1. 다목적 휴대기기

동일 하우징 내에 다음과 같은 것들로 구성되어 있다.

- (i) AM/Fm 라디오 수신기
- (ii) 2개의 형광 라이트
- (iii) 서치 라이트
- (iv) 적색신호 라이트
- (v) 황색 깜빡이신호등
- (vi) 소리 알람
- (vii) 짐작회로(밧데리가 충전이 필요할 때 경고음을 발함)
- (viii) 재충전용 배터리(AC220V 및 DC12V 충전기가 결합되어 있으며, 내장형임)

이 장치는 핸들 및 어깨 끈이 갖추어져 있다.

제16부 주3 적용

8528.52

1. 컬러 모니터

제어회로와 함께 동일한 하우징 안에 결합된 22인치(55.88cm) TFT LCD(박막 트랜지스터 액정 디스플레이) 패널, DVI-D(디지털 비주얼 인터페이스 -- 디지털 신호 전용) 및 VGA(비디오 그래픽스 어레이) 입력 접속자, 그리고 조정용 LED(발광 다이오드) 터치센서 제어부로 구성되어 있다.

모니터는 아래의 구성요소들을 포함하며 다음의 특성을 지닌다.

- 채도 72%(NTSC)
- 실(實)해상도 1680 × 1050 픽셀, 픽셀 피치 0.282mm, 표현 색상수 16.7 백만 색상
- 휘도(輝度)(최대) 250 cd/m²
- 명암비(明暗比) 50000:1
- 시야각(視野角) 170°(수평) / 160°(수직)
- 응답속도 2ms(회색간의 평균 전환 시간)
- 비디오 기능 : 자유로운 추적 기술, 스플렌디드 비디오 지능 기술, 스플렌디드 비디오 프리셀 모드(5 모드), 스킨톤 선택(3 모드), HDCP(고대역 디지털 콘텐츠 프로텍션) 지원, 색 온도 선택(5 모드)
- 스플렌디드 비디오 프리셀 모드 선택, 자동 조정, 휘도(輝度) 및 명암 조정, 그리고 입력 선택을 위한 터치 센서 조절부
- 아날로그 및 디지털 신호 주파수 : 30 -- 83 KHz (수평) / 50 -- 75 Hz (수직)

통칙 제1호 및 제6호 적용



8528.52

2. 컬러 모니터

전자제어회로, 입력장치, 조정장치가 결합된 23.1인치 박막트랜지스터 능동형 매트릭스 액정 디스플레이(TFT-AMLCD) 패널을 어떤 장소에 장착하기에 적합한 하나의 케이스에 넣은 것으로서 해양환경에 설치하는데 적합한 것으로 입증되었다. 이 모니터는 선상에서 항해시스템 및 자동화시스템에 사용하도록 특별히 설계·시험·형식검정 되었으며 주된 제어 및 신호원으로서의 자동자료처리기계와 항상 함께 사용된다. 다음의 구성요소 및 특징을 가지고 있다 :

- 해상도 : 1600 x 1200 픽셀, 화소 최대치 0.294 x 0.294 mm, 16.7백만 색상
- 밝기 : 400 cd/m²
- 명암 비율 : 600:1
- 시야각 : ± 85° (위/아래/좌/우)
- 응답시간 : 12 ms (Black-White-Black) or 8 ms (Gray-to-Gray)
- 화상 구현 : VGA (Video Graphics Array), SVGA (Super VGA), XGA (Extended Graphics Array), SXGA (Super XGA), UXGA (Ultra XGA), WUXGA (Wide UXGA)
- 영상 표준 : Interlaced NTSC and PAL/SECAM video, Composite video
- 정전식 터치스크린
- 신호 입/출력 장치 : DVI-I (digital visual interface - for both digital and analog signals) Signal IN, RGB Signal IN (HD D-SUB), RGB Signal OUT (HD D-SUB), Multifunction (D-SUB), USB (Universal Serial Bus) I/O (Type B Connector)
- 전원 단자 : AC Power IN (Standard IEC (International Electrotechnical Commission) Inlet), DC Power IN (D-SUB Connector), AC Power OUT(Standard IEC Outlet)
- 전면 제어부 : 전원, 밝기, 단축키(좌/우 푸시버튼), 모드상태 레드/오렌지/그린 LED 링 표시장치

통칙 제1호 및 제6호 적용



8528.52 3. 컬러 모니터

19인치(48.3cm) 박막 트랜지스터 액정디스플레이 능동 매트릭스 패널이 하나의 하우징 내에서 전자제어회로, 2개의 USB 다운스트림 커넥터, 1개의 USB 업스트림 커넥터, 1개의 DVI-D(디지털 신호에만 사용되는 디지털 영상 인터페이스) 커넥터, 1개의 VGA(비디오 그래픽스 어레이) 커넥터, 전면 제어부(메뉴, (-)/자동, (+)/입력, 전원)와 결합되어 있다. 다음과 같은 기본적인 특징을 가지고 있다 :

- 해상도(최대) : 1280 x 1024 (60 Hz) pixels (아날로그 및 디지털 입력장치), 화소 최대치 0.294 mm
- 밝기 : 250 cd/m²
- 명암 비율 : 1000:1
- 수평 주파수 : 24 - 83 KHz
- 수직 재생률 : 50 - 75 Hz.

통칙 제1호 및 제6호 적용



- 1 AC Power Connector
- 2 USB Downstream Connectors
- 3 USB Upstream Connector
- 4 DVI-D Connector
- 5 VGA Connector

8528.52 4. 컬러모니터

20.1인치(51cm) 박막 트랜지스터 액정디스플레이(TFT LCD) 능동 매트릭스 패널이 하나의 하우징 내에서 전자제어회로, 1개의 USB 업스트림 커넥터, 4개의 USB 다운스트림 커넥터, 2개의 DVI-I(디지털과 아날로그 신호에 모두 사용되는 디지털 영상 인터페이스) 커넥터, 전면 제어부(메뉴, (-)/자동, (+)/입력, 전원)와 결합되어 있다.

다음과 같은 기본적인 특징을 가지고 있다 :

- 해상도(최대) : 1600 x 1200 (75 Hz) pixels (아날로그 및 디지털 입력장치), 화소 최대치

- 0.294 mm;
- 밝기 : 300 cd/m²
- 명암 비율 : 1000:1;
- 수평 주파수 : 30 - 94 KHz;
- 수직 재생률 : 48 - 85 Hz.

통칙 제1호 및 제6호 적용

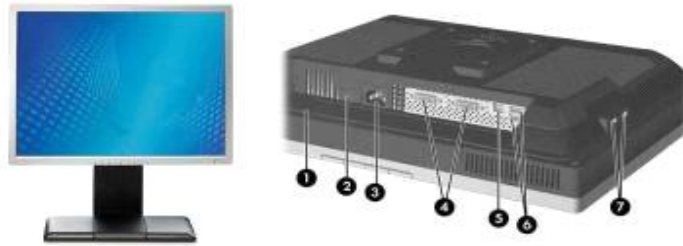

- 1 Cable Lock Provision
- 2 Master Power Switch
- 3 AC Power Connector
- 4 DVI-I Connectors
- 5 USB Upstream Connector
- 6 USB Downstream connectors
- 7 USB Downstream connectors (side panel)

8528.52

5. 컬러 모니터

23인치(58.4cm) 능동형 매트릭스(active-matrix) 박막 트랜지스터 액정 디스플레이(TFT LCD) 패널로 구성되어 있으며, 패널에는 동일한 하우징 안에 제어전자회로·통합 스피커·VGA(비디오 그래픽 어레이) 접속자·HDMI(High-Definition Multimedia Interface) 접속자·오디오-인(Audio-in) 접속자와 전면의 패널 제어부[메뉴·마이너스/볼륨·플러스/소스(source)·선택/자동]가 결합되어 있다.

이 모니터는 다음과 같은 기본적인 특징을 가지고 있다 :

- 해상도(최대) : 1920 × 1200(60Hz)픽셀(아날로그 입력), 픽셀 피치 0.265mm
- 밝기 : 300cd/m²
- 명암비 : 1000:1
- 수평 주파수 : 24 ~ 83KHz
- 수직 재생률 : 48 ~ 76Hz
- 고대역폭 디지털 콘텐츠 전송 보호(HDCP : High-bandwidth Digital Content Protection) 기능 지원(암호화 되지 않은 고화질 콘텐츠의 전송을 방지)

통칙 제1호 및 제6호 적용



8528.52 6. 컬러 모니터

27인치(65.58cm)의 평판 디스플레이로 구성되어 있다. 본건 물품은 VGA 단자 하나 또는 HDMI 단자 두 개로 자동자료처리(ADP) 기계에 직접 연결할 수 있다. 본 모니터는 ADP기계와 함께 사용될 수 있도록 설계되었으며, 채널 선택기능, 비디오 튜너나 스피커를 포함하지 않는다.

사양 :

- 화면 비율 : 16:9
- 픽셀피치(Pixel pitch) : 0.311 mm
- 응답속도 : 8 ms gray to gray
- 밝기 : 250 cd/m²
- 명암비 : 1000 :1 static; 5000000:1 dynamic
- 시야각 : 178° (수평); 178° (수직)
- 비디오 입력 신호 : 1 VGA; 2 HDMI (with HDCP (High- bandwidth Digital Content Protection) support)
- 해상도 : 1920 x 1080

통칙 제1호 및 제6호 적용



8528.52 7. 컬러 모니터

32인치(81.28cm)의 평판 디스플레이로 구성되어 있다. 본건 물품은 HDMI 단자 두 개, USB 2.0 단자 세 개 또는 디스플레이 포트 1.2 단자 하나로 자동자료처리(ADP) 기계에 직접 연결할 수 있다. 본 모니터는 ADP기계와 함께 사용될 수 있도록 설계되었으며 채널 선택장치, 비디오 튜너 또는 스피커를 포함하지 않는다.

Section XVI

사양 :

- 화면 비율 : 16:9
- 픽셀피치(Pixel pitch) : 0.276 mm
- 응답속도 : 7 ms gray to gray
- 밝기 : 300 cd/m²
- 명암비 : 3000:1 static; 10000000:1 dynamic
- 시야각 : 178° (수평); 178° (수직)
- 비디오 입력 신호 : 2 HDMI (with HDCP support); 디스플레이 포트 1.2 (with HDCP support)
- 연결성(Connectivity) : 3 USB 2.0 (two downstream; one upstream)
- 해상도 : 2560 x 1440 (60Hz)

통칙 제1호 및 제6호 적용



8528.52

8. 컬러 모니터

55인치(139.70cm)의 평판 디스플레이로 구성되어 있다. 본건 물품은 HDMI 단자 하나, DVI-D 하나, VGA 단자 하나, YPbPr 하나, USB 2.0 하나, RJ-45 (이더넷) 하나, 적외선(IR) 입/출력 잭, 오디오 입/출력 잭으로 자동자료처리(ADP) 기계에 직접 연결할 수 있다. 본 모니터는 ADP기계와 함께 사용될 수 있도록 설계되었다.

사양 :

- 화면 비율 : 16:9
- 픽셀피치(Pixel pitch) : 0.63 mm
- 응답속도 : 9 ms gray to gray
- 밝기 : 350 cd/m²
- 명암비 : 1200:1
- 시야각 : 178° (수평); 178° (수직)
- 비디오 입력 신호 : VGA (D-Sub), DVI-D, HDMI; YPbPr (HDCP support on DVI and HDMI)
- 연결성(Connectivity) : USB 2.0
- 해상도 : 1920 x 1200 (60 Hz)

통칙 제1호 및 제6호 적용



8528.62 1. 칼라 데스크탑 LCD(액정 디스플레이) 프로젝터

이 프로젝터는 640×480픽셀의 해상도를 가지고 있고, 16M 컬러를 표시할 수 있으며, 커다란 화면에 본 프로젝터에 의해 발생된 이미지를 투사할 수 있도록 하기 위하여 전적으로 자동자료 처리기계에만 연결되도록 의도되었다. 이 장비는 사용자가 무선 마이크, 휴대용 CD플레이어 또는 스테레오 시스템의 보조출력장치에 연결할 수 있도록 하기 위하여 내부에 앰프와 스피커를 갖추고 있다.

제84류 주5 (라) (v) 적용

8528.71 1. 위성 텔레비전 수신 시스템

다음으로 구성되어 있다.

- (i) 파라볼릭 접시형 안테나
- (ii) 접시형 안테나용 조정 회전기
- (iii) 피드 혼(feed horn)(도파관 : 導波管)
- (iv) 편광자(偏光子 : polarizer)(파가 수직인지 또는 수평인지에 따라 피드 혼을 회전시키는 장치)
- (v) 저잡음 증폭(LNB) 변환기
- (vi) 수신기
- (vii) 적외선 원격 조절 기기

이들 요소는 위성방송 수신용의 하나의 완전한 시스템으로서 함께 제시되었다.

제16부 주4 적용

8528.71 2. 위성 텔레비전 방송 수신기

저잡음 증폭(LNB) 변환기로부터 증폭 주파수 신호(출력주파수가 입력주파수보다 낮게 변환된 것)를 수신하고 디스플레이를 위해 단일의 신호(채널)를 선택함으로써, 채널 선택기 또는 튜너로서 작용하는 것이다. 이것은 또한 채널을 변경하거나 안테나 및 편광자(偏光子 : polarizer)를 회전시키기 위한 원격 신호용 수신장치를 포함하고 있다.

8528.71 3. 케이블을 통해 위성방송신호를 받고 이 신호를 TV수신기(또는 비디오 모니터) 또는

비디오기록장치에 보내는 터미널

이 물품은 결합된 모뎀과 인터페이스가 내장되어 있고, 다음의 것들을 가능하게 한다.

- 팩스와 이메일의 송수신 또는 내장된 모뎀을 통한 인터넷접속
- RS232포트에서 프린터를 연결하고 수신된 팩스를 인쇄
- 방송데이터를 자동자료처리기에 다운로드 또는 CD-ROM 드라이브를 소형 컴퓨터 시스템 인터페이스(SCSI) 포트를 통해 이 터미널에 연결.

이 터미널은 적외선 무선조절기와 함께 제시되었다.

제16부 주4의 적용

8528.71 4. 모뎀을 기반으로 하는(광대역) 셋톱박스

사용자가 전화선 접속을 통하여 인터넷에 접근하고 이메일을 송수신 할 수 있도록 하는 통신기능을 갖는 것이다. 마이크로프로세서, 메모리(128 MB 램 및 64 MB 플래쉬 메모리), 2개의 USB 포트, 음성/영상 출력 잭, 전화 잭, 이더넷(ethernet) 잭 및 텔레비전용으로 최적화된 조작용 및 설치용 내장 소프트웨어를 포함하고 있다. 이것은 디지털 신호를 받아 외부의 디스플레이(예 : 텔레비전 세트, 비디오 모니터)에 표시하기 위하여 이를 변환한다. 이것은 무선 키보드, 리모콘, 음성/영상 케이블, 전화선, 전화선 T형-스플리터, 등록카드, 전원 및 설치·사용자 안내서와 함께 제시되었다.

통칙 제1호 및 제6호 적용

8529.10 1. 파라볼릭 접시형 안테나

위성 텔레비전 수신용이다.

8529.10 2. 접시형 안테나용 조정 회전기

위성 텔레비전 수신용으로서, 파라볼릭 접시형 안테나와 함께 사용되도록 설계되었다.

8529.10 3. 피드 혼(도파관 : 導波管)

알루미늄 재질로서, 위성이 전송한 전자기파를 저잡음 증폭 변환기로 전도하기 위한 관형 공간을 갖추고 있다. 이것은 또한 지지대를 파라볼릭 접시형 안테나위에 고정시키기 위한 3개의 나삿니를 새긴 헤드를 갖추고 있다.

8529.10 4. 편광자(偏光子 : polarizer)

저잡음 증폭(LNB) 변환기에 장착하도록 설계된 장치로서, 이 변환기에 연결된 피드 horn(feed horn : 도파관)이 파(波)가 수직인지 수평인지에 따라 회전할 수 있도록 한다.

8529.10 5. 파라볼릭 안테나

위성 텔레비전 방송 수신용으로서, 접시형 안테나, 접시형 안테나용 제어 회전기, 피드 horn(feed horn : 도파관), 편광자(偏光子 : polarizer)를 내장한 저잡음 증폭(LNB) 변환기로 구성되어 있다.

8533.29 1. 종합 정(正)온도계수(PTC) 써미스터 회로 보호기

전도성이 있는 중합체를 갖고 있고 기기에 온도가 상승하면 기기의 전기저항을 증가시켜주는 역할을 하는 것이다. 정(正)온도계수(PTC) 효과는, 고체상태(실리콘을 기체로 한)의 집적회로와 같은 민감성 전자기기를 보호하기 위하여, "소량(trickle)"의 전기만이 정적으로 흐르는 점까지 전류의 흐름을 제한하는 역할을 한다. 써미스터는 전류를 제한하나 회로를 차단하지는 않는다. 온도가 지정된 운항점("trip" point) 이하로 떨어지면 기기의 저항은 원래의 상태로 환원한다. 이러한 기기는 두 가지의 주요 용도를 갖고 있는데, 직렬로 배치되어 과전류 보호기로 사용하거나 또는 기기가 지정된 온도를 초과하는 경우 민감성 전기 부품이 손상되지 않도록 하기 위한 온도센서로 사용하는 것이 그것이다. 이러한 기기에 대한 일반적인 명칭은 "리세터블 퓨즈(resettable fuses)"이지만, 기술적으로는 퓨즈가 아니고 비선형의 써미스터이다.

통칙 제3호 (가) 및 통칙 제6호 적용

8535.90 1. 케이블 및 연결전선에 용접된 접지봉

구리가 도포된 탄소강제의 접지봉, 터미널, 청동제의 연결구 및 특별히 피복되지 않은 구리제 또는 구리가 도포된 강(鋼)제 케이블 및 전선으로 구성되어 있다. 이 조립품은 1,000볼트 초과 전압용으로 설계되었는데, 고압선, 변전소, 통신선, 건물, 가로등, 피뢰기, 모든 종류의 안테나 등을 보호(접지)하기 위해 사용된다.

통칙 제1호 및 제6호 적용



8535.90
or
8536.90

1. **급전 레일 설비**

기계, 공구 등에 전력을 공급하기 위한 것으로서, 사용 중에는 이동되어야 하는 것이다. 다음으로 구성되어 있다.

- (i) 여러 개의 강(鋼)제 형강 부품[각각의 아래쪽 열린 부분은 아래 (iv)에 계기한 트롤리(trolley)용의 레일을 형성하는 하나의 모서리를 가지고 있으며, 각각은 절연재료에 장착된 가변 숫자의 동(銅)제 전도체 바(conductor bars)를 포함하고 있음]
- (ii) 상기 (i)의 부품들의 끝과 끝을 연결하기 위한 접속 상자(junction boxes)[어떤 경우에는 회로를 분리하기 위한 비전기식 조인트도 포함함]
- (iii) 하나 이상의 접속 장치[전체를 주회로(mains)에 접속하기 위한 것]
- (iv) 미끄럼 접촉자(sliding contacts)가 달려있는 트롤리[전력이 공급되어야 할 기계, 공구 등에 전선으로 접속하기 위한 것].

의견서 8535.90 또는 8536.90/2 참조

8535.90
or
8536.90

2. **전기 도관용 조립식 부품**

절연 재료로 피복되어 있는지의 여부는 불문하고, 여러 개의 가변 숫자의 전도체 봉으로 되어 있다. 지지물 또는 적당한 형상의 덮개(접속장치용 구멍이 일정 간격으로 나 있을 수도 있음) 위에 전기 절연물에 의하여 길이 방향으로 고정되어 있다.

의견서 8535.90 또는 제 8536.90/1 참조

8536.50

1. **개폐 장치**

금속 또는 플라스틱제의 박스에 씌워져 있으며, 크기가 63.5 또는 82.55 x 152.4 x 158.75mm이고, 무게가 약 635g 또는 726g이다. 뒤쪽에 장착된 접속소켓, 앞쪽에 장착된 회전구동스위치 및 하우스 인쇄회로를 가지고 있다. 이 장치는 이들 장치간의 대체되는 결합의 선택이 가능하도록 (예 : 2개의 터미널을 1개의 모델에, 둘 이상의 중앙처리장치를 하나의 프린터에 또는 여러 개의 프린터를 하나의 터미널에 연결) 둘 이상의 호환성있는 자동자료처리장치를 상호 연결하도록 특별히 설계되어 있다. 인쇄회로는 약 1000분의 1 암페어의 매우 낮은 전류가 흐르도록 설계되어 있다.

8536.69 1. 전원 분배 유닛

1개의 금속제 상자 내에 전원입력 플러그 1개와 교류 전력소켓 15개가 들어있다. 이 유닛은 캐비닛 내의 랙에 탑재된 다양한 구성요소들(예 : 네트워크 라우터, 검사장비, 제어장비)에 전력을 공급하도록 만들어졌으며, 설치용 브래킷과 스크루가 포함되어 있어 사용자가 너트와 볼트로 캐비닛 내부에 장착할 수 있다.

통칙 제1호 및 제6호 적용

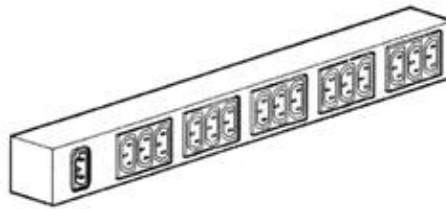

8536.90 1. 전기 원격통신 케이블 연결용 인쇄회로카드 (80 mm×110 mm×7 mm)로 구성된 모듈형 기기

해당 카드는 플라스틱 하우징에 들어 있는 인쇄회로로 구성되어 있다. 저항기 1개와 터미널 5개가 7개의 인쇄 연결 소자[컬렉션 하우징(collection housing)과 접촉하여 회로 카드를 설치함] 위에 장착되어 있다. 또한 이 카드의 한쪽 면에는 인쇄 회로에 납땜된 4개의 소켓을 가지고 있다. 소켓 하나에는 하나의 발광다이오드(LED)가 들어 있으며, 나머지 3개의 소켓은 잭 접속장치 형태이다. 이 3개의 소켓에는 각각 M(모니터), O(출력), I(입력)가 표시되어 있다. M이 표시된 소켓과 저항기는 LED가 다른 회로와의 접속이 있는지를 나타내준다.

8536.90 2. 패치 패널(50-포트 음성)

IP(Internet Protocol) 통신 네트워크나 음성 통신 네트워크(전화 통화)에서 배선시스템의 통합을 간편화할 수 있도록 설계되어 있다. 이 물품은 신호의 증폭·재생이나 변조와는 관련이 없는 비활성 접속 장치이다. 이 물품은 50개의 RJ45 포트를 가지고 있으며, 각 하나가 각각의 사용자 워크스테이션에 사용된다. 이 패널은 각 사용자 워크스테이션을 네트워크에 연결함으로써 각 워크스테이션이 스위치·허브·라우터에 접속되도록 해준다.

통칙 제1호 및 제6호 적용

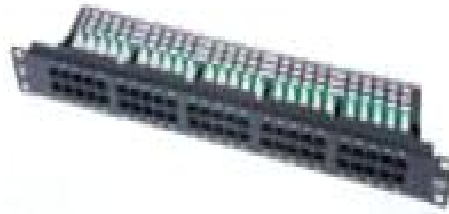

8537.10

1. 2개의 다단식 전기 스위칭 디바이스를 조립한 물품

자동차의 스티어링 칼럼에 결합되도록 설계 제작된 브래킷의 2개 면 위에 장착된다. 다단식 스위칭중 하나는 자동차의 외부 조명을 제어하기 위한 것이며, 나머지 하나는 앞 유리 와이퍼와 세척액을 제어하기 위한 것이다. 이 물품은 자동차의 전기 시스템에 접속할 수 있는 접속자를 갖추고 있다.

통칙 제1호 및 제6호 적용

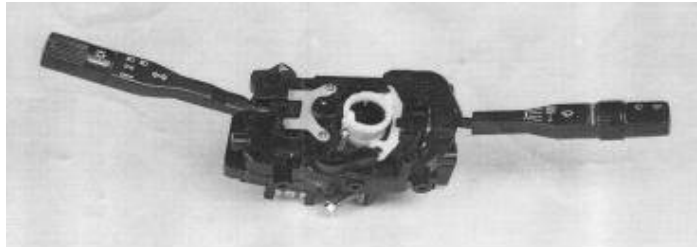

8537.10

2. 투명 압력식 터치스크린[크기(길이 × 폭 × 높이) : 325mm × 245mm × 2mm]

도트 스페이서와 전기 버스-바(bus-bar)로 격리된 2개의 얇은 투명 인듐주석산화물(ITO : indium tin oxide) 전도층으로 구성되며, 전도층은 플라스틱으로 만든 상부 보호필름층과 보호 유리로 만든 바닥층으로 적층되어 있고, 신축적인 접속자(flexible connector tail)를 갖추고 있다. 이 2개의 ITO 전도층이 외부의 힘에 의하여 터치 접점에서 접촉되면 전압 변화가 발생한다.

압력식 터치 제어기는 전압 변화를 X-Y 위치 값으로 전환하여 상응하는 신호를 터치스크린의 응용 장치로 전송한다. 터치스크린은 사람의 손가락이나 스타일러스(stylus)를 포함한 모든 물체에 의한 터치를 감지하게 된다. 다만, 터치스크린 자체는 디스플레이 기능은 갖추고 있지 않다.

이 물품은 디스플레이 부분을 내장한 다양한 장치[예 : 현금자동인출기(ATM) · 판매시점/서비스시점 단말기(POS) · 모니터 · 자동자료처리(ADP)기계]에 사용된다.

통칙 제1호(제16부 주 제2호가목) 및 제6호 적용



8538.10 1. 미조립 모듈형 부품 형태로 제시된 배전(配電)용 캐비닛

구성 요소는 다음과 같다.:

- (i) 프레임 및 외형적인 구성 요소 : 프레임, 패널, 플레이트, 베이스, 지지대 및 지지 구조물
- (ii) 버스바 시스템 조립체 구성 요소 : 연결 러그 및 홀더
- (iii) 회로 차단기 조립체 구성 요소 : 모듈 도어, 장착판, 격리 및 접속기.

모든 구성 요소는 전기 장치(개폐장치, 제어장치, 관련 회로 차단기, 버스바)용 캐비닛을 형성하기 위해 사전 드릴링되고 나사 연결에 의해 함께 조립되도록 설계되어 있다. 동 제품은 건물 내 배전을 위해 실내에서 사용하기에 적합하다. 여기에는 전자 또는 통신 장치가 포함되어 있지 않다.

통칙 제1호(제16부 주 제2호 나목), 제2호 가목 및 제6호 적용

8538.10 2. 미조립 모듈형 부품 형태로 제시된 배전(配電)용 캐비닛

구성 요소는 다음과 같다.:

- (i) 프레임 및 외형적인 구성 요소 : 프레임, 프레임 연결 세트, 패널, 플레이트, 베이스, 커버, 도어 배선 지지대 및 라벨
- (ii) 버스바 시스템 구성 요소: 비절연 수직 버스바, 홀더, 보강지지물.

모든 구성 요소는 전기 장치(개폐장치, 제어장치, 관련 회로 차단기, 버스 바)용 캐비닛을 형성하기 위해 사전 드릴링되고 나사 연결에 의해 함께 조립되도록 설계되어 있다. 동 제품은 건물 내 배전 용도를 위해 실내에서 사용하기에 적합하다. 여기에는 전자 또는 통신장치가 포함되어 있지 않다.

통칙 제1호(제16부 주 제2호 나목), 제2호 가목 및 제6호 적용

8538.10 3. 미조립 모듈형 부품 형태로 제시된 배전(配電)용 캐비닛

구성 요소는 다음과 같다.

- (i) 프레임 및 외형적인 구성 요소 : 프레임, 플레이트, 베이스, 지지 구조물, 커버, 도어 및 라벨
- (ii) 버스바 시스템 조립체 구성요소 : 연결 러그

Section XVI

(iii) 회로 차단기 조립체 구성요소 : 커버 및 고정키트.

모든 구성 요소는 전기 장치(개폐장치, 제어장치, 관련 회로 차단기, 버스바)용 캐비닛을 형성하기 위해 사전 드릴링되고 나사 연결에 의해 함께 조립되도록 설계되어 있다. 동 제품은 건물 내 배전 용도를 위해 실내에서 사용하기에 적합하다. 여기에는 전자 또는 통신장치가 포함되어 있지 않다.

통칙 제1호(제16부 주 제2호 나목), 제2호 가목 및 제6호 적용

8538.90

1. 관 모양의 접착 편

비(卑)금속제의 것으로서, 형광등의 연결부분을 고정하기 위해 사용된다

8539.52

1. 발광다이오드(LED) “스포트 램프(spot lamp)”

여러 개의 발광다이오드, 교류(AC) 전력을 정류하고 전압을 LED(Light-emitting diode)에 사용할 수 있는 수준으로 전환하기 위한 회로소자·방열판(heat sink)과 바이-핀 베이스(bi-pin base)로 구성되어 있다.

통칙 제1호 및 제6호 적용



8539.52

2. 발광다이오드(LED) “전구 램프(bulb lamp)”

형광등 전구의 표준 모양이며, 플라스틱으로 된 덮개 안에 여러 개의 발광다이오드, 교류(AC) 전력을 정류하고 전압을 LED(Light-emitting diode)에 사용할 수 있는 수준으로 전환하기 위한 회로소자·방열판(heat sink)·에디슨 나사식 소켓(Edison screw base)으로 구성되어 있다.

통칙 제1호 및 제6호 적용



8540.89 1. 열음극관 강렬 전자 양성 이온 소스(ion sources)

전하 입자를 만들기 위해 사용되는 전자장치)
입자 가속기, 질량 분석기 기타 이것과 유사한 기기에 사용되는 것이다.

8541.29 1. 패키징된 절연게이트 쌍극성 트랜지스터(IGBT)

(48 mm x 94 mm x 29 mm) 2개의 IGBT 칩과 트랜지스터가 꺼질 때 발생하는 역전류로 인한 손상을 방지하기 위한 2개의 다이오드(트랜지스터에 역병렬접속되어 있다)를 포함하고 있으며 또한 수 개의 전극을 포함하고 있다. 앞서 말한 재료들은 알루미늄선으로 상호연결되어 있으며 절연을 확실하게 하기 위하여 실리콘 젤로 채워진 플라스틱 케이스에 함께 넣어져 있다. 이 제품의 기능은 증폭, 진동, 주파수변환, 전류전환이다. 이 제품은 고출력 기기에서 전류와 전압을 일정하게 하고 대전류 처리량을 가능하게 한다. 전압 정격은 1,200V이고 전류 정격은 150A이다. 이 제품은 다양한 기기에 사용될 수 있는데 예를 들어 리프트, 엘리베이터, 전기선로, 전기차, 무정전 전원 장치(UPS), 로봇, 태양력/풍력 발전기 등에 사용된다.

통칙 제1호(제85류 주 제9호) 및 통칙 제6호 적용



8541.29 2. 절연 게이트 양극성 트랜지스터(IGBT : insulated gate bipolar transistor) 모듈

절연 게이트 양극성 트랜지스터(IGBT) 1개, 다이오드 1개, 다수의 전극으로 구성되어 있다. (크기:62mm×106mm× 36mm) 다이오드는 트랜지스터가 꺼졌을 때 발생하는 역전류로 야기되는 손상으로부터 트랜지스터를 보호하기 위해 트랜지스터에 역병렬 접속되어 있다. 이러한 구성 요소는 알루미늄 와이어로 상호 연결되며 플라스틱 케이스에 포장되어 있다.

제품의 기능: 증폭, 발진, 주파수변환 및 전류 스위칭(swithing)

이 제품은 고출력 애플리케이션에서 전류 및 전압을 제어하고 대전류 스루풋(throughput)을 처리할 수 있다. 정격 전압은 1200V이며 정격 전류는 400A이다. 조명 및 난방, 모션 제어 애플리케이션, 전기식 팬, 전기 펌프 제어 등과 같은 다양한 애플리케이션에 사용할 수 있다.

통칙 제1호 및 제6호 적용

8541.41 1. 62개의 발광다이오드(LED) 패키지의 조립품

인쇄회로기판(크기는 길이 440mm, 폭 5mm임) 위에 일렬로 장착되어 있다(기판의 바닥에는 전기 접속자가 달려 있음). 각 패키지는 내부에 결합된 LED(light-emitting diode)칩과 다이오드로 구성되어 있다. 패키지의 표면은 형광 물질로 도포되어 있다. 이 LED 조립품은 예를 들어, 액정 디스플레이(LCD : liquid crystal display) TV, 관 모양의 LED 램프나 외부 조명의 백라이트 유닛에 사용된다. 이 장치는 교류 전력을 정류하여 LED에 사용가능한 수준으로 전압을 조정하는데 필요한 제어회로는 갖추고 있지 않다.

통칙 제1호 및 제6호 적용

8541.43 1. 박막 태양광 모듈

(규격 L x W x H : 1409 x 1009 x 46 mm). 모듈의 전면에 저철분 비강화 유리가 있는 양극산화 알루미늄 합금 프레임이 장착되어 있으며, 630개의 광전지(photovoltaic cells)를 포함하고 있다. 광전지는 직렬로 연결된 45개의 광기전 태양전지(photovoltaic solar cells) 14줄(strings)로 배열되어 있다. 각 줄은 평행하게 연결되어 있으며 (+)극과 (-)극의 두 터미널(terminal)을 가지고 있다.

접속함(junction box, 규격 L x W x H : 74 × 74 × 18 mm)은 모듈 후면에 부착되어 있다. 접속함 내에는 전지를 보호하기 위한 바이패스 다이오드(bypass diode)가 있다. “태양 커넥터”가 있는 길이 900mm의 두 개의 접속부인 “태양 케이블”(이중 절연, UV, 수분, 온도 및 오존으로부터 보호됨)은 또한 접속함 내부에 있는 각 줄의 터미널에 연결되어 있다.

통칙 제1호(제85류 주 제2호) 및 제6호 적용

8542.39 1. 전력 모듈

6개의 트랜지스터와 6개의 다이오드 및 4개의 집적회로, 그밖에 3개의 저항기와 써미스터를 포함한 기타 수동소자로 구성되어 있다. 앞서 언급한 모든 것들은 별개의 공정을 통하여 생산되며, 구리 리드프레임 위에 장착된 후, 와이어로 연결되고 플라스틱 수지로 몰드된다. 이 모듈은 3상(相) 전기 모터에 전류를 공급하기 위해 전류의 전환을 수행한다. 특별히 적용되는 곳으로는 세탁기·에어컨과 같은 생활가전이 있으나, 이것에만 한정된 것은 아니다.

통칙 제1호(제85류 주 제9호) 및 제6호 적용

8542.39 2. 전력 모듈

6개의 트랜지스터와 6개의 다이오드 및 4개의 집적회로, 그밖에 저항기와 써미스터를 포함하지 않는 기타의 수동소자로 구성되어 있다. 앞서 언급한 모든 것들은 별개의 공정을 통하여 생산되며, 구리 리드프레임 위에 장착된 후, 와이어로 연결되고 플라스틱 수지로 몰드된다. 이 모듈은 3상(相) 전기 모터에 전류를 공급하기 위해 전류의 전환을 수행한다. 특별히 적용되는

Section XVI

곳으로는 세탁기·에어컨과 같은 생활가전이 있으나, 이것에만 한정된 것은 아니다.

통칙 제1호(제85류 주 제9호) 및 제6호 적용

8542.39 3. 전력 모듈

(i) 금속산화물 반도체 전계효과 트랜지스터와 (ii) 트랜지스터를 제어 및 보호하는 모노리식 집적회로로 구성되어 있다. 앞서 언급한 모든 것들은 별개의 공정을 통하여 생산되며, 구리 리드프레임 위에 수직 또는 수평으로 장착된 후, 와이어로 연결되고 플라스틱 수지로 몰드된다. 이 모듈은 전류를 스위칭 모드 전력 공급기의 전면 변환기의 주 부로부터 보조부로 전환하여 준다. 특별히 적용되는 곳으로는 배터리 충전기와 어댑터·모바일폰·휴대용정보단말기(PDAs)·고체상태 비휘발성 저장장치를 장착한 장치(예 : MP3 재생장치)·모니터 그리고 자동 자료처리장치들이 있으나, 이것에만 한정된 것은 아니다.

통칙 제1호(제85류 주 제9호) 및 제6호 적용

8542.39 4. 전력 모듈

(i) 금속산화물 반도체 전계효과 트랜지스터와 (ii) 트랜지스터를 제어 및 보호하는 모노리식 집적회로로 구성되어 있다. 앞서 언급한 모든 것들은 별개의 공정을 통하여 생산되며, 구리 리드프레임 위에 수평으로 장착된 후, 와이어로 연결되고 플라스틱 수지로 몰드된다. 이 모듈은 입력 기준 전압에 근거하여 출력 전압을 유지 및 제어하는 선형 조절기의 역할을 한다. 특별히 적용되는 곳으로는 배터리 충전기와 어댑터·모바일폰·휴대용정보단말기(PDAs)·고체상태 비휘발성 저장장치를 장착한 장치(예 : MP3 재생장치)·모니터 그리고 자동 자료처리장치들이 있으나, 이것에만 한정된 것은 아니다.

통칙 제1호(제85류 주 제9호) 및 제6호 적용

8543.40 1. “전자 담배”

보통의 담배와 비슷하며 둥그런 관 형태로서 전지로 작동하는 장치이다. 길이는 약 150mm이고 지름은 약 11mm에 이른다. 사용자가 이 장치를 통해 흡입을 하게 되면 공기의 흐름이 공기 센서에 의해 감지되어 분무기를 작동하게 함으로써 카트리지에 안에 있는 액체를 가열하고 수증기를 발생하게 한다. 이것에 의하여 수증기 안개를 생성하며 이것을 사용자가 흡입하게 된다.

이 제품은 세트로 소매 포장되어 전원코드, 충전기 및 다섯 개의 예비 카트리지와 함께 박스에 담겨져 있다.

통칙 제1호, 제3호나목 및 제6호 적용

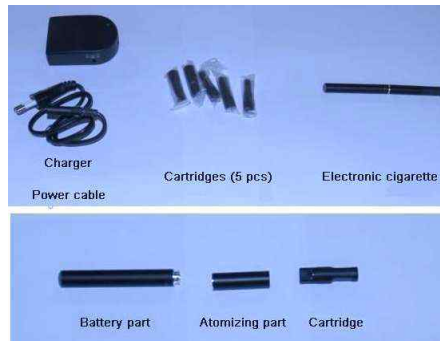

8543.70

1. 전자 발광 장치

일반적으로 테이프, 판 또는 패널 형태의 것으로서, 주로 다음의 것으로 구성된다.

- (i) 전자 발광체의 결정성 물질(통상 황화아연)[전기적으로 전도체인 재료의 2개 층 사이에 끼워진 것으로서, 그 중에 하나는 투명함(플라스틱 또는 특수 유리제)]
- (ii) 전기 연(鉛)
- (iii) 2개의 얇은 시트(일반적으로 플라스틱제의 것으로, 전체를 밀봉하고 보호하기 위한 것).

이 장치는 교류전류를 통하면 전체표면 위쪽으로 발광(發光)하게 되며, 많은 응용분야(예 : 배경조명, 장식, 신호 등)에 이용된다.

8543.70

2. 저 잡음 증폭(LNB) 변환기

위성방송 수신용 시스템의 안테나(접시형)에 장착되도록 설계되었으며, 약한 신호를 증폭시키고 매우 높은 수준의 주파수를 VHF 및 UHF 범위 내 수준으로 변환한다.

8543.70

3. 원격조절기

3000 GHz (무선 주파수의 상한)를 초과하는 주파수의 적외선을 사용하여 (원거리에서) 위성 텔레비전 방송 수신기를 제어함으로써 채널을 바꾸거나 안테나(접시형) 및 편광자(偏光子 : polarizer)의 회전을 변경시켜 준다.

8543.70

4. 디지털 영상의 녹화, 영상 효과의 생성 또는 영상프로그램의 편집 및 마무리를 위해 설계된 것으로서, 여러 가지 기계들의 조합으로 구성된 시스템

방송용으로서, 이 시스템은 영상 신호를 송수신할 수 있다. 이 시스템 내부에서, 영상 신호는 디지털 신호로 변환되어 중앙처리장치에 의하여 처리될 수 있게 된다. 이 시스템은 다음의 요소로 구성되어 있다.

- (i) 중앙 처리 장치 1대
- (ii) 컬러표시 장치(모니터) 2대(테이터 디스플레이용의 순차주사방식의 스캐너와 영상 프레젠테이션용 비월주사방식의 스캐너를 지니고 있음). 이 장치 중 하나는 중앙 처리 장치에서 처리에 의해 실행되는 디지털 작동을 보여주며, 다른 하나는 최종 결과를 보여준다.
- (iii) 키보드 형태의 입력 장치

- (iv) 4 및 9Gb(기가바이트) 자기 하드 디스크
- (v) 시스템을 사용개시 및 사용종료하기 위한 소프트웨어(logging software)
- (vi) 영상 보조처리기 보드
- (vii) 압축보드
- (viii) DVE(Digital Video Effects : 디지털 영상 효과) 실시간 보드
- (ix) 오디오미디어 II 사운드 보드
- (x) SCSI-II(소형 컴퓨터 시스템 인터페이스) 가속 보드
- (xi) 증폭확성기 2대.

제16부 주4 및 제84류 주5 (마) 적용

8543.70 5. 터미널이 4개인 “홀 소자 장치(Hall element device)”

안티몬화 인듐(InSb) 층을 가진 페라이트 기판(ferrite substrate)과 자기회로 역할을 하는 페라이트 요크(ferrite yoke)로 구성되며, 리드프레임 위에 장착되어 와이어 본딩에 의하여 외부 전기회로에 연결되는 제품이다. 이 장치는 자기장을 감지하고, “홀 효과(Hall effect)”에 의해 전류를 생성하며, 세탁기, 냉장고, 에어컨 등의 소형 정밀 모터에 사용된다.

통칙 제1호 및 제6호 적용.

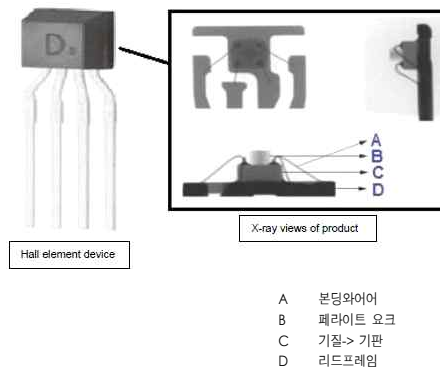

8543.70 6. 초발광 다이오드 모듈 (SLED)

동 제품은 초발광 다이오드, 열전 냉각기 및 서미스터로 구성되어, FC/APC 커넥터를 갖춘 접속용 광섬유가 장착된 14핀 버터플라이 하우징에 영구적으로 장착되어 있다. 초발광다이오드는 800~1700nm의 스펙트럼 대역에서 방출되며, 중심파장 범위는 1530~1570nm이다.

응용분야로는 의료진단(광 간섭 단층 촬영), 광섬유 센서 또는 광섬유 자이로스코프의 광원에 사용되나 이에 한정되지 않는다.

통칙 제1호 및 제6호 적용

Section XVI

SECTION XVII

Section XVII

Sect. XVII

1. 볼 베어링 조정 케이블 :

(i) 제17부의 특정 차량에 전용 또는 주로 사용하는데 적합하다고 인정되는 것.

해당 차량의 부분품 또는 부속품으로 분류.

(ii) 제17부의 여러 가지의 차량, 항공기, 선박에 사용하는데도 동일하게 적합한 것.

제17부 주3 적용

의견서 제16부/1, 8487.90/2 및 9033.00/1 참조

8603.10

1. 분리된 기차 객차 3량

전기로 추진되는 2량의 'M-Cars'와 1량의 트레일러 'T-Car'로 이루어져 있으며, 각각 길이 22.6m, 폭 2.9m, 높이 3.8m이다. EMU(동력분산유닛 : Electric Multiple unit)로도 알려진 이 객차 3량은 연결된 후에 도시철도의 동력분산방식(distributed traction system)에 사용된다.

T-Car 상부에 위치한 팬터그래프(pantograph)는 전기를 공급하며, 이 전기는 주 변압기를 통과하여 M-cars의 변환기로 전달된다. 변환기는 전류를 교류(AC)에서 직류(DC)로 변환하여 인버터로 보내며, 인버터는 직류(DC)를 삼상교류(three-phase AC)로 변환하여 전기모터를 작동시킨다.

통칙 제1호, 제2호 가목 및 제6호 적용.

8609.00

1. 관 다발(Tube bundle) 컨테이너

압축천연가스(CNG) 수송에 사용되는 다수의 실린더로 구성되어 있다. 각 실린더에는 가스 방출 및 주입을 위한 개별 밸브와 게이지가 장착되어 있다. 실린더는 용접되어 있거나 영구적으로 결합되어 있지 않으며, 통상 6m 또는 12m(20 또는 40피트)인 컨테이너와 동일한 직경의 외부 금속 프레임 안에 둘러싸여 있다. 본 제품은 프레임 위에 구멍이 있어서, 로드트레일러 혹은 다른 운송수단에 부착 가능하다.

통칙 제1호 적용.



For illustrative purposes only. ”

8701.10 1. 보행 조종식 자가동력 추진장치(보행 조종식 트랙터)

하나의 구동축, 하나의 내부 연소 엔진(단일실린더, 4행정식, 에어쿨러, 최대전력 4.8 (6.5) 또는 4.4 (6.0) kW(hp)/3600 rpm), 연료탱크(6.5 또는 3.5L), 핸들바 타입 조향장치로 구성되어 있다. 위 장치들은 타이어가 있는 바퀴 2개, 4-4 블레이드(2+2) 및 디스크 건조지 블레이드와 함께 한 박스에 조립되지 않은 상태로 제시된다.

이 장치는 상이한 상호 호환 가능 장비(예: 이랑조성기, 쟁기, 골파기날 등 본 장치에 제공되지 않은 장비)와 함께 사용하도록 설계되어 있으며, 또한 단거리용 이동수단이나 고정식 동력기계로 사용 가능하다.

본 장치와 함께 제시되는 4-4 블레이드(2+2) 및 디스크 건조지 블레이드는 별도로 분류한다.

통칙 제1호(제16부 주 제2호 나목) 및 제6호 적용.



의견서 8432.29/1 참조

8701.30 1. 모터로 움직이는 눈 스쿠터 및 눈 썰매

무한궤도식의 것으로서, 운전석을 갖추고 있으며, 본래 다른 차량, 기기 및 화물을 견인하도록 설계된 것이다.

8701.30 2. «기본 구조의» 트랙터

무한궤도식의 것으로서, 자주식 베이스의 전형적인 특징 중 몇 가지를 지닌 것이다. 그러나 특히 제8428호, 제8430호 또는 제8432호에 기재된 종류의 작업용의 또는 제87류 주2의 의미 내에서의 트랙터 작업용의 다양한 부속장치를 부착하는데 적합한 것이다.

8701.90 1. 특별히 튼튼하게 제작된 자동차.

짧은 휠 베이스를 가지고 있으며, 2 또는 3의 차축 방식으로서, 차량의 크기 중량 및 힘에 비하여 소형인 운전석과 적재 플랫폼을 갖춘 것이다. 견인용 트레일러로 설계되었으며, 휠 그립(wheel grip : 휠의 맞물림 장치)을 개선함으로써 견인력을 증가시키기 위하여 적재 플랫폼이 밸러스트(ballast : 바닥짐)(예 : 시멘트 블록)용으로 사용된다.

8701.90 2. 2개의 차축 위의 6륜 오프로드용 자동차(앞바퀴 2개와 뒷바퀴 4개)

138hp 디젤 엔진을 갖추었으며 최대 속도는 40km/h이다. 이 자동차는 높이가 3,048mm, 폭이 2,514mm, 길이가 4,877mm이며, 전자자동변속기, 운전자용 좌석이 달린 밀폐된 운전실, 구동차축(후륜 구동 : 1개)을 가지고 있다. 이 자동차는 축간 거리가 2,946mm이고, 타이어 형태는 11R22.5이다. 새시는 세미트레일러용의 오륜커플링을 갖추고 있으며, 최대 결합총중량(combined gross weight)은 36,700kg이다. 이 자동차는 세미트레일러를 견인할 수 있도록 특별히 설계되어 있다.

통칙 제1호(제87류 주2) 및 통칙 제6호 적용



8701.90 3. 2개의 차축 위의 6륜 오프로드용 자동차(앞바퀴 2개와 뒷바퀴 4개)

160hp 디젤 엔진으로서 최대 속도는 40km/h이다. 이 자동차는 높이가 3,200mm, 폭이 2,464mm, 길이가 4,597mm이고, 3가지 속도로 조절할 수 있는 전자자동변속기, 운전자용 좌석이 달린 밀폐 운전실·구동차축[후륜 구동(rear wheel drive)] 가지고 있다. 이 자동차는 축간 거리가 2,794mm이고, 타이어 형태는 11R22.5이다. 새시는 세미트레일러 연결용의 오륜커플링을 갖추고 있고, 최대 결합총중량(combined gross weight)은 43,500kg이다. 이 자동차는 세미트레일러를 견인할 수 있도록 특별히 설계되어 있다.

통칙 제1호(제87류 주2) 및 통칙 제6호 적용



8702.10
or
8702.90

1. **벤 타입의 자동차[승객과 화물 모두를 수송하기 위한 새시-바디 일체형 프레임과 하나의 밀폐된 공간을 가진 모노코크 바디 타입(monocoque body type)]**

2,380cc 실린더용량의 압축점화엔진 또는 1,994cc 실린더용량의 불꽃점화엔진에 의해 구동된다. 창측에만 패널이 있고, 한쪽 측면에 미닫이 문이 있으며, 들어올리는 뒷쪽 문(창이 달려 있음)이 달려 있고, 앞좌석 뒷편에 3개 또는 4개의 벤치(벤치들 중 일부는 승객이 지나갈 수 있도록 접을 수 있게 되어 있음)가 있다. 이것은 12인 또는 15인(운전자포함)을 수송할 수 있으며 화물수송을 위해 승객칸 뒤에 작은 공간을 가지고 있다. 이 차량은 종종 "미니버스(minibus)"라고도 불리며, 내부 인테리어(예 : 속을 넣어 천을 쓰운 좌석 또는 벤치 및 장식되어 있는 벽 패널)는 잘 마무리되어 있다.

8702.10

1. **10인승 또는 12인승 자동차**

실린더 용량 2299cc 또는 2874cc인 압축점화 엔진을 가지고 있는 것으로서, 창측 패널, 4개의 문, 창이 달려 있는 들어올려 여는 뒷문, 2개의 전면 좌석(세 사람을 수송할 수 있으며 안전벨트가 달려 있음), 전면 좌석 뒤쪽에 벤치형 좌석 1개(세 사람용 안전벨트가 달려 있음), 2개의 접이식 벤치형 좌석(길이가 93cm이며, 차량의 뒷쪽 부분의 놓여져 있음)을 갖추고 있다. 접이식 벤치형 좌석 덕분에 이 차량의 뒷부분을 사람 또는 물품의 운송에 사용할 수 있게 된다. 이 차량 뒷부분에 있는 세 사람용 2개의 벤치형 좌석은 전면 좌석과 동일한 직물로 만들어져 있고, 전면 좌석과 동일한 방식으로 속을 넣어 천을 씌웠으며, 3개의 각각의 안전벨트를 갖추고 있고, 단단히 고정되어 있다. 이 자동차는 10인 또는 12인(운전자 포함)을 수송할 수 있도록 의도되었다.



8702.10

2. **10인승 자동차**

실린더 용량 1948cc인 압축점화 엔진을 가지고 있는 것으로서, 창측 패널, 4개의 문, 창문이 있고 들어올려 여는 뒷문, 2개의 전면 좌석(세 사람을 수송할 수 있음), 전면 좌석 뒷쪽에 세 사람용 벤치형 좌석, 2개의 접이식 벤치형 좌석(길이가 78cm이고, 자동차 뒷부분의 측면 패널에 고정되어 있음)을 갖추고 있다. 접이식 벤치형 좌석 덕분에 뒷부분이 사람 또는 물품의 수송에 사용될 수 있게 된다. 2개의 벤치형 좌석은, 전면 좌석과 동일한 직물로 만들어졌으며, 전면 좌석과 동일한 방식으로 속을 채워넣어 천을 씌웠다. 모든 좌석은 안전벨트가 갖추어져 있거나 또는 안전벨트용 고정 포인트를 갖추고 있다. 이 자동차는 10사람(운전자 포함)을 수송할 수 있도록 의도되었다.

통칙 제1호 및 제6호 적용



8703.10

1. 삼륜 또는 사륜 자동차

배터리로 작동하는 전기 모터(연속 150W 및 최대 전력 1700W)에 의해 운행되는 것이다. 앞부분과 뒷부분을 연결하는 수평의 플랫폼, 소형타이어(지름 290mm), 접이식 팔걸이가 있는 회전식 조절가능 좌석(차의 뒤쪽에), 핸들(조향축 위에)이 장착되어 있다. 조향축은 전방으로 이동이 가능하며, 조향축에는 시동 스위치가 달린 작은 제어판, 4개의 속도 버튼 및 차량의 가속, 제동 및 후진을 위한 레버가 갖추어져 있다. 모터는 키(key)로 시동되며, 원하는 속도를 선택한 후 핸들위의 속도 레버를 잡아당기면 차량이 가속되고 레버를 놓게 되면 자동적으로 제동이 된다. 이 차량은 반대편 속도 레버를 잡아당기면 역으로 작동된다. 이것은 한손만 사용가능한 사용자들이나 관절염이 있는 사용자들을 위한 일정 범위의 수동 제어장치, 또는 오른손/왼손용 사양 또는 기타 운전자의 주문에 따른 사양을 갖추고 있을 수 있다. 이 차량은 쇼핑, 낚시나 골프 코스 등을 위해서 보도(步道) 또는 공공장소에서 사용될 수 있다.

삼륜 모델은 폭이 650mm, 길이가 1700mm이며, 총중량은 44kg(배터리 제외)로서, 최대적재중량은 100kg이며, 한 개의 150W 모터를 장착하고 있다. 두 개의 사륜 모델들은 각각 폭이 650mm, 길이가 1260 및 1290mm이며, 총중량은 54kg 및 60kg(배터리 제외)으로서, 최대적재중량이 127kg이며, 두 개의 전기 모터를 장착하고 있다(각 150w).

통칙 제1호 및 제6호 적용



8703.10

2. 배터리(6볼트 8개) 작동식 전기 모터를 갖춘 사륜 자동차

3.7hp의 출력을 가지고 있다. 이 자동차는 높이 122cm, 폭 125cm, 길이 339cm이고, 축간 거리는 250cm이며, 자동식 컴퓨터제어방식 충전기[48볼트 직류(DC), 17암페어], 자동조절식 조향장치(rack and pinion steering), 이중 유압식 쇼크업소버가 달린 전륜 현가장치(독립식 리프 스프링), 4개의 바퀴 위에 기계식 드럼 브레이크, 발로 작동되는 다중잠금 주차 브레이크를 갖추고 있다. 이 자동차는 총중량(gross vehicle weight)은 681kg이고 최대 속도는 27.3km/h이며, 작은 바퀴들을 갖추고 있고, 6명까지(운전자 포함) 탑승할 수 있다.

이 자동차는 도로 교통에 적합하지 않은 장소(캠핑이나 레저 장소, 테마 공원, 리조트 호텔, 산업용지)에서 다용도(utility) 자동차로 사용될 예정이다.

통칙 제1호 및 제6호 적용



8703.10 3. 351cc 단일 실린더 내연기관을 갖춘 사륜 자동차

11.5hp의 출력을 가진 것이다. 이 자동차는 높이 122cm, 폭 120cm, 길이 399cm이고, 축간 거리는 334cm이며, 12볼트 배터리, 자동조절식 조향장치(rack and pinion steering), 이중 유압식 쇼크업소버가 달린 전륜 헨가장치(독립식 리프 스프링), 모든 4개의 바퀴 위에 기계식 드럼 브레이크, 발로 작동되는 다중잠금 주차 브레이크를 갖추고 있다. 이 자동차는 총중량(gross vehicle weight)은 681kg이고 최대 속도는 25.7km/h이며, 작은 바퀴들을 갖추고 있고, 8명까지(운전자 포함) 탑승할 수 있다.

이 자동차는 도로 교통에 적합하지 않은 장소(캠핑이나 레저 장소, 테마 공원, 리조트 호텔, 산업용지)에서 다용도(utility) 자동차로 사용될 예정이다.

통칙 제1호 및 제6호 적용



8703.21 1. 사륜(이륜 구동) 전지형(全地形) 만능차("A.T.V.")

튜브 새시를 가지고 있으며, 모터사이클 형태의 안장, 방향조정용 핸들바와 비도로용 벌룬 타이어(험난한 노면을 달리는 데 이용되는, 폭이 넓은 저압 타이어)를 장착하고 있다. 방향조정은 2개의 앞바퀴를 돌려서 하는데, 모터카 형의 조향시스템(액커만 원리)에 근거하고 있다. 이 차량은 후진기어를 갖춘 자동 변속기, 체인구동 후 차축(rear axle), 전·후 드럼 브레이크를 갖추고 있다. 이것은 실린더용량 124cc의 4행정 단일 실린더 엔진에 의해 구동된다. 이것은 화물 선반이나 트레일러 견인 장치(trailer hitch)는 갖추지 않고 있다.

8703.21 2. 사륜 구동 전지형(全地形) 만능차(“ATV”)

튜브 새시를 가지고 있으며, 모터사이클 타입의 안장, 조종용의 핸들바 및 비포장 도로용 별론 타이어(balloon tyre : 험난한 노면을 달리는 데 이용되는, 폭이 넓은 저압 타이어)가 장착되어 있다. 방향 조정은 2개의 전면 휠을 돌림으로써 가능하고, 모터카 형 조향 시스템(액커만 원리)에 기초를 두고 있다. 이 차량은 하나의 역회전 기어를 지닌 5변속 이중 범위 변속기, 앞쪽 휠 이중 드럼 브레이크 및 뒷쪽 휠 단일 드럼 브레이크를 갖추고 있다. 이것은 실린더 용량이 386cc인 4행정 단일 실린더 엔진으로 구동되며, 구동력이 샤프트에 의하여 뒷쪽 바퀴 및 앞쪽 바퀴로 전달된다. 이것은 물품을 운반하기 위한 화물 선반(운전자를 제외한 총 화물 용량 120kg) 및 트레일러 견인용 장치(trailer hitch)를 갖추고 있으며, 총 견인 능력은 410kg(차량 자체는 273kg의 중량임)이 있다.

8703.23 1. 도로 또는 비도로용 차량.

최저 지상고(minimum ground clearance : 아무것도 신지 않은 공차 상태에서 자동차의 가장 낮은 부분과 접지면 사이의 높이)가 22cm이고, 실린더 용량 2,960cm³의 불꽃점화식 내연 왕복 피스톤 기관을 가지고 있으며, 2개의 문이 있다. 뒷문 1개, 전면 앞쪽에 2개의 버킷 좌석(bucket seats : 자동차의 일인용 좌석)과 접이식 뒷좌석 여러개를 가지고 있다. 이것은 5인(운전자 포함)을 수송할 수 있으며, 승객칸의 뒷쪽에 물품 수송용 공간을 가지고 있다. 내부의 장식은 사람 수송용의 다른 차량에서 발견되는 것과 유사하다. 측면 각각에 창문 3개가 있고 뒷면에 창문 1개가 있다.

8703.23 2. 이륜구동의 모터차량

실린더 용량 1,800cc의 불꽃점화식의 피스톤식 내연기관을 갖추고 있다. 이 차량은 2개의 문, 2개의 전면 시트, 탑승자 부분(소위 더블 캡)에 3인용의 접을 수 없는 벤치, 그리고 잘 마무리된 실내장식(예 : 속을 넣어 천을 씌운 좌석, 장식이 된 벽면 패널)을 갖추고 있다. 뒷부분은 열 수 있고 화물의 수송을 위해 제작된 것으로 탑승자부분과 분리되어 있고, 뒷문 구조는 드롭다운방식(drop-down : 상하열림 방식)이다. 총 적재용량(운전자를 포함한 사람 및 화물)은 495kg이고, 화물용량은 약 145kg으로 평가된다. 차량의 총무게는 1,566kg이다.

8703.23 3. 미조립 상태로 함께 제시된 자동차 구성품

불꽃점화식의 내부연소 왕복피스톤엔진(실린더용량 2,792cc)을 갖춘 사륜 자동차 완성품의 조립용 구성품으로 구성되어 있다. 자동차 완성품으로의 조립이 끝나면 다음의 공정이 수행된다 : 차량식별번호 고정, 브레이크에서 공기 유입 및 배출을 위한 브레이크 시스템, 스티어링 부스터 시스템(파워스티어링)·냉각 및 공기조절 시스템의 장치, 헤드라이트 조정, 차륜구조 조정(얼라인먼트), 제동장치 조정

통칙 제1호, 통칙 제2호 (가) 및 통칙 제6호 적용

8703.32 1. **벤 타입의 자동차[승객과 화물 모두를 수송하기 위한 새시-바디 일체형 프레임과 하나의 밀폐된 공간을 가진 모노코크 바디 타입(monocoque body type)]**

2,299cc 실린더 용량의 압축점화엔진에 의해 구동되며 창측 패널[승객칸(다용도칸)용]과 창이 없는 측면 패널(화물칸), 한쪽 측면에 미닫이 문, 뒷문(창이 달린 들어올려 열게 되어 있음), 앞좌석 뒤에 접이식이 아닌 벤치 하나를 장착하였다. 벤치 뒤에는 적재 공간이 있는데, 제거할 수 있는 칸막이(아래쪽은 금속판이고 위쪽은 망)에 의해 승객칸과 분리된다. 화물칸과 뒷쪽의 승객칸(다용도칸)에 평평한 바닥을 제공하기 위해 합판 패널이 바닥 위에 설치되어 있다. 패널은 승객칸(다용도칸)의 고정용 포인트에 벤치를 장착하기 위한 열린 공간을 가지고 있다. 화물칸에는 고정용 포인트가 없다. 총적재용량(운전자를 제외한 화물과 승객)은 945kg이다. 이 차량은 인테리어[예 : 속을 넣어 천을 씌운 좌석 또는 벤치(머리 받침이 있는 것), 장식이 있는 벽 패널]가 잘 마무리되어 있다.

8703.32 2. **벤 타입의 자동차[승객과 화물 모두를 수송하기 위한 새시-바디 일체형 프레임과 하나의 밀폐된 공간을 가진 모노코크 바디 타입(monocoque body type)]**

2,270cc의 실린더 용량의 압축점화엔진에 의하여 구동되며, 창측에만 패널이 있으며, 한쪽 또는 양쪽에 미닫이 문, 창을 가진 들어올려 여는 뒷문과 앞좌석 뒤에 3인용의 접이식 벤치를 가지고 있다. 벤치 뒤에 적재공간이 있다. 운전자와 승객을 보호하기 위한 철망 형태의 칸막이가 벤치 바로 뒤 옆벽에 고정되어 있다. 화물칸에 추가적인 좌석이나 벤치의 장착을 위한 고정용 포인트는 없다. 총 적재량(사람 제외)은 벤치를 접지 아니하였을 때 1,000kg이고 벤치를 접었을 때 1,250kg이다. 이 차량은 인테리어[예 : 속을 넣어 천을 씌운 좌석 또는 벤치(머리 받침이 있는 것), 장식이 있는 벽 패널]가 잘 마무리되어 있다.

8703.33 1. **도로용 및 비도로용 차량**

2,874cc 실린더 용량의 압축점화엔진, 2개의 문, 창창이 있는 뒷문, 2개의 접을 수 있는 앞좌석, 뒷 벤치의 고정 포인트, 앞쪽 좌석 뒷부분에 안전벨트·재떨이·팔걸이의 설치를 위한 장착 설비를 가지고 있다. 뒤쪽 패널은 창모양의 PVC 판을 갖고 있다. 이 차량은 총중량은 2,410kg, 적재용량은 500kg, 순중량은 1,780kg이다.

8703.33 2. **“모터홈”으로 영구히 개조되어 속소로 쓰이는 화물수송용 차량**

새시 위에 장치되고 차체에 출입문이 하나 있으며 다음의 것을 포함한다 :

- 2인용 침대가 있는 침실
- 전기기기를 설치한 부엌
- 샤워기, 세면기, 변기
- 3인용 소파, 테이블, 찬장 등을 갖춘 거실

차량의 순중량은 10,250kg이고 총 중량은 11,990kg이다. 차량은 실린더 용량 5,861cc의 압축점화식 피스톤 내연기관에 의하여 구동된다.

통칙 제1호 및 제6호 적용



8703.40 1. "하이브리드(혼성)" 동력 시스템이 장착된 모터 차

하이브리드 동력 시스템을 통해 불꽃점화식의 피스톤식 내연기관과 전동기가 서로 조합되어 작동된다. 이 엔진은 실린더 용량은 1,497cc이고 최대출력은 4500rpm에서 53kX(72 DIN 마력)이며, 전동기(영구자석식)는 1040~5600rpm에서 최대출력 33kW(45 DIN 마력)이다. 이 "하이브리드" 시스템에서, 정교한 제어기는 불꽃점화식의 피스톤식 내연기관과 전동기를 함께 작동될 수 있도록 한다.

통칙 제3호 (나) 및 통칙 제6호 적용

8704.21 1. 사륜구동식의 모터차량

실린더 용량 2,779cc의 압축점화식의 피스톤식 내연기관을 갖추고 있고, 분리 채시 위에 이중 캡(double cap) 및 분리된 적재 플랫폼을 갖추고 있다. 총 적재용량(운전자를 포함한 사람 및 화물)은 625kg이하, 화물용량은 약 350kg으로 평가된다. 이 차량은 4개의 문, 2개의 전면 좌석 뒤의 3인용의 접이식이 아닌 벤치를 가지고 있으며, 내부장식[예 : 속을 넣어 천을 씌운 좌석(머리받이가 있음), 장식이 되어 있는 측면 패널]이 잘 마무리되어 있다. 적재 플랫폼은 드롭다운(drop-down : 상하열림방식)식의 뒷문 구조이고, 금속제 프레임 위 쪽으로 캔버스 물질로 덮혀 있다. 벤치 좌석이 장착되어 있는 플라스틱제의 제거가능한 보드는 적재 플랫폼에 설치되어 있다. 이 자동차 및 벤치가 있는 보드는 제8704.21호 및 제9401.20호에 각각 분리하여 분류된다.

8704.21 2. 삼륜차

음료수송 목적의 폐쇄공간 및 운전석(driver's cab)을 갖추고 있다. 4행정 단기통의 압축점화식 엔진(실린더용량 395cc)으로 추진된다. 적재중량은 500kg이며 앞바퀴는 핸들로 조종할 수 있다. 이 차량은 차동장치, 후진기어를 갖춘 4단변속 기어박스, 전동축, 드럼 브레이크를 갖추고 있다. 앞바퀴 서스펜션은 충격흡수체와 나선형 용수철로 구성되어 있으며 뒷바퀴 서스펜션은 두 개의 주름식 충격흡수체의 보조를 받는 판스프링으로 구성되어 있다.

통칙 제1호 및 제6호 적용



8704.21 3. 이륜 구동 자동차

실린더 용량이 1,686cc인 압축점화식 피스톤 내연 (디젤) 기관을 가진 것이다. 이 자동차는 유리창이 있는 문(2개), 운전자와 한명의 승객을 위한 안전장비를 갖춘 좌석(2개), 그리고 편의기능을 갖춘 전면부가 단일한 밀폐공간 안에 있다. 2개의 좌석 뒤에는 벽(각 장소에 볼트로 죄어져 있음)이 있어서 자동차의 앞부분과 뒷부분을 분리하고 있다. 이 뒷부분은 물건을 실을 수 있는 플랫폼이 있으나, 영구적인 좌석이나 영구적인 앵커포인트(anchor point)가 없고, 좌석이나 안전 장비를 설치하기 위한 영구적인 부착구도 없다. 또한 뒷부분은 편의용이나 안전용 기능부분이 없으며, 다만 끈을 이용하여 짐을 잡아매기 위하여 플랫폼 위에 4개의 링을 가지고 있다. 전면 좌석 뒤로는 2개의 공간이 있는데, 이 공간은 다른 좌석을 설치하여 2번째 열을 형성하는데 사용될 수 있다. 짐을 실는 부분으로의 접근은 오직 뒷부분에 있는 위아래로 여닫는 뒷문을 통해서만 가능하다. 총중량(g.v.w. : gross vehicle weight)은 1,950kg이며 공차중량(unladen vehicle weight)은 1,290kg이다.

통칙 제1호 및 제6호 적용



8704.23 1. 팁핑 로리(트럭)

각 실린더 용량이 11,051cc인 6개의 실린더 압축점화식 내연기관 피스톤 엔진을 가지고 있다. 이 트럭은 길이는 7,775mm, 폭은 2,555mm, 높이는 3,060mm이며, 중량(G.V.W.)은 33.5톤이다. 이 트럭의 구조는 사다리 형태의 단단한 트럭 차시위에 장착된 경사식 적재부(tipping body)와 운전실로 구성되어 있다.

- 적재부(Tipping body)는 용접 구조물용의 압연강으로 만들어져 있다. 그 전면부는 운전실 윗부분까지 나와 있지는 않으며 운전실의 뒷부분만을 덮고 있다. 바닥의 전체 또는 일부가 뒷방향 위쪽으로 경사져 있는 것은 아니다. 적재부에는 뒷문이 있다.
- 운전실은 트럭의 전체 폭을 차지하고 있다.
- 앞과 뒤의 서스펜션은 반타원형의 판(板)용수철이 있으며 앞축은 충격완충기를 갖추고 있다.
- 앞과 뒤의 브레이크 시스템은 풀에어 이중 회로로 되어 있다.

Section XVII

- 최대 속도는 97km/h이다.
- 타이어 형태는 315/80R22.5이다.
- 전비(全備) 중량은 11.17톤이며, 용기중량/탑재화물중량 비율은 1:2로 계산되어진다(11.17톤 : 22.33톤).

이 트럭은 굴착된 물질 또는 기타의 물질을 운반하거나 쏟을 때 사용된다.

통칙 제1호 및 제6호 적용

8704.31

1. 이륜구동의 모터차

실린더 용량 2,254cc의 불꽃점화식의 피스톤식 내연기관을 갖추고 있다. 이 차량은 4개의 문, 전면에 2개의 좌석 및 탑승칸[소위 이중 캡(double cap)]에 3인용의 접이식이 아닌 벤치를 가지고 있다. 이 차량의 상부구조는 2개의 별개의 차체로 구성되어 있는데, 하나는 운전자 및 탑승자칸이고, 또 다른 하나는 화물칸이다. 화물칸은 열리도록 되어 있고, 화물의 적재 및 하역을 용이하게 하기 위한 드롭다운(drop-down : 상하열림식)식의 뒷문을 가지고 있다. 총적재용량(운전자를 포함한 사람 및 화물)은 1,140kg이다. 차량의 총중량은 2,450kg 이다.

8704.31

2. 사륜구동의 모터차

실린더 용량 2,254cc의 불꽃점화식의 피스톤식 내연기관을 갖추고 있다. 이 차량은 4개의 문, 전면에 2개의 좌석 및 탑승칸[소위 이중 캡(double cap)]에 3인용의 접이식이 아닌 벤치를 가지고 있다. 이 차량의 상부구조는 2개의 별개의 차체로 구성되어 있는데, 하나는 운전자 및 탑승자칸이고, 또 다른 하나는 화물칸이다. 화물칸은 열리도록 되어 있고, 화물의 적재 및 하역을 용이하게 하기 위한 드롭다운(drop-down : 상하열림식)식의 뒷문을 가지고 있다. 총적재용량(운전자를 포함한 사람 및 화물)은 950kg이다. 차량의 총중량은 2,450kg 이다.

8704.31

3. 다목적 사륜 유틸리티 자동차

앞좌석과 뒤편의 개방된 화물 적재부가 특징이다. 가솔린 엔진에 의하여 구동되며 최고시속은 21km/h, 화물적재용량(운전자, 승객, 부속품 및 화물 포함)은 545kg이다. 이 자동차는 길이 2.8m, 폭 1.26m이며 6.7m의 최소 회전 직경을 가지고 있다. 이 자동차는 잔디 관리를 포함한 모든 종류의 작업에 사용될 수 있다.

통칙 제1호 및 제6호 적용



의견서 8704.90/1 참조

8704.31

4. 삼륜차

뒤쪽에 열린 형태의 화물 적재공간이 있고 4행정 단기통의 불꽃점화식 엔진(실린더 용량 175cc)으로 추진된다. 차량의 길이는 2900mm, 너비 1050mm, 높이는 1250mm이다. 화물적재 공간의 크기(길이 x 너비 x 높이)는 1250 x 1000 x 280mm 이다. 차량의 순중량은 260kg이고 최대 적재용량은 230kg이다. 앞바퀴는 핸들로 조종할 수 있다.

이 차량은 차동장치, 후진기어를 갖춘 4단변속장치, 전동축과 드럼 브레이크를 갖추고 있다. 브레이크는 핸들을 통해서 페달로 작동된다. 앞바퀴는 실린더 서스펜션, 뒷바퀴는 판스프링서스펜션을 갖추고 있다.

통칙 제1호 및 제6호 적용



8704.31

5. 삼륜차

자동차 운전석과 같은 방식의 운전석과 뒤쪽에 열린 형태의 화물적재공간을 갖춘 것이 특징이다. 4행정 단기통의 불꽃점화식 엔진(실린더 용량 249cc)으로 추진된다. 크기는 길이가 3380mm이고 높이는 1545mm이다. 화물적재공간의 크기(길이 x 너비 x 높이)는 1530 x 1412 x 300mm 이다. 차량은 핸들로 조종되며, 차동장치, 후진기어를 갖춘 4단변속장치, 전기 스타터를 갖추고 있다.

통칙 제1호 및 제6호 적용



8704.60

1. 다목적 사륜 유틸리티 자동차

앞좌석과 뒤편의 개방된 화물 적재부가 특징이다. 전기모터에 의하여 구동되며 최고시속은 21km/h, 화물적재용량(운전자, 승객, 부속품 및 화물 포함)은 450kg이다. 이 자동차는 길이 2.8m, 폭 1.26m이며 6.7m의 최소 회전 직경을 가지고 있다. 이 자동차는 잔디 관리를 포함한 모든 종류의 작업에 사용될 수 있다.

통칙 제1호 및 제6호 적용

의견서 8704.31/3 참조

8705.90

1. 자동차

견고한 세로방향의 레일과 네 개의 관으로 된 횡방향으로 구성된 철재의 새시프레임 위에 설치되어 있다. 차량은 두 개의 견인차축을 갖추고 있으며 각각의 차축에는 공기가 충전된 타이어 두 개씩과 안으로 집어넣을 수 있는 보기, 차동장치, 디젤 추진엔진, 엔진에서부터 2개의 견인차축과 3개의 브레이크 시스템으로 작동하는 카르단식 액압 자동변속장치가 있다. 차량에는 운전실이 있고 운전실에는 제어장치, 용접헤드(전기 레일 용접작업을 위해 설계된 회전탑 위에 장치된 더블봄에 부착되어 있다), 발전기가 갖추어져 있다. 도로(최대 속도는 시속 32km)뿐 아니라 철도궤도(최대 속도는 시속 47km) 위를 주행할 수 있다.

통칙 제1호(제17부 주4 (가)) 및 통칙 제6호 적용



8708.22

1. 발열 코팅 자동차 유리

자동차용 윈드스크린으로 사용하기에 적합한 치수와 형태를 가지고 있으며, 전기 접속자가 부착된 50-250 nm 두께의 금속 필름이 여러 개의 시트로 내부 층을 이루는 접합 유리로 구성되어 있다. 자동차의 활성화된 동력 시스템에 접속하면 필름이 전열용 저항체로 역할을 하게 되어 유리의 표면을 가열하고 서리와 눈이 제거된다.

통칙 제1호 및 제6호 적용

8708.22

2. 발열 프린트 자동차 유리

자동차용 윈드스크린으로 사용하기에 적합한 치수와 형태이다. 전열용 저항체의 기능은 유리에 은(銀) 페이스트를 부착하기 위하여 실크스크린 프린팅 기법을 사용함으로써 얻어지며, 가열성 루프는 고온 소결(燒結)에 의하여 형성된다. 전기 접속자를 은(銀) 페이스트에 납땜으로 붙이고 나면, 자동차의 동력 시스템에 접속된다. 동력 스위치를 켜면 유리의 표면이 가열되어서 서리와 눈이 제거된다.

통칙 제1호 및 제6호 적용

8708.22 3. 고무 스트립을 갖춘 자동차 유리

크기와 형태는 자동차 윈드스크린에 사용하기에 적합하다. 사출성형으로 만들어진 스트립은 강성이 60~95(쇼어경도)이고 두께가 3~15mm이며, 자동차 유리에 영구적으로 부착되어 프레임을 형성한다. 프레임을 갖춘 이 물품은 윈드스크린으로 자동차에 직접 설치하기 위한 것이다.

통칙 제1호 및 제6호 적용

8708.29 1. 보닛 오프너 케이블 및 연료 캡 커버 케이블

유연한 외부 케이싱과 가동성 내부 케이블로 구성된 것이다. 외부 케이싱은 나선형의 강선(鋼線)으로 만들어지고 플라스틱으로 피복된 튜브이다. 이들 케이블은 일정 길이로 절단된 상태로 제시되며, 자동차에 사용하도록 설계되었다. 보닛 오프너 케이블은 한쪽 끝을 보닛 이탈 장치와 연결하도록 설계되었으며, 다른쪽 끝은 보닛을 열수 있는 내부 케이블을 작동하는 핸들이 갖추어져 있다. 연료 캡 커버 케이블은 그 횡단면이 보닛 오프너케이블보다 상당히 작고, 금속과 플라스틱제의 연결구로 되어 있는 끝부분을 갖추고 있다. 이들 케이블은 자동차 차체의 일부분을 형성하도록 설계된 것이다.

제15부 주1 (사) 적용

의견서 8708.30/1, 제8708.93/1 및 제8708.99/2 참조

8708.30 1. 핸드브레이크 케이블

의견서 8708.29/1에 기술된 케이블의 구조와 유사한 것으로서, 유연한 외부 케이싱과 가동성 내부 케이블로 구성되어 있다. 이 외부 케이싱은 나선형의 강선(鋼線)으로 만들어지고 플라스틱으로 피복된 튜브이다. 이것은 한쪽 끝에는 성형된 캡과 벨로우즈(bellows : 바람통)가, 다른쪽 끝에는 성형된 캡이 갖추어져 있다. 유연관 내부의 가동성 케이블은 여러 개의 선(線)을 단단히 함께 꼬아 만든 케이블로서, 이 케이블의 각 끝에는 억제장치(stop)이 갖추어져 있다. 이 핸드브레이크 케이블은 적당한 길이로 절단되어 제시되었으며, 파킹 브레이크의 제동 및 이탈(hold and release) 장치를 자동차 제동장치에 연결하도록 설계되어 있다.

제15부 주 1 (사) 적용

의견서 8708.29/1, 제8708.93/1 및 8708.99/2 참조

8708.50 1. 플랜지가 결합된 내륜 회전형의 테이퍼 롤러 베어링 허브 유닛

"2세대 테이퍼 롤러 베어링 허브유닛"이라고도 하며 복열 롤러를 갖추고, (i) 두 개의 철강제 내륜 (내경 : 54mm), (ii) 플랜지가 있는 하나의 철강제 외륜 (외경 : 96mm, 플랜지 지름 : 159mm), (iii) 40개의 철강제 롤러 (20개 x 2열), (iv) 2개의 플라스틱 케이싱 및 (v) 2개의 고무 씰로 구성되어 있다. 플랜지가 있는 외륜은 자동차 차체에 부착할 수 있도록 볼트용 탭 구멍이 있다.

본 물품은 (ii)플랜지가 있는 외륜에 의해 자동차의 차체에 장착되도록 설계되었다. 본 물품의 (i)내륜은 구동 휠에 부착될 때 휠 허브와 구동축에 결합하도록 설계되었다. 이

Section XVII

물품의 기능은 마찰을 상당히 감소시킬 수 있을 뿐만 아니라 차량 무게를 지지하고 구동축을 부드럽게 회전시키는 기능을 수행한다. 이 물품은 구동 휠과 비구동 휠 모두 사용될 수 있다.

통칙 제1호(제17부 주 제3호) 및 제6호 적용

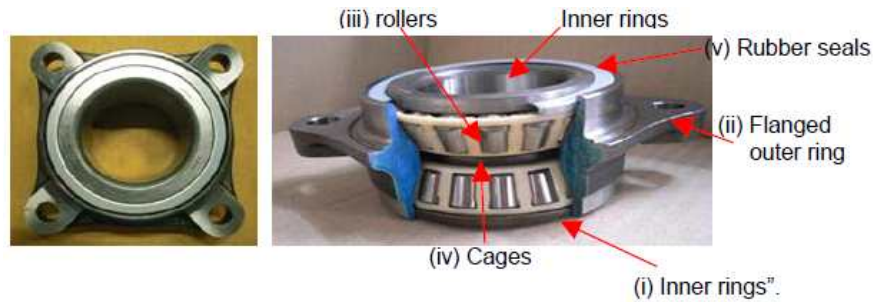

8708.50

2. 외륜 회전형 베어링 허브 유닛

137mm(직경) x 68mm(두께)로서, "외륜 회전형 2세대 허브 유닛 베어링"이라고도 하며, (i) 두 개의 내륜, (ii) 하나의 외륜, (iii) 철강제 볼, (iv) 케이지 및 (v) 고무 셸로 구성되어 있다. 외륜은 볼트로 자동차의 휠을 장착하기 위한 5개의 구멍이 있는 플랜지가 일체로 형성되어 있다. 휠은 허브 유닛 베어링을 통해 부착된 스피들에서 회전한다. 이 물품의 기능은 차량의 무게를 지지하고, 바퀴를 부착하여, 바퀴가 부드럽게 회전할 수 있도록 하는 것이다. 이 제품은 비구동 휠에 사용된다.

통칙 제1호(제17부 주 제3호) 및 제6호 적용

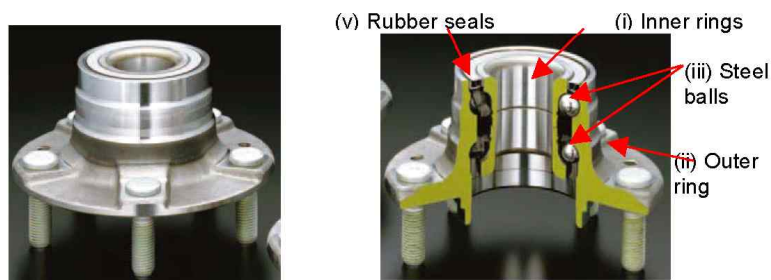

8708.50

3. 플랜지가 결합된 테이퍼 롤러 베어링 허브 유닛용 외륜 완성품

외경 96mm, 플랜지 직경: 159mm로서, 이 물품에는 볼트용 테이퍼 홈이 있어, 플랜지가 결합된 테이퍼 롤러 베어링 허브 유닛에 조립된 후 자동차 차체에 부착된다.

통칙 제1호(제17부 주 제3호) 및 제6호 적용

Section XVII



8708.50 4. 플랜지가 결합된 테이퍼 롤러 베어링 허브 유닛용 미완성 외륜(단조물)

외경 96mm, 플랜지 지름 159mm로서, 동 외륜은 플랜지 완성품의 형태와 크기이나, 외륜으로 사용되기 전에 선반가공, 열처리 및 연마된다. 이 물품은 구름 요소(rolling element)를 위한 복열케도와 플랜지의 볼트 구멍이 없다.

통칙 제1호(제17부 주 제3호 및 제15부 주 제1호 바목), 제2호 가목 및 제6호 적용

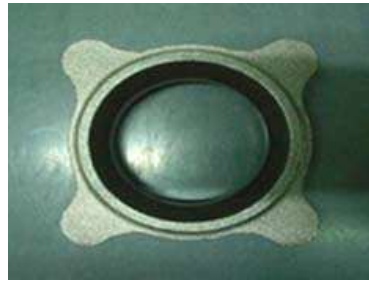

8708.93 1. 클러치 케이블

양쪽 끝을 제외하고는 의견서 8708.29/1에 기술된 케이블의 구조와 유사하다. 이 케이블의 한쪽끝에는 봉(rod)이, 다른쪽 끝에는 억제장치(stop)가 갖추어져 있다. 이것은 적당한 길이로 절단되어 제시되었으며, 자동차의 클러치 페달을 클러치에 연결시키도록 설계되었다.

제15부 주1 (사) 적용

의견서 8708.29/1, 제8708.39/1 및 제8708.99/2 참조

8708.99 1. 무한궤도 연결 조립품

슈(shoes)를 부착시킨 후 제8701호 내지 제8705호의 차량에 전용 또는 주로 사용되는 무한궤도용 트랙으로 적합한 것으로 확인된 것

의견서 8431.49/1, 8487.90/4 및 8710.00/1 참조

Section XVII

8708.99 2. 액셀러레이터 케이블

이 케이블은 의견서 8708.29/1에 기술된 케이블과 구조가 유사한 것으로서, 적당한 길이로 절단되어 제시되었으며, 자동차에 사용되도록 설계된 것이다. 이 액셀러레이터 케이블은 차량의 액셀러레이터 페달을 엔진 연료 제어장치와 연결하도록 설계되어 있다.

제15부 주1 (사) 적용

의견서 8708.29/1, 8708.30/1 및 제8708.93/1 참조

8708.99 3. 중고차의 앞부분

연식이 밝혀지지 않은 차량에서 절단된 것으로서, 이것은 제시된 상태로는 엔진·변속기·보닛·2개의 앞문·앞 좌석·계기판·윈드 스크린 및 세시의 일부부분으로 구성되어 있다.

8708.99 4. 자동차 지붕에 장착하는 화물적재함

(크기 : 226 cm (길이) x 55 cm (너비) x 37 cm (높이); 무게 : 12 kg; 부피 : 290 l; 적재중량 : 50 kg) 여행 중 스키장비, 캠핑장비, 짐 등 개인용품을 보관 및 보호하기 위한 물품이다. 적재함과 함께 제시되는 특정한 장치를 통해 자동차 외부지붕의 화물거치대에 장착하도록 설계되었다. 적재함은 유선형의 상판과 바닥부분으로 구성되어 있으며 상판과 바닥부분은 모두 플라스틱 주형물이고 한 쪽 면이 서로 붙어있다. 화물적재함의 보안을 위해 자물쇠 장치를 갖추고 있다.

통칙 제1호 및 제6호 적용



8708.99 5. 자동차 지붕에 장착하는 접이식 화물적재함

(크기 : 110 cm (길이) x 80 cm (너비) x 40 cm (높이); 무게 : 7 kg; 부피 : 280 l; 적재중량 : 50 kg) 여행 중 캠핑장비, 짐 등 개인용품을 보관 및 보호하기 위한 물품이다. 적재함과 함께 제시되는 장치를 통해 자동차 외부지붕의 화물거치대 장착하도록 설계되었다. 적재함의 바닥은 플라스틱 주형물로 구성되어 있으며 외부 표면은 솔기를 막은 방수직물로 되어있다. 적재함은 일체화된 통 자물쇠를 갖추고 있고 바닥부분의 둘레에는 지퍼가 있다. 적재함은 접을 수 있고 적재함과 함께 제시되는 끈이 달린 보관용 가방에 보관할 수 있다.

통칙 제1호 및 제6호 적용



8708.99 6. 탈부착식 이동용 캠퍼 팝탑(campier pop-top)

트레이 백(tray back)이 있는 차량(“픽업 트럭”) 후면 상단에 장착되거나 고정되도록 설계됨. 이것을 장착하거나 붙이는 차량을 이용하여 한 장소에서 다른 장소로 쉽게 이동할 수 있음. 캠퍼 팝탑은 냉장고, 스토브, 물탱크, 온보드 전원, 매트리스 등 고정된 기기들을 완벽하게 갖추고 있음. 이것은 차량 위에 장착되거나 분리된 상태에서 숙박을 위해 사용될 수 있음

통칙 제1호 및 제6호 적용



8710.00 1. 무한궤도 연결 조립품

슈(shoes)를 부착시킨 후 제8710호의 장갑차량에 전용 또는 주로 사용되는 무한궤도용 트랙으로 적합한 것으로 확인된 것.

의견서 8431.49/1, 8487.90/4 및 8708.99/1 참조

8711.20 1. 미조립 상태로 함께 제시된 모터사이클 구성품

동일한 모델의 모터사이클에 속하는 구성품으로 다음으로 구성된다.

- 계기판
- 실린더용량 124.1cc의 불꽃점화식 내부연소 왕복피스톤엔진
- 프레임바디
- 연료탱크
- 배선(harness wire)
- 시트(seat)
- 스티어링 핸들 파이프
- 헤드라이트
- 전면 진흙받이
- 포크탑 브릿지
- 세트/스타팅 모터
- 전면 포크튜브 2개(좌,우)
- 리어 쿠션 2개
- 배기 소음장치(머플러)

통칙 제1호, 통칙 제2호 (가) 및 통칙 제6호 적용

8711.50 1. 모터사이클

특수하게 개조되어 있으며 방화 장비를 갖추고 있다. 방화 장비는 스테인리스강제 프레임 위에 장착되어 있으며, 상호 연결된 25리터들이 탱크(사전에 혼합된 물과 거품용) 2개 · 300bar의 압력으로 채워진 6.8리터들이 탱크(압축공기 운송용) · 30m 호스 · 호스 릴(호스를 바퀴에 감아서 정리하는 기구) · 노즐/랜스(lance) 부착물 · 비상등과 사이렌으로 구성되어 있다. 또한 전기장치를 추가로 수용할 수 있는 백업배터리와 별도의 회로기판이 설치되어 있다. 방화 장비를 지지하기 위하여, 뒷부분 · 측면 짐바구니 · 상단 박스 · 뒷부분의 보호프레임 · 승객용 발판 등과 같은 모터사이클의 일정 부분은 제거되었다.

통칙 제1호 및 제6호 적용



8711.60 1. 이륜 전동 운송 장치

일인용으로 설계된 것으로서 저속운행지역[예를 들면, 인도(보도) · 셋길 또는 자전거 도로] 내에서 사용하기 위한 것이다. 이 장비에 적용된 기술은 운전자가 똑바로 서 있는 것을 가능케 해 주는데, 운전하는 동안 자이로스코프 센서 및 다중 온보드 마이크로 프로세서로 구성된

Section XVII

시스템은 좌우로 배열되어 각기 따로 움직이는 두 개의 바퀴 위에서 장비와 운전자가 모두 균형을 유지하도록 해 준다.

이 물품은 5개의 솔리드-스테이트 실리콘 자이로스코프로 구성된 센서 시스템, 10개의 온보드 마이크로프로세서 구성된 제어 시스템 및 2 마력의 최대 출력을 갖는 브러쉬가 없는 서보 모터 2개로 구성된 전기 구동 시스템을 갖추고 있다. 이 물품은 2개의 충전식 배터리로 구동된다.

통칙 제1호 및 제6호 적용



8711.60 2. 자율균형 전기동력식 이륜 수송기기

일인용 교통수단으로 설계되었으며 포장도로(인도), 골목길, 자전거 전용도로와 같은 저속 운행 구역 내에서 사용가능하다. 본 기기의 최대 속도는 10km/h며 1회 충전 당 최대 이동거리는 15~20km이다. 이 장치는 내장된 자이로스코프와 가속도센서를 이용해 앞뒤 이동, 회전 및 정지를 제어하기 위해 동적 균형 원리를 사용한다. 이 기기는 운전자의 자세 변화에 따라 제어된다.

통칙 제1호 및 제6호 적용.

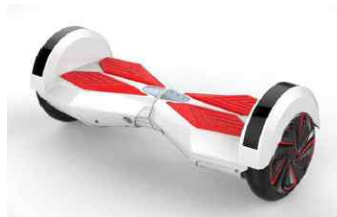

8712.00 1. 미조립 상태로 함께 제시된 자전거 구성요소

동일 모델의 자전거에 적합하며, 완성된 자전거 조립을 위해 필요한 모든 부품들을 포함하고 있지 않다. 제시된 부품은 아래와 같다.

- 프레임
- 포크(Fork)
- 핸들바(Handlebar)
- 브레이크 레버

Section XVII

- 스템(포크와 핸들바를 연결)
- 그립
- 완전한 크랭크 세트
- 시프터
- 브레이크 장치/브레이크
- 하부 브라켓(BB) 부품
- 새들
- 안장
- 체인 휠

통칙 제1호 및 제2호 가목 적용

8712.00 2. 미조립 상태로 함께 제시된 자전거 구성요소

동일 모델의 자전거에 적합하며, 완성된 자전거 조립을 위해 필요한 모든 부품들 포함하고 있지 않다. 제시된 부품은 아래와 같다.

- 프레임
- 포크(Fork)
- 핸들바(Handlebar)
- 스템(포크와 핸들바를 연결)
- 브레이크, 기어레버 및 케이블
- 브레이크
- 크랭크 암
- 크랭크 세트
- 체인 링
- 체인 링 볼트
- 앞 변속기(front derailleur)
- 시트포스트 클램프

통칙 제1호 및 제2호 가목 적용

8712.00 3. 미조립 상태로 함께 제시된 자전거 구성요소

동일 모델의 자전거에 적합하며, 완성된 자전거 조립을 위해 필요한 모든 부품들 포함하고 있지 않다. 제시된 부품은 아래와 같다.

- 프레임
- 포크(Fork)
- 핸들바(Handlebar)
- 스템(포크와 핸들바를 연결)
- 브레이크 핸들 및 케이블

통칙 제1호 및 제2호 가목 적용

Section XVII

8714.10 1. 모터사이클용 알루미늄제 방열기(radiator)(359mm × 181mm)

이 물품은 냉각수를 통해 열을 공기 중으로 전달하는 방식을 사용하여, 모터사이클 엔진에서 방출되는 냉각수를 냉각하도록 설계되었다. 냉각된 냉각수는 다시 엔진으로 되돌아간다.

통칙 제1호 및 제6호 적용

의견서 제8431.49/2호 참조



8716.80 1. 골프 카트

비(卑)금속제로서, 손으로 밀거나 끌도록 되어 있다. 바퀴 2개와 손잡이를 갖추고 있으며, 부속품(예 : 채점표 홀더, 시가렛 홀더, 반투명 비가리개)이 장착되어 있다. 골프백 및 기타 골프용구 운반용으로 설계되었다.

8716.90 1. 로드 트레일러(road trailer)용 반사기

붉은 색 플라스틱으로 된 삼각형의 표지판(반사성을 개선하기 위하여 작은 피라밋형의 돌기를 만든 것)으로 구성되며, 적당한 위치에 부착하기 위하여 볼트가 완비된 프레임에 장착되어 있다.

의견서 3926.90/3. 참조

8802.20 1. 초경량 전동식(ULM) 수상기

모터, 날개, 프로펠러 및 반가체 선체가 통합된 공압 진자형으로, 수상기가 수면(바다, 호수 등)에 착륙하거나 이륙할 수 있음

제품에는 다음과 같은 기능을 가짐.

- 트윈 실린더, 2행정 엔진;
- 2인승 탠덤 조종석;
- 빈 무게: 216kg;
- 최대 총중량: 406kg;
- 실속: 48km/h;

- 순항 속도: 70km/h;
- 최대 속도: 80km/h;
- 날개 길이: 11.15m;
- 날개 면적 : 19.6m²

통칙 제1호 및 제6호 적용



8806.22 1. 원격조정 방식의 4-회전날개 헬리콥터에 탑재된 디지털 카메라(14 MP)

“드론(drone)”이나 “쿼드콥터(quadcopter)”로 알려져 있으며, 크기는 길이 29cm × 폭 29cm × 높이 18cm이고, 중량은 1,160g이다. 무선 원격조정기, 와이-파이(Wi-Fi) 범위 확장기와 휴대전화 장착대와 함께 종이박스에 담겨져 소매용 세트로 제시되었다.

같이 제공되는 와이-파이(Wi-Fi) 범위 확장기의 적용범위는 약 300m이며 비행시간은 약 25분으로서 그 이후 재충전되어야 한다. 작동하는 사람은 휴대전화를 통하여 카메라를 조정하기 위하여 제조자가 제공하는 별도의 프로그램[“앱(app)”]을 사용할 수도 있다.

통칙 제1호(제88류 주 제1호) 및 제6호 적용



< 휴대전화는 세트에 포함되어 있지 않음 >

8806.22 2. 원격조정 방식의 4-회전날개 헬리콥터에 탑재된 디지털 카메라

“드론(drone)”이나 “쿼드 콥터(quadcopter)”로 알려져 있으며(대각선 : 35cm; 중량 : 1,388g), 14cm(5.5 인치) 내장 모니터와 Wi-Fi 연결기능을 갖춘 원격 조정기, 배터리 및

Section XVII

충전기, 케이블과 기타 액세서리가 하나의 상자에 소매용 세트로 제시된다.

디지털 카메라에는 2.54cm (1인치) 크기의 20 메가픽셀(화소) CMOS 센서가 장착되어 있으며 14fps로 스틸사진 촬영과 60fps에서 4K 비디오 녹화가 가능하다.

이 제품은 GPS와 GLONASS 모듈을 포함하고 있어 안정적인 비행과 이륙지점으로 귀환이 가능하다. 또한 장애물 회피를 위한 컴퓨터 비전 시스템과 물체 자동 인식을 위한 능동 추적 기능이 있다. 최대 비행 고도는 500m이지만 120m로 제한되며 비행시간은 약 30분으로 이후 배터리를 충전해야 한다.

통칙 제1호(제88류 주 제1호) 및 제6호 적용



8905.20

1. 잭업식(jack-up식 : 잭으로 들어 올리는 방식) 드릴링 플랫폼

수심 76m까지 작업할 수 있도록 설계된 것이다. 이것은 3개의 관형 기둥에 의해 해저 위에 매트(밸러스트 탱크 : ballast tank)위에 놓여 있으며, 작업하는 동안 유압식 승강장치가 플랫폼을 수면위로 유지하게 한다. 플랫폼이 다른 위치로 이동될 때는 매트 안의 물 일부가 흘러보내져서 매트를 떠오르게 한 다음, 매트와 함께 다른 작업장소로 예인된다.

8907.90

1. 부유구조물

서로 연결된 6개의 플라스틱 큐브의 하위조립품으로 구성되어 있다. 본 구조는 408kg (68 kg x 6)의 부력과 물 위 부유표면 1.0 m (폭) x 1.5 m (길이)을 제공한다. 각 큐브는 고밀도 폴리에틸렌수지 (HDPE) (길이 48 cm, 폭 48 cm, 높이 36 cm 및 무게 5.2 kg)로 이루어져 있으며 발포 폴리스티렌으로 채워져 있다. 큐브에는 압력 조절 및 수분 제어밸브가 설치되어 있으며, 이들의 연결을 용이하게 하는 탭을 부착하고 있다. 6개의 큐브 하위조립품은 상당히 견고한 부유 구조물이긴 하나, 일반적으로 다른 것과 함께 사용되어 플로팅독(floating docks), 부유 통로(floating walkways), 부유 작업 플랫폼, 정박지(marinas) 등과 같은 큰 부유 구조물을 형성한다.

통칙 제1호 및 제6호 적용.

의견서 8907.90/2 참조

Section XVII



8907.90

2. 부유구조물

134개의 하위조립품으로 구성되어 있으며, 각 하위조립품은 고밀도 폴리에틸렌수지(HDPE)로 만들어진 6개의 큐브로 구성되어 있으며, 발포 폴리스티렌으로 채워져 있다. 하위조립품은 함께 조립되어, 플로팅독(floating docks), 부유 통로(floating walkways), 부유 작업 플랫폼, 정박지(marinas) 등과 같은 큰 부유 구조물을 형성한다.

통칙 제1호 및 제6호 적용.

의견서 8907.90/1 참조

SECTION XVIII

9004.90

1. 특정 휴대폰에 연결되어 사용되도록 설계된 VR 헤드셋(Virtual reality headset)

고급과 유사하게 생긴 일반적인 하우징 안에 들어있으며 아래와 같은 주요 구성 요소를 포함하고 있다.

- 내부 중앙 처리 장치 (CPU);
- 휴대폰 화면의 이미지를 확대하는 볼록 렌즈 한 쌍
- 확대 렌즈의 위치를 조정하는 초점 휠;
- 휴대폰 볼륨 조절 키
- 외부전원과 휴대폰을 연결하는 2 개의 마이크로 USB 커넥터;
- 사용자의 머리의 움직임을 추적하기 위한 가속도계 센서 및 자이로 센서;
- 휴대폰의 화면을 켜거나 끌 수 있는 근접 센서;
- 휴대폰을 제어하는 터치 패드

제품에는 휴대폰을 넣고, 사용자의 눈 앞에 직접 스크린을 고정하기 위한 플랩 홀더(flap holder)가 장착되어 있다. 휴대폰에 특정 애플리케이션이 설치되고 휴대폰이 헤드셋에 연결되면, 사용자는 휴대폰 화면의 입체 영상을 볼 수 있는데, 내장 확대 렌즈를 통해 거의 동일한 두 개의 이미지가 나란히 나타난다. 또한, 시간대별로 휴대폰의 애플리케이션 실행을 제어하고, 헤드셋의 CPU를 통해 휴대폰의 메인보드로 정보를 전송할 수 있다. 헤드셋의 터치 패드 및 제어키는 휴대폰의 특정한 다른 기능(볼륨 등) 조절에 사용 가능하다.

통칙 제1호 및 제6호 적용



9006.30

1. 사진기

환자를 검사하기 위한 엑스레이 장비의 내부에 장치되는 것으로 분리되어 제시된다. 사진기를 구성하는 3가지 주요구성요소 : 플루오로그래픽(엑스레이) 화면을 갖춘 관, 대물렌즈 조립제품, 테이프 드라이브 장치. 환자의 내부기관을 찍은 엑스레이 영상은 형관관위에서 보여지며 사진필름에 기록된다.

통칙 제1호(제90류 주3) 및 통칙 제6호 적용



- 1 테이프 드라이브 장치
- 2 대물렌즈 조립제품
- 3 플루오로그래픽(엑스레이) 화면을 갖춘 관

9006.59 1. 레이저 포토플로터(photoplotter)

레이저 빔을 사용하여 디지털 형식(이것은 다시 인쇄회로기판의 제조에 사용됨)으로부터 감광성필름 위에 "인쇄회로기판"의 영상을 만들어준다. 영상은 복제되기 위해서, 자동자료처리 기계 또는 래스터 영상 처리기에 의해서 래스터 데이터로 변환된다. "래스터 데이터"로 변환된 각각의 데이터는 수백만 개의 개별 화소로 나뉘진 후 다시 일련의 규칙적인 인접하는 선들로 정렬되고, 이들은 모두 레이저 빔에 의해 감광성 필름 위에 노출된다. 이 제품은 키보드·스크린(음극선관)·래스터 영상 프로세서 및 이미지 리프로듀서로 구성되어 있다.

9006.59 2. 이미지세터

붉은색의 가시 레이저 빔과 래스터[브라운관에 나타나는 주사선의 화상(畫像)] 영상 처리 플랫폼을 사용하여 디지털 이미지를 4장의 감광성 필름(청록색, 자홍색, 노랑색 및 검은색)이나 폴리에스터 인쇄판 등의 기타 감광성매체에 잠상으로 변환시켜 준다. 이 장치에서, 레이저 빔은 필름의 전체 표면 위를 점단위 또는 줄단위로 수평으로 움직인다(드럼형 이미지세터). 레이저는 외부의 자동자료처리기에 의해서 제공되는 "래스터" 데이터에 따라 켜지고 꺼진다. 이런 방법으로 얻어진 이미지에는 텍스트, 사진, 그림 등이 포함되며, 오프셋인쇄 산업에서 판을 제작하는데 사용된다. 최대 이미지 포맷은 754×635mm이며, 해상도는 1,200 내지 3,600dpi의 범위이다.

통칙 제1호 및 제6호 적용

9006.59 3. 레이저 포토플로터(photoplotter)

레이저 빔을 사용하여 디지털 형식[예 : 연속적인 톤의 디지털 삽화(digital artwork)를 재생하는데 사용되는 컬러 슬라이드]을 감광성필름 위에 잠상으로 변환시켜 준다. 이미지를 복제하려면, 먼저 원색(청록색, 자홍색, 노랑색)을 골라낸 후 각각의 색상을 외부의 주 자동자료처리기계 또는 래스터 영상 처리기를 사용하여 래스터 데이터로 변환시킨다. "래스터 데이터"로 변환된 각각의 색상 데이터는 수백만 개의 개별 화소로 나뉘진 후 다시 일련의 규칙적인 인접하는 선들로 정렬되고, 이들은 모두 레이저 빔에 의해 감광성 필름 위에 노출된다. 래스터 영상 처리기는 포함되어 있지 않다.

9011.80 1. 복합광학현미경(특수목적의 현미경 이외의 것)

다음의 두가지 특성을 가지고 있다.

- (i) 접안렌즈 직경(렌즈관의 외경) : 16mm 이상
- (ii) 튜브길이(접안렌즈가 닿는 면과 목적물이 닿는 면 사이의 거리): 110mm 이상

의견서 9503.00/6 참조

9013.20 1. 레이저 포인터

휴대용으로서, 피스톨, 펜 등의 모양을 하고 있으며, 자체 에너지원으로 작동되도록 설계되어 있다. 동(銅)제의 하우징 안에 들어 있는 레이저 다이오드와 미세전자장치로 구성되며, 스위치가 부착되어 있다. 배터리로 작동되며, 비(卑)금속제의 열쇠고리와 걸쇠에 체인이 고정된 것도 있을 수 있다. 레이저 포인터는 파장이 660-680 나노미터인 붉은색의 가시적인 간섭성 광선을

Section XVIII

생성한다. 이 물품은 붉은 광선을 투사하여 멀리 떨어져 있는 물체에 붉은색의 밝은 점을 형성시킬 수 있다. 레이저 포인터는 보통 강의 및 프리젠테이션에서 청중의 주의를 끌기 위해 사용된다.

통칙 제1호 및 제6호 적용

9017.10 1. 산업용 제도기구[컴퓨터 지원 설계(CAD)시스템]의 제어용 시스템

다음 요소로 구성된다.

- (i) 자동자료처리기(«그래픽 프로세서(graphics processor)»)
- (ii) 전자 펜과 타블렛을 갖춘 대화식(interactive) 디자인 콘솔(전자 펜과 타블렛을 통하여 도안이 비디오 스크린 상에 그려지며 정보가 스크린 상에 보여지는 동시에 «그래픽 프로세서»에 전달되어짐).
- (iii) «그래픽 프로세서»에 명령을 주는 키보드가 달린 텔레디스플레이(teledisplay)(명령은 비디오스크린에 나타남)
- (iv) 디지털라이저(digitiser)/플로터(plotter)[종이 위에 제도를 생성하며 «그래픽 프로세서»로부터의 신호에 의하여 제어됨. 이 장치는 또한 제도된 내용을 «독취»하는데도 사용되며 이렇게 제도된 내용으로부터 수집된 자료는 «그래픽 프로세서»에 보내지게 됨]
- (v) «텔레라이터(telewrite)»[«그래픽 프로세서»에 명령을 주거나 «그래픽 프로세서»로부터의 정보를 수취하는 데 사용됨]

9018.32 1. 외과용 바늘의 반가공품(블랭크)

길이 44mm의 스테인레스강제의 튜브로 구성되어 있으며, 외측직경 1.3mm와 내측 직경 0.9mm인 원형의 횡단면을 갖고 있다. 한끝은 길이 방향에 직각으로, 또 다른 한쪽 끝은 예각으로 절단되어 있다. 후자의 끝부분은 날카로운 축(point)이 형성되도록 서로 교차하는 두개의 평면상에 세워져 있다.

9018.39 1. 혈액의 수집 및 운반용 진공 튜브(화학 첨가제를 함유하는 것)

플라스틱제로서 정확한 양의 혈액을 채혈하기 위하여 미리 진공설정이 되어있다. 이 튜브는 채혈 및 임상 검사실에서 혈청, 혈장 또는 전혈의 특정 검사를 위해 한정된 시간 동안 혈액을 수송, 보존 및 보관하기 위해 사용된다. 이 물품은 주로 같은 제조자가 생산한 정맥주사바늘 및 홀더와 함께 사용하는데 적합하다.

이 물품의 내부는 멸균되어 있으며 채혈량에 따라 미리 정해진 양의 첨가제가 들어있다. 이 튜브는 색깔로 표시된 안전캡(색깔로 표시된 내부 링이 있는 것)을 가지고 있다.

첨가제는 화학적으로 불활성이거나 혈액시료와 화학적으로 작용하는 종류의 것일 수도 있다. 화학적으로 불활성인 첨가제(응혈 활성화제, 분리 젤 및 폴리스티렌 비즈)는 기계적 기능들(mechanical functions)이 있다. 화학적 첨가제는, 예를 들면, 항응고제(에틸렌 디아민4 초산(EDTA), 헤파린(암모늄, 리튬, 나트륨), 구연산나트륨, 옥살산칼륨 또는 옥살산암모늄) 또는 항당분해제(불화나트륨 및 요오드화아세트산리튬)로서 기능한다.

통칙 제1호 및 제6호 적용

9018.39 2. **혈액의 수집 및 운반용 진공 튜브(화학 첨가제를 함유하지 않는 것)**

플라스틱제로서, 정확한 양의 혈액을 채혈하기 위하여 미리 진공설정이 되어 있다. 이 튜브는 채혈 및 임상 검사실에서 혈청, 혈장 또는 전혈의 특정 검사를 위해 한정된 시간 동안 혈액을 수송, 보존 및 보관하기 위해 사용된다. 이 물품은 주로 같은 제조자가 생산한 정맥주사바늘 및 홀더와 함께 사용하는데 적합하다.

이 물품의 내부는 멸균된 상태이며 화학첨가제는 들어있지 않다. 이 튜브는 색깔로 표시된 안전캡(색깔로 표시된 내부 링이 있는 것)을 가지고 있다.

통칙 제1호 및 제6호 적용

9018.90 1. **1회용 담요**

두 층의 부직포로 만들어져 있으며, 한 면은 플라스틱으로 도포되어 있고 층이 저 있으며 가장자리를 따라 열봉합 되어 있다. 한쪽 끝은 열려 있고 병원 환자들의 체온저하를 방지하거나 치료하기 위하여 온열장치를 통하여 따뜻한 공기를 주입하도록 해주는 노즐을 갖추고 있다.

통칙 제1호(제90류 주2 (나) 및 통칙 제6호 적용



9018.90 2. **전신 한랭요법용 চে임버**

피부병 · 관절염 · 류머티즘 등의 치료를 위한 물품으로 다음과 같은 개별적인 기본 부분품으로 구성되어 있으며 이들은 조립되지 않은 상태로 함께 제시된다 :

(i) 한랭요법용 চে임버

프리-চেইমব(-60℃)와 চিহ্ন্যে চেইমব(약 -110℃)로 구성되며 프리-চেইমব와 চিহ্ন্যে চেইমব는 মনে য়ে য়ে য়ে

한랭요법용 চেইমব는 단열재로 만들어졌다.চেইমব의 외부 크기는 너비 2400mm, 길이 4200mm, 높이 2550mm이다. 프리-চেইমব의 내부크기는 1600mm (W) x 2250 mm (H) x1760 mm (D)이고 চিহ্ন্যে চেইমব의 내부크기는 2100 mm (W) x 2250 mm (H) x 1700 mm (D)이다. 프리-চেইমব와 চিহ্ন্যে চেইমব는 모두 바닥에 특수 방수 카페트, 출입문, 창문, 조명, 환성기, 비상신호스위치, 압력조절요소 및 증발기를 갖추고 있다. 증발기는 일체형으로 설치된 3개의 공기순환용 팬(fan)과 성에 제거용 가열장치를 갖추고 있다. 이에 덧붙여 চিহ্ন্যে 한랭요법용 চেইমব는 삼면에 হেঁদ্রেইলি 설치되어 있고 마이크로폰 및 비디오 모니터링 시스템을 갖추고 있다.

Section XVIII

(ii) 냉각기기

이 냉각기기는 공랭식 3단계 캐스케이드 시스템으로 폐쇄형 하우징 안에 설치되어 있다. 이 냉각기기는 한랭요법용 체임버 이외의 공간에 장치되어 있는데 증발기와 함께 체임버 안의 온도를 -110℃까지 낮추는 역할을 한다. 이 냉각기기의 크기는 1600 mm (W) x 1700 mm (H) x 800 mm (D)이다.

(iii) 스위칭 캐비닛

스위칭 캐비닛은 전신 한랭요법용 체임버를 전체적으로 작동하는데 필요한 전기 스위칭 시스템을 포함하고 있다. 이 스위칭 캐비닛은 위에서 언급한 냉각기기와 같은 공간에 설치되어 있다. 스위칭 캐비닛의 크기는 1000 mm (W) x 2000 mm (H) x 500 mm (D)이다.

(iv) 컨트롤 데스크

컨트롤 데스크는 나노서버, 터치스크린 방식의 15인치(38.1cm) TFT화면, 인터폰, 두 개의 스피커, 마이크로폰, CD재생기, 비상 정지 스위치를 탑재하고 있는 자동자료처리기계를 포함한다. 이러한 구성요소는 전부 하나의 하우징에 설치되어 있다. 사용자는 터치스크린을 이용하여 모든 기능, 조정장치 및 기계의 수치를 제어할 수 있다. 컨트롤 데스크의 크기는 600 mm (W) x 980 mm (H) x 400 mm (D)이고 한랭요법용 체임버와 분리되어 있다.

(v) 콘텐서

콘텐서는 두 개의 립(twin ribs)을 교차시킨 열교환기와 삼상전동기(three-phase motors)를 갖춘 환풍기로 구성되어 있다.

콘텐서는 한랭요법용 체임버가 위치한 구조물의 밖에 설치되어 있으며 체임버 안의 온도를 낮추는 역할을 한다. 위에서 언급한 모든 구성단위들은 냉매가 순환하는 구리관 및 전기케이블로 연결되어 있다.

통칙 제1호(제90류 주3 및 제16부 주4) 및 통칙 제6호 적용

9019.10

1. «아쿠아스파» 하이드로 마사지 장치

다음으로 구성되어 있다.

- (i) 목욕통(아크릴 플라스틱제이며, 여러 개의 조정노즐을 갖추고 있음)
- (ii) 하이드로 마사지장치(소용돌이 효과를 만들어 내며, 특히, 압력에 의해 물의 분출 또는 공기와 물의 혼합물을 분출하는데 사용되는 펌프와 압력에 의해 공기를 분출하는 터빈 또는 송풍기를 갖추고 있음. 분출물의 방향과 강도는 조절이 가능하며 이로 인하여 신체의 모든 부분 또는 일부분에 마사지를 할 수 있게 됨)
- (iii) 전자 컨트롤 박스
- (iv) 전기 물 가열 시스템
- (v) 스킴 필터기(물을 여과하고 거품을 제거함)
- (vi) 전기식의 조명 시스템
- (vii) 감전사 방지를 위한 안전장치
- (viii) 송수관 시스템

제90류 주3 적용

9019.10 2. 마사지 기기

의자와 유사한 모양며, 가죽으로 안쪽을 씌운 프레임과 패드를 댄 좌석·등·머리받침으로 구성되어 있다. 이 기기는 다음과 같은 마사지용 구성부품을 갖추고 있다 :

- 진동 마사를 여러 지점에 전달하는 장치를 가진 팽창성 공기주머니
- 에어 셀 롤러 시스템
- 연장 가능 발판

또한 이 마사지 기기는 납으로 만든 “L-모양”의 가이드 레일·슬라이딩 전진 설계·허리부분 온열장치·스피커·“블루투스(Bluetooth®)” 연결장치를 가지고 있으며 “안드로이드 2.0+” 운영 시스템이 장착된 디바이스를 지원한다.

이 “제로 그라비티(zero gravity)” 마사지 기기는 주무르기·두드리기·진동·“시아츄”(shiatsu) 기법·지압에 의해 목부터 발까지 전신을 마사지하는데 사용된다. 이 마사지 기기는 진동식 원격조절기로 조정이 가능하다. 에어셀의 강도 조정과 마찬가지로 마사지 시간·마사지 부위·마사지 속도는 모두 조정 가능하다. 정격전력 : 260W, 정격전압 : 110V.

통칙 제1호, 통칙 제3호 (나) 및 통칙 제6호 적용



9019.20 1. 에어로솔 형태의 손 분무기

치과의사나 환자 자신이 치아 또는 잇몸에 뿌리는데 사용하는 것이다. 분무기는 카트리지(나사로 조이는 방식)에 담겨 있는 압축 가스(예 : CO₂)의 작용으로 분사된다. 사용된 의학물질과 구강 점막에 분사한 결과 일어나는 마사지의 효과로 입이 깨끗하게 되고 특정의 질환(예 : 치주염)이 치료된다.

9021.10 1. “롤레이터”로 불리는 정형외과용 보행보조기

이 물품은 보행에 어려움이 있는 사람이 이것을 밀면서 걸도록 지지해주는 기능을 한다. 이것은 4개의 바퀴(앞의 2개는 선회한다) 위에 놓인 관 형태의 알루미늄 프레임, 핸들 및 핸드브레이크로 구성되어 있다. “롤레이터”는 높이를 조절할 수 있고 핸들 사이에 앉는 좌석을 갖추고 있으며 또 휴대품을 운반할 수 있는 철사로 된 바구니도 갖추고 있다. 이 좌석은 사용자가 필요시에 잠시의 휴식을 취할 수 있도록 해준다. “롤레이터”는 접이식 디자인으로 되어있어 운송이나 보관을 위해 접을 수 있도록 되어 있다.

통칙 제1호(제90류 주6) 및 통칙 제6호 적용



9021.10 2. 외상수술분야에서 사용하도록 설계된 스크루(screw)

초경질의 도색 처리된 티타늄합금으로 만들어졌으며, 길이는 약 12mm이다. 나사산이 전체적으로 있는 3mm의 일정한 외부직경의 샹크(shank)와 나사 머리를 가지고 있다. 샹크의 나사산은 비대칭적이다. 나사 머리(head)에도 나사산이 있어서, 함몰형 소켓 드라이버를 사용해 고정 시스템에 압축 플레이트를 잠글 수 있다. 이 제품은 임플란트 스크루의 ISO/TC 150 표준에 부합한다. 이 제품은 살균된 포장형태로 제공된다. 제품에 번호가 표기되어 있어 생산, 유통 및 사용 전반에 걸쳐 추적할 수 있다.

통칙 제1호 및 제6호 적용.



9021.10 3. 외상수술분야에서 사용되도록 설계된 스크루(screw)

척추 후면의 안정화를 위한 시스템의 일부로 초경질 티타늄합금으로 제조되었으며 길이는 20-45mm이다. 나사산이 전체적으로 있는 4mm의 일정한 외부직경의 샹크(shank)와 코어 직경 변경을 위한 전이구역(transition zone)을 포함하고 있는 듀얼 코어 나사(thread)로 구성되어 있다. 또한 셀프 태핑(self-tapping) 특징이 있는 나선 가공된 뿔부분(tip)이 있다. 이 제품은 다축의(움직일 수 있는) U자형인 내부적으로 나사산이 있는 나사 머리(head)가 있어서 그 축을 중심으로 25°각도가 형성되어 조정 가능하며, 별도로 제공되는 로드(rod)에 고정하기 위한 특수 잠금 캡(cap)이 있다. 이 제품은 임플란트 스크루의 ISO/TC 150 표준에 부합하며 제품에 번호가 표기되어 있어 생산, 유통 및 사용 전반에 걸쳐 추적할 수 있다.

통칙 제1호 및 제6호 적용.



9022.90

1. 박막 트랜지스터와 포토다이오드(TFT-PD) 배열 패널

수백만 화소(픽셀)를 함유한 유리 기판으로 구성되며, 치수는 길이 40cm, 폭 30cm이다. 각 픽셀은 하나의 박막 트랜지스터와 하나의 포토다이오드로 구성된다. 회로들은 증착과 에칭공정에 의해 유리 기판 상에 형성된다.

이 패널은 X선을 가시광선으로 변환하는 신틸레이터를 통해 가시광선을 받아 가시광선을 전기신호로 변환한다. 이 물품은 의료 및 산업 목적으로 디지털 X-선 검출기에 사용된다

통칙 제1호(제90류 주 제2호 나목) 및 제6호 적용

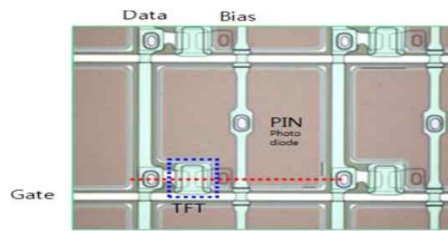
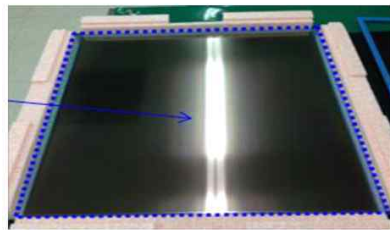

9026.20

1. 차량용 “긴급구호용 키트”

다음 물품으로 구성된 소매용 세트물품임

- 방직용 직물로 만든 운반가방 1개
- 자동차 배터리용 케이블 1세트 (부스터 케이블)
- 방직용 직물로 만든 60cm 길이의 안전벨트
- 방직용 직물로 만든 접착테이프 1개
- 타이어 케이지 1개
- 다용도 칼 1개
- 헤드램프 1개
- 헤드램프용 배터리 3개
- 플라스틱으로 만든 삼각 표지판 1개
- 방직용 직물로 만든 담요 1개
- 케이블 타이 5개 (플라스틱 클로저)
- 니트릴 장갑 1쌍
- 플라스틱으로 만든 긴급용 방수 의류 1개

통칙 제1호, 제3호다목 및 제6호 적용



9027.20

1. 온라인 용존 가스 분석(DGA) 장치

변압기 오일의 용존 가스를 모니터링하는데 사용되는 독립형 금속제 사각상자 형태로 다음의 구성 요소를 포함한다.

- (i) 오일 샘플링 및 가스 추출을 위한 추출 시스템
- (ii) 추출된 가스의 분리 및 측정을 위한 가스 크로마토그래프(GC) 시스템; 그리고
- (iii) 두 개의 프로그래밍 가능한 계전기, 알람 및 외부 센서 입력을 포함한 기타 구성 요소.

가스 분석, 데이터 시각화 및 변압기 모니터 관리를 위한 독점 소프트웨어와 함께 제공됨.

이 장치는 변압기에서 오일을 지속적으로 샘플링하고 주기적으로 가스를 분석함. 오일에 용해된 가스를 추출하고 gas와 오일 사이의 평형 상태에 도달하면 가스 분취량을 가스 크로마토그래피 시스템에 주입한 다음 8개의 결함 가스(O₂, CO, CO₂, H₂, CH₄, C₂H₆, C₂H₄ 및 C₂H₂)를 개별적으로 분리하여 측정함.

개별 가스 농도 데이터는 독점 소프트웨어가 설치된 별도의 컴퓨터(제공되지 않음)로 전송되며, 소프트웨어는 용해된 gas에 대한 데이터를 분석하여 이 결함가스(fault gas) 프로파일을 초래하는 특정 결함을 진단함. 소프트웨어를 사용하면 장치 펌웨어의 알람 확인 기능을 설정할 수 있음.

통칙 제1호(제16부 주 제3호 및 제90류 주 제3호) 및 제6호 적용

의견서 9027.20/2 참조

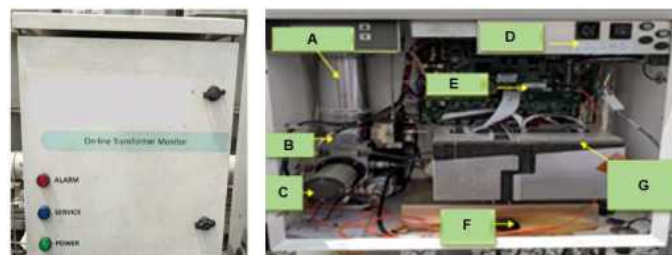

Section XVIII

A. Extractor membrane
B. Gas pump
C. Oil pump
D. Power supply
E. Motherboard
F. Enclosure heater
G. Gas separator Columns (Chromatograph)

9027.20 2. 온라인 용존 가스 분석(DGA) 장치

변압기 오일의 용존 가스를 모니터링하는데 사용되는 독립형 금속제 사각상자 형태로 다음의 구성 요소를 포함한다.

- (iv) 오일 샘플링 및 가스 추출을 위한 추출 시스템
- (v) 추출된 가스의 분리 및 측정을 위한 가스크로마토그래프(GC) 시스템; 그리고
- (vi) 두 개의 프로그래밍 가능한 계전기, 알람 및 외부 센서 입력을 포함한 기타 구성 요소

가스 분석, 데이터 시각화 및 변압기 모니터 관리를 위한 독점 소프트웨어와 함께 제공됨.

이 장치는 변압기에서 오일을 지속적으로 샘플링하고 주기적으로 가스를 분석함. 오일에 용해된 가스를 추출하고 가스와 오일 사이의 평형 상태에 도달하면 가스 분취량을 가스 크로마토그래피 시스템에 주입한 다음 3개의 결함 가스(CH₄, C₂H₄ 및 C₂H₂)를 개별적으로 분리하여 측정함.

개별 가스 농도 데이터는 독점 소프트웨어가 설치된 별도의 컴퓨터(제공되지 않음)로 전송되며, 소프트웨어는 용해된 가스에 대한 데이터를 분석하여 이 결함가스(fault gas) 프로파일을 초래하는 특정 결함을 진단함. 소프트웨어를 사용하면 장치 펌웨어의 알람 확인 기능을 설정할 수 있음.

통칙 제1호(제16부 주 제3호 및 제90류 주 제3호) 및 제6호 적용

의견서 9027.20/1 참조

9027.30 1. 원자 흡수 분광계

외부의 자동자료처리기계의 통제하에 원자 흡수에 의해 여러가지 물질의 분광을 측정하는 분석장치로 구성되어 있다. 이 분석장치는 185~900 nm(자외선, 가시광선) 파장의 광 방사(optical radiations)를 사용한다. 이 장치는 분석장치의 조정과 분석으로부터 얻어지는 데이터의 처리에 사용되는 자동자료처리기계 및 CD-ROM(특수 소프트웨어)와 함께 제시되었다.

이 분석장치는 모든 작동(예 : 측정 모드, 샘플링 모드 등)이 자동자료처리기계에 의해 주어지는 지시에 따라 수행되기 때문에 자동자료처리기계에 반드시 연결되어야만 한다. 분석에서 얻어진 결과는 자동자료처리기계에 전달되며, 자동자료처리기계는 이 분석결과를 보다 심도 있는 사용(예 : 질량분석)을 위하여 분광 형태 및 명료한 데이터로 변환한다.

제16부 주4 및 제90류 주3 적용

의견서 9027.30/2 참조

9027.30 2. 원자 흡수 분광계

독립형이며 내장된 LCD디스플레이를 지닌 키보드에 의해 조정되는 장치의 형태로서, 원자 흡수에 의하여 다양한 물질의 분광을 측정하는 분석장치로 구성된다. 이 분석장치는 185~900 nm(자외선, 가시광선) 파장의 광 방사(optical radiation)을 사용한다. 이 장치는 분석장치의 기능을 업그레이드시키기 위하여 사용되는 자동자료처리기계(시스템 형태) 및 CD-ROM(특수 소프트웨어)과 함께 제시되었다. 이 분석장치는 그 자체로서 분석을 수행할 수 있으며, 단지 그 작동의 조정과 그 결과[독립형이며 키보드에 의해 조정되는 장치로부터 자동화된 다요소(多要素) 분석용 자동자료처리기계에 의해 통제되는 불꽃 또는 로(爐) 시스템으로 업그레이드된 것]의 처리를 확보하기 위해서 자동자료처리기계에 연결된다. 자동자료처리기계와 소프트웨어는 함께 제8471.49호에 분류된다.

제16부 주1 (타) 및 제84류 주5 (마) 적용

의견서 9027.30/1 참조

9027.89 1. 완전 자동화된, 실시간 중합효소 연쇄반응(PCR)-기반 분자 진단 시스템

완전 통합 시스템을 통하여 임상 연구소에서 종양학(腫瘍學), 감염증(感染症 : 전염병) 및 유전자 검사를 포함하는 광범위한 애플리케이션을 수행할 수 있다. 이 과정의 단계는 (i) 액화, (ii) 세포 용해, (iii) DNA/RNA 추출, 그리고 (iv) 데이터 분석 및 보고서 작성으로 이루어져 있다.

통칙 제1호 및 제6호 적용



9027.89 2. 정량적 자동화 혈액학 분석기 겸 백혈구 감별 계수기

임상 연구소에서 체외진단(IVD) 용도로 사용하는 것이다. 이 장치는 다음과 같은 2가지의 독립적인 측정 방법을 사용한다:

- WBC(백혈구), RBC(적혈구), 그리고 PLT(혈소판) 데이터를 결정하기 위한 임피던스법; 그리고
- HGB(헤모글로빈 농도)를 결정하기 위한 비색법(比色法)

통칙 제1호 및 제6호 적용

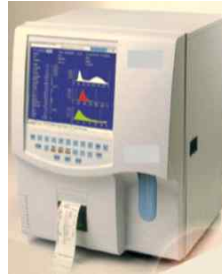

9027.90 1. 양이온 가속용 및(또는) 집중용 튜브

질량분광계 또는 질량분광기의 부분품으로서 인정될 수 있는 것.

9028.90 1. 전기 계량기 박스

플라스틱제의 것(크기(L x W x H, cm): 16 x 38 x 13)으로, 비어 있는 상태로 제시됨. 소비 전력량을 측정하기 위한 스마트 전기계량기와 전기 연결 및 차단을 위한 하나 이상의 스위치를 설치하도록 설계됨(계량기와 스위치는 제시되지 않음). 하단에는 전기 케이블의 출입을 위한 두 개의 케이블 그랜드(gland)가 있고, 후면에는 벽에 걸어 고정하기 위한 피팅(fitting)이 있음

상자에는 상자를 밀봉하기 위한 경첩과 구멍이 있는 투명한 플라스틱 문이 있으며, 투명한 문에는 두 개의 작은 문이 있는데, 하나는 비상시 사용자가 쉽게 전기회로를 차단하기 위한 문과 다른 하나는 기술자가 계량기를 테스트하기 위한 문이 있음

상자의 기능은 전기 계량기와 스위치를 한 곳에서 연결하여 먼지와 화학 물질로부터 보호하기 위한 것임.

통칙 제1호(제90류 주 제2호나목) 및 제6호 적용



9029.20 1. 내연기관의 점화 타이밍을 체크하는 스트로보스코프(급속히 움직이는 물체를 정지한 것처럼 관측·촬영하는 장치)식의 설팅기기(점화 타이밍 램프)

다음의 것으로 구성되어 있다.

- (i) 6볼트 또는12볼트의 전지 작동을 위하여 자동적으로 조정되는 계전기(relay)

Section XVIII

- (ii) 섬광 튜브를 작동하는데 필요한 450볼트로 승압하기 위한 변압기
- (iii) 동기 진동기
- (iv) 전기 에너지를 축적하기 위한 축전기

시험하려는 엔진의 1개의 점화플러그에 배선되어 있는 전기회로에 접속되면 본품은 플러그의 점화와 동시에 섬광을 만들어 낸다.

9029.90

1. 자동차 계기반용 메인보드(PCB)

약 440 개의 능동소자 및 수동소자를 갖춘 것으로서, 이 물품은 완전한 계기반을 형성하기 위해 수입 후 윈도우 플레이트, 액정 디스플레이(LCD), 스피커, 지시 포인터 및 다양한 플라스틱 구조부품을 포함한 다른 부품과 결합된다.

용도측면에서, 최종 계기반은 (차량 휠에 장착된 홀 센서에서 별도의 전자제어장치(ECU)가 받는 데이터를 통해) 속도, 분당회전수(RPM)와 주행 거리 및 냉각수 온도, 잔여 연료량, 문 열림 경고와 같은 차량상태 정보를 표시할 수 있다.

통칙 제1호(제17부 주 제2호 및 제90류 주 제2호 나목) 및 제6호 적용

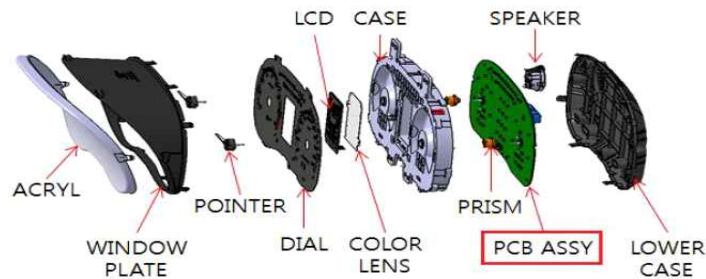

9030.40

1. 네트워크 분석기

다중 통신규약[이더넷, ATM(비동기 전송 방식), IPv6(인터넷 통신규약 버전 6), VoIP(음성 인터넷 통신규약), HSDPA(고속 하향 패킷 접속), UMTS(범용 원거리 이동통신 시스템), CDMA(코드분할다중접속) 등]를 채용하는 네트워크의 동작 상황을 분석하고, 설계 단계에서 효과를 분석하기 위하여 기존의 네트워크 내에 있는 통신과 오류 조건들을 시뮬레이션하고 오류 조건들을 검출한다. 네트워크 분석기는 네트워크 상의 모든 패킷들에 대한 분석을 제공하고, 패킷들에 시간표시 데이터를 추가하며, 관심 대상이 아닌 패킷들을 가려 내고, 비트 단위까지의 모든 정보를 체크함으로써 관심 대상이 되는 패킷들을 분석해내며, 한 패킷 또는 연속 패킷의 정보에 대한 사용자 정보(예 : 패킷의 지터, 지체, 버려진 또는 상실된 패킷, 비트 또는 데이터의 오류)를 제공할 수 있다.

이 분석기는 데이터 취득용 메모리(512 MB) 및 핫스왑 라인 인터페이스 모듈(LIM)을 포함한다.

이 분석기는 자동자료처리기에 접속될 수 있다.

통칙 제1호 및 제6호 적용



9030.40

2. 네트워크 분석기

다중 통신규약[인터넷, ATM(비동기 전송 방식), IPv6(인터넷 통신규약 버전 6), VoIP(음성 인터넷 통신규약), HSDPA(고속 하향 패킷 접속), UMTS(범용 원거리 이동통신 시스템), CDMA(코드분할다중접속) 등]를 채용하는 네트워크의 동작 상황을 분석하고, 설계 단계 동안의 효과를 분석하기 위하여 기존의 네트워크 내에 있는 통신과 오류 조건들을 시뮬레이트하고 오류 조건들을 검출한다. 네트워크 분석기는 네트워크 상의 모든 패킷들에 대한 분석을 제공하고, 패킷들에 시간표시 데이터를 부가하며, 관심 대상이 아닌 패킷들을 가려 내고, 비트 단위까지의 모든 정보를 체크함으로써 관심 대상이 되는 패킷들을 분석해내며, 한 패킷 또는 연속 패킷의 정보에 대한 사용자 정보(예 : 패킷의 지터, 지체, 버려진 또는 상실된 패킷, 비트 또는 데이터의 오류)를 제공할 수 있다.

이 분석기는 통합 자동자료처리(ADP) 기계, 데이터 취득을 위한 메모리(용량이 512 MB 미만인 것), 착탈 가능한 하드 디스크(용량이 120 GB 미만인 것) 및 핫스왑 라인 인터페이스 모듈(LIM)을 포함한다. 이 분석기는 ADP 기계(자동자료처리기계)에 접속할 수 있다.

통칙 제1호 및 제6호 적용



9032.89

1. 종이 제조시 제어 및 모니터링하는 시스템

일반적으로 다음의 구성요소로 이루어져 있다.

- (i) 스캐너[하나 이상의 감지기(sensor)와 마이크로프로세서를 내장하고 있는 좌우이동형 감지기 두부(sensor head)를 갖춘 것으로서, 센서의 기능은 제품을 측정하고 제조 공정을 모니터링하기 위한 것임]
- (ii) 공정 지원 스테이션[마이크로프로세서를 내장하고 있으며, 스캐너와 시스템의 나머지 부분 사이의 연락기능을 수행함]
- (iii) 제8471호의 중앙컴퓨터장치[측정치와 설정치를 비교하며 종이의 기술적 규격(예 : 두께, 수분)을 조절하기 위해 작업장치에 전기적인 신호를 전달하는 제어 장치임]
- (iv) 조작실(operating station)[비디오 디스플레이와 키보드를 갖춘 마이크로프로세서로

Section XVIII

내장한 것임]
(v) 프린터/플로터[역시 마이크로프로세서를 내장한 것임]

제90류의 주3 적용

9033.00 1. 볼 베어링 조정 케이블

특정의 기계, 장치, 차량에 전용 또는 주로 사용되는 것으로 적합하다고 인정되지 않는 것으로서, 제90류의 여러가지의 기구 및 장치에 사용되기에 동등하게 적합한 것.

의견서 제16부/1, 8487.90/2 및 제17부/1 참조

SECTION XIX

SECTION XX

9401.61

1. 시트(Seat)

목재 프레임에 브러시처리한 알루미늄제 팔걸이를 갖추고 속을 채운 후 플라스틱 시트(sheet)를 씌운 의자로 음향시스템, 측면의 제어판, 입출력단자를 포함하고 있으며 DVD·음악CD·MP3 또는 비디오카세트 재생기뿐 아니라 비디오 게임 콘솔과 비디오 게임기·텔레비전·위성수신기에 연결하여 사용할 수 있다.

통칙 제1호 및 제6호 적용.



9401.71

1. 유아(infant)용 좌석

물품의 금속 프레임 겉면은 직물로 씌워져 있으며, 장난감·진동 장치·음향 장치가 장착되어 있다. 이 물품은 바닥 부분이 곡선으로 되어 있어 흔들의자로 전환할 수 있으며, 또한 흔들리지 않는 형태로도 고정 가능하다.

통칙 제1호 및 제6호 적용.



9401.71

2. 유아(baby)용 좌석

물품의 금속 프레임 겉면은 직물로 씌워져 있으며, 장난감·진동 장치·음향 장치·탈착 가능한 장난감 막대가 달려 있다. 이 물품은 혼자 앉을 수 있는 시기까지의 유아용이다.

통칙 제1호 및 제6호 적용.



9401.71

3. 유아(baby)용 좌석

패드를 덴 링으로 구성되어 있는데, 이 링은 플라스틱으로 도포되어 있고, 곁이 덮인 세 개의 스프링에 의해 세 개의 철제 기둥에 달려있다. 조명 장치, 음향 시스템과 장난감 또한 내장되어 있다. 세 개의 기둥은 둥근 철제 관 형태의 받침에 부착되어 있다. 이 물품은 스스로 머리는 가눌 수 있지만 걸을 수 없는 유아용이다.

통칙 제1호 및 제6호 적용.



9401.71

4. 유아(baby)용 스윙시트

색이 칠해지고 플라스틱 이음쇠로 연결된 금속 프레임에 얹혀 있으며, 바닥에 놓을 수 있다. 이 물품은 배터리로 작동되며 6단계의 속도 조절이 가능하다. 이 물품은 장난감과 음악재생장치 또한 포함한다. 좌석 부분에는 패드가 대어져 있고, 유아를 보호하기 위한 하네스 타입의 벨트가 장착되어 있다.

통칙 제1호 및 제6호 적용.



9401.80

1. 자동차 안전 시트

자동차 또는 기타의 운송 수단에 타고 있는 유아나 걸음마 유아를 이동시키는 용도에 적합하다. 제거가 가능하며 시트 벨트와 붙잡아 댈 수 있는 가죽 끈을 수단으로 하여 차량의 좌석에 고정시키도록 되어 있다.

통칙 제1호 및 제6호 적용



9401.99

1. 자동차 좌석커버

가죽, 직물 또는 플라스틱 재료로 이루어진 조립된 조각으로 구성되어 있다. 이 커버에는 좌석 카커스(carcass)에 커버를 고정 및 조정하기 위한 몇 가지 요소와 컷아웃(cut-outs)이 부착되어 있다. 이 제품은 특정 자동차 좌석의 영구적인 커버로 사용된다. 일단 좌석에 조립한 후에는, 좌석이 해체되기 않는 한 제거할 수 없다.

통칙 제1호 및 제6호 적용.



9403.10

1. 금속 서류철 캐비닛

바닥에 세우는 방식으로서, 내장된 전자기계식 장치[조사 대상 서류를 지닌 선정된 "서류 정리함(tray)"을 바라는 위치로 이동시킴]을 조정하기 위한 푸쉬 버튼 한 세트를 갖추고 있다.

9403.20 1. 강판제의 상점, 슈퍼마켓용의 디스플레이장치

받침대(일반적으로 수평조정용의 나사못을 박은 다리를 갖춘 것), 등판[월 유닛(wall unit : 벽을 따라 여러가지로 짜맞출 수 있는 선반·캐비닛 등의 세트)] 또는 중앙 포스트(양측에 한 세트의 선반을 붙인 그 자체의 독립구조로 서 있는 것) 및 조정이 가능한 가변 숫자의 선반 또는 기타 다른 진열용의 부속품(선반, 통 등)으로 구성된 것이며, 마루에 설치하여 사용된다.

9403.20 2. 계산대

알루미늄제로, 길이는 210cm이고, 컨베이어 벨트를 갖춘 것이 특징이다. 금전등록기(1대)를 넣을 수 있으며, 가게나 슈퍼마켓에서 사용되는 종류이다.

통칙 제1호 및 제6호 적용



9403.20 3. 철제 캐비닛.

크기는 (높이 × 넓이 × 깊이) : 2000mm[45 RU - “랙 유닛(Rack unit)”] × 600mm × 600mm이다. 받침대 없이 서 있을 수 있도록 설계되었으며 세부 구성은 다음과 같다.

- 잠글 수 있는 정면 유리문
- 개방된 뒤쪽
- 개방된 받침(굽도리는 없음)
- 2개의 철제 측면 문(잠그거나 제거할 수 있으며, 캐비닛이 나란히 서 있을 수 있도록 함)과 양 측면을 제거하면 상호 연결 가능한 장비, 그리고
- 캐비닛의 측면에 나사로 고정된 4개의 구멍 뚫린 기둥(측면에 내장된 장비는 기둥에 볼트로 접합될 수 있음)

이 캐비닛은 패치 패널(50-port voice)과 함께 제시되었으며, 이 패치 패널은 캐비닛 내부에 결합되도록 설계되어 있으나 선적의 편의상 미조립 상태로 공급되고 있다. 다른 장치나 장비, 즉, 차단기·서비스 보드·전력 소켓들·점퍼 바들/케이블 홀더들·라우터는 캐비닛과 함께 제시되지 않았는데, 이후에 캐비닛 내부에 결합될 예정이다.

캐비닛과 함께 제시된 패치 패널은 별도로 분류된다.

통칙 제1호 및 제6호 적용



9403.20 4. 철제 캐비닛.

크기는 (높이 × 넓이 × 깊이) : 605mm[12 RU - “랙 유닛(Rack unit)”] × 600mm × 600mm이다. 벽에 장착되도록 설계되었으며 세부 구성은 다음과 같다.

- 잠글 수 있는 정면 유리문
- 개방된 뒤쪽(뒷 부분은 벽에 고정되어 있음)
- 캐비닛의 측면에 나사로 고정된 2개의 구멍 뚫린 기둥(측면에 내장된 장비는 기둥에 볼트로 접합될 수 있음)
- 공기 흐름을 촉진하기 위해 구멍을 뚫은 꼭대기와 바닥, 그리고
- 캐비닛 바닥에 케이블 접속용 특별 설비(공간)

캐비닛과 함께 제시되지 않은 패치 패널은 이후에 캐비닛 내부에 부착될 예정이다. 그러나 다른 네트워크 장비(networking hardware)나 전력공급원(electrical feed) 또는 배전설비(distribution equipment)의 설치가 가능하다는 기술적 특징이 있다.

통칙 제1호(제94류 주2 (가)) 및 통칙 제6호 적용



9403.20 5. 알루미늄제의 음성용/영상용 바닥 스탠드.

[크기 (높이 × 넓이 × 깊이) : 195cm × 89cm × 69cm] 바퀴가 달려 있으며, “컨퍼런스용 TV 카트”로도 불린다.

이 스탠드는 조립되지 않은 상태로 제시된다. 이 물품은 컨퍼런스 룸 · 교실 · 회의실 · 훈련실 · 무역 전시회 · 마케팅 이벤트 등에서 사용되도록 설계되어 있다.

통칙 제1호(제94류 주2 (가)) 및 통칙 제6호 적용



9403.20 6. 음성용/영상용 바닥 스탠드.

(전체 크기 : 180cm) 바퀴가 달려 있으며, “와이드 바디 TV 카트”로도 불린다. 주로 강(steel)으로 만들어져 있다. 이 스탠드는 조립되지 않은 상태로 제시되며 평판디스플레이는 갖추고 있지 않다. 이 물품은 조립되면 무게가 68kg인 42인치(106.7cm)짜리 평판디스플레이 1개를 수용할 수 있도록 되어 있다.

통칙 제1호(제94류 주2), 통칙 제2호 (가) 및 통칙 제6호 적용



9403.20 7. 강(鋼)제 캐비닛

전면에 문이 달려 있고, 비어 있는 상태로 제시되었다(치수: 높이 250 mm에서 1800 mm; 폭 250 mm에서 1000 mm; 깊이 150 mm에서 300 mm). 이 캐비닛은 벽에 장착하거나 또는 평평한 표면에 고정시킬 수 있도록 설계되어 있고, 특별한 잠금장치, 전기 장치 고정용 금속 플레이트, 인풋-아웃풋 도선(導線)용 뚜껑, 접지된 맞춤핀(dowel pin), 개스킷 등이 부착되어 있다.

통칙 제1호(제94류 주 제2호) 및 제6호 적용



9403.20 8. 스테인리스강(鋼)제 캐비닛

전면에 문이 달려 있고, 부식방지 처리가 되어 있으며, 비어 있는 상태로 제시되었다(치수: 높이 250 mm에서 1200 mm; 폭 250 mm에서 800 mm; 깊이 150 mm에서 300 mm). 이 캐비닛은 벽에 장착하거나 또는 평평한 표면에 수직으로 고정시킬 수 있도록 설계되어 있고, 특별한 잠금장치, 전기 장치 고정용 금속 플레이트, 인풋-아웃풋 도선(導線)용 뚜껑, 접지된 맞춤핀(dowel pin), 개스킷 등이 부착되어 있다.

통칙 제1호(제94류 주 제2호) 및 제6호 적용



9403.60 1. 세트

정사각형(76×76cm)의 단단한 목재 테이블과 이에 어울리는 두 개의 목재 의자(격자무늬의 직물로 된 쿠션좌석을 가진 것)로 구성된 세트로서 소매용으로 판매하기 위해 1개의 상자에 포장되어 있다. 테이블과 의자는 미조립 상태로 제시되었다.

통칙 제1호, 통칙 제2호 (가), 통칙 제3호 (다) 및 통칙 제6호 적용



9403.60

2. A-프레임 이젤

바닥에 세울 수 있도록 앞쪽에 2개, 뒤쪽에 1개, 총 3개의 다리로 구성되어 있다. “마스트(mast)” 연장 시, 최대 높이는 2.28m(최소 높이 1,67m)이며 최대 1.27m의 캔버스, 그림, 칠판과 같은 물품을 지탱할 수 있다.

통칙 제1호(제94류 주 제2호) 및 제6호 적용.



9403.70

1. 갓난아이 보행기

플라스틱제로 되어 있으며, 여덟 개의 다리 바퀴 위에 장착된 접을 수 있는 강판 프레임을 가지고 있다. 이것은 다리 바퀴 위로 이동하며, 장난감이 부착된 테이블 1개와 함께, 2개의 구멍이 나 있어서 갓난아이의 다리를 집어 넣을 수 있게 만들어진 직물 조각으로 형성된 좌석을 포함하고 있다. 이것은 갓난아이들이 걷는 법을 안전하게 배울 수 있도록 하기 위한 것이다.

통칙 제1호 및 제6호 적용



9403.70

2. 플라스틱 캐비닛

전면에 문이 달려 있고, 비어 있는 상태로 제시되었다(치수(높이 x 폭 x 깊이): 200 mm x 300 mm x 130 mm). 이 캐비닛은 벽에 장착하거나 또는 평평한 표면에 수직으로 고정하도록 설계되어 있다. 이 물품은 케이블 선로를 연장하거나 배선할 수 있도록 되어 있고 또한 미터 박스(계량기함)로도 사용할 수 있다. 이 물품은 화학 약품, 열 및 자외선(UV)에 저항력이 있다.

통칙 제1호(제94류 주 제2호) 및 제6호 적용



9403.70

3. 플라스틱 캐비닛

전면에 투명한 문이 달려 있고, 비어 있는 상태로 제시되었다(치수(높이 x 폭 x 깊이): 500 mm x 700 mm x 250 mm). 이 캐비닛은 벽에 장착하거나 또는 평평한 표면에 수직으로 고정하도록 설계되어 있다. 이 물품은 케이블 선로를 연장하거나 배선할 수 있도록 되어 있고 또한 미터 박스(계량기함)로도 사용할 수 있다. 이 물품은 화학 약품, 열 및 자외선(UV)에 저항력이 있다.

통칙 제1호(제94류 주 제2호) 및 제6호 적용



9403.99

1. 러너가 장착된 서랍 측면

슬라이딩 서랍을 사용할 수 있도록 설계되었다. 각 면은 홈과 V자형 새김눈이 있는 베이스와 함께 이중벽 금속 프로파일로 구성된다. 홈과 V자형 새김눈은 러너, 서랍의 전면, 후면, 하단에 맞도록 설계되었다.

이 측면은 러너와 서랍을 의도된 가구의 부분에 부착하기 위한 고정 장치 및 클립과 함께 제시된다.

서랍 측면은 특정한 치수로 만들어지며, 예컨대, 보관함, 캐비닛, (거울이 달린) 옷장, 화장대 또는 서랍이 있는 테이블과 같은 가구 서랍을 형성하기 위해 다른 부품과 함께 사용된다.

통칙 제1호 및 제6호 적용



9405.11 1. LED 조명 패널

천장 격자에 맞도록 제조된 1' x 1', 2' x 2', 1' x 4' 및 2' x 4' 크기의 조명용품이다. 이러한 조명 패널은 양극처리된 알루미늄 프레임 또는 저전압 정전류 드라이버로 전원 공급받는 프리즘 아크릴 렌즈를 갖춘 강철 프레임으로 둘러싸여 있으며, 소켓에 연결하거나 주 전원공급장치에 직접 연결하기 위한 코드와 함께 제시된다. 이 조명은 표준 T-Bar 마운팅으로 제작되었으며 4면용 클립과 배선용 와이어링 너트가 함께 제시된다. 이 조명은 수입 시 바로 사용 가능하며 장착 기구 없이 제시된다.

통칙 제1호 및 제6호 적용

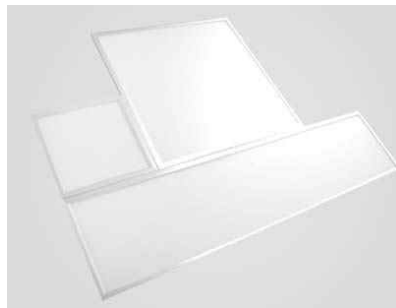

9405.42 1. 발광다이오드(LED) 하향등 형태의 램프

기계가공으로 매끄럽게 한 알루미늄제 하우징에 설치판과 통합 열관리시스템을 부착한 것으로 구성되어 있다. 램프의 렌즈 뒤쪽으로는 드라이버 일렉트로닉스(driver electronics)라 불리는 8개의 발광 다이오드[3개의 빨간 색 LED(light-emitting diode)와 5개의 노란 색 LED]가 달려 있다.

이 물품은 에디슨형 나사식 소켓(Edison-type screw base)이나 표준 바이-핀 접속자 소켓(standard bi-pin connector base)은 포함하지 않는다. 그 대신에, 전원에 접속하기 위한 소켓의 뒤쪽으로부터 2개의 구리와 납으로 된 와이어[라인(전기가 들어오는 선)과 중립선]가 뺀어 나와 있다.

통칙 제1호 및 제6호 적용



9405.99 1. 엘러베스터(alabaster : 설화석고) 조명 산광기(散光機)

다양한 크기와 모양이 있으며, 통상 금속제의 부착구와 결합되어 있다. 램프 또는 조명기구(예 : 천정 램프, 매달기식 램프, 벽 촛대, 샹들리에 또는 벽 램프)의 부분품으로 사용된다.

9406.10 1. 농가형 곡물 사일로

직경이 줄어드는 여러 개의 원형 형강으로 구성되며, 목재의 섬유판으로 만들어져 있다. 하나가 다른 하나의 꼭대기에 설치됨으로써 조립되도록 설계되었으며, 철제 튜브로 상호 결합되어 있다. 이 사일로는 기계 장치 또는 열식 장치는 갖추고 있지 않다.

9503.00 1. 미니 자동차

튜브형태의 새시 위에 고밀 폴리에틸렌으로 된 차체(1개 또는 2개의 좌석)로 구성되어 있다. 이 자동차는 4행정 왕복 피스톤기관과 연속 자동변속기에 의해 기계적으로 추진된다. 이 자동차는 뒤차축용 브레이크 또는 유압식 디스크 브레이크가 장착되어 있고, 후륜(일륜 또는 이륜) 위에 체인 후륜 구동장치 방식이다. 최대 유료하중은 200kg이며 최고속력은 약 20km/h이다.

이 자동차는 어린이 및 청소년들이 재미있게 교통법규를 배우고 운전기술을 익히게 할 목적으로 제작되었다. 이 자동차는 도로주행연습용으로 특별히 설계된 장소에서 감독 아래 사용된다.



9503.00

2. 발로 추진되는 이륜 스쿠터

어린이들이 탈 수 있도록 설계되었으며, 플랫폼, 비조절식 조향축 및 소형 일체 차륜(solid wheel : 타이어와 차륜이 일체로 되어 있는 방식)으로 구성되어 있다.

통칙 제1호 적용



9503.00

3. 발로 추진되는 이륜 스쿠터

어린이, 청소년 및 성인이 탈 수 있도록 설계되었으며, 플랫폼, 높이 조절식 조향축, 소형 일체 차륜(solid wheel : 타이어와 차륜이 일체로 되어 있는 방식) 및 발로 밟는 방식의 브레이크 (foot brake)(뒷바퀴 위에)로 구성되어 있다.

통칙 제1호 적용



9503.00

4. 화장 키트

모조손톱용 바니시가 들어있는 두 개의 병, 귀걸이 한쌍, 반지, 손톱 바니시 병 중 하나를 넣을 수 있는 공간이 생기도록 열 수 있는 큰 메달(medallion)이 달린 체인으로 구성되어 있다. 이러한 모든 구성요소들은 플라스틱으로 제조되었고(금속제인 체인은 제외), 전체가 오락 용으로 의도되었으며, 마분지 상자에 소매용으로 포장되어 있다.

통칙 제1호 적용

Section XX

9503.00 5. 초콜릿을 녹이고 성형하기 위한 세트

주형, 용해 접시, 빗, 스푼, 주걱, 브러시 및 칼때기(모두 플라스틱제품), 납지(蠟紙 : 기름이 배지 않는 종이), 금속박(箔) 종이, 초콜릿 바 두 개, 소형 식용 진주, 사용설명서가 적힌 인쇄물 및 다섯 가지 요리법이 적힌 2차 인쇄물로 구성되어 있다. 이 전체가 오락용으로 의도되었으며, 마분지 상자에 소매 포장되어 있다.

통칙 제3호 (나) 적용

9503.00 6. 복합광학현미경(특수목적의 현미경 이외의 것)

다음의 두 가지 특성을 가지고 있는 것 **이외의** 것이다.

(i) 접안렌즈 직경(렌즈관의 외경) : 16mm 이상

(ii) 튜브길이(접안렌즈가 닿는 면과 목적물이 닿는 면 사이의 거리): 110mm 이상

의견서 9011.80/1 참조

9503.00 7. 놀이용 텐트

작은 크기(높이 0.95m × 바닥의 폭 1.15m × 깊이 1.25m)로서, 어린이들이 실내 또는 실외에서 사용하며, 나일론제 커버 직물 시트, 관상의 플라스틱 프레임 및 실외에서 사용시 텐트를 고정시키기 위한 작은 금속제 막대로 구성되어 있다.

통칙 제1호(제9503호의 본문 및 제11부 주1 (머)) 적용



9503.00 8. 2개의 장난감 반지과 용기에 밀봉된 캔디로 구성된 달걀 모양의 플라스틱 제품

이 제품은 길이가 약 55mm이고 직경이 40mm이다. 이것은 가장자리부분이 서로 알맞게 조립되는 두 개의 분리 가능한 반쪽으로 이루어져 있으며, 장식이 있는 플라스틱 장난감 반지 두 개와 소형 캔디 드롭프스를 넣어 밀봉한 플라스틱제 백 한 개가 들어있는 용기형태이다.

통칙 제1호(제95류 주4) 적용

캔디는 제1704호(소호 제1704.90호)에 별도로 분류된다.



9503.00 9. 캔디가 들어 있는 용기 손잡이를 갖춘 장난감선풍기

한 형태는 플라스틱 장난감 선풍기(직경 70mm)로 구성되어 있다. 이 선풍기는 소형의 캔디 드롭프스를 담고 있는 투명한 경질 플라스틱제의 손잡이 뚜껑(길이 : 190mm, 직경 : 7mm)을 형성한다. 또 다른 형태는 한 개의 선풍기 위에 다른 선풍기를 장착한 형태로 된 3개의 플라스틱 장난감 선풍기(직경 70mm)로 구성되어 있다. 이러한 선풍기들은 소형의 캔디 드롭프스를 담고 있는 투명한 경질 플라스틱제의 손잡이의 뚜껑(길이 : 145mm, 직경 : 10mm)을 형성한다.

통칙 제1호(제95류 주4) 적용



9503.00 10. 장난감 선풍기

과자 브랜드 캐릭터 모양의 장난감 선풍기로, 순 중량 20g의 초콜릿 과자 한 봉지가 담긴 원통형 용기에 부착되어 있으며, 소매 판매용으로 제작되었다. 선풍기는 AA 건전지(포함되어 있음) 한 개로 구동되는 전기 모터에 의해 작동되며, 용기의 윗부분에 놓여 있다.

통칙 제1호(제95류 주 제1호) 적용

의견서 1806.90/3 및 1806.90/4 참조



9503.00 11. 플라스틱제 완구와 조형용(modelling) 페이스트의 세트

서로 다른 색상의 조형용 페이스트가 담긴 통 3개와 플라스틱으로 된 다음과 같은 물품들로 구성되어 있다. : 귀가 달린 머리, 전기 드릴, 핀셋, 치과용 도구, 거울 또는 교정기용 롤러, 칫솔, 치아틀

통칙 제1호 및 제3호 나목 적용



9503.00 12. 플라스틱제 완구와 조형용(modelling) 페이스트의 세트

서로 다른 색상의 조형용 페이스트가 담긴 통 5개와 플라스틱으로 된 다음과 같은 물품들로 구성되어 있다. : 원, 사각형, 별, 하트모양의 쿠키를 만들기 위한 커터와 무늬를 찍을 수 있는 밀대, 압출 도구

통칙 제1호 및 제3호 나목 적용



9503.00 13. 폴리우레탄 안티-스트레스 볼(anti-stress ball)

반복적으로 공을 쥐었다 펴면서 스트레스 경감 효과를 볼 수 있도록 디자인됨.
안티-스트레스 볼을 쥐었다 펴는 동작을 통해 혈액순환을 증진시키고 마음의 안정을 줄 수 있음

통칙 제1호 적용



9504.50

1. 소매용 박스형태로 제시된 장치

연결 케이블이 있는 제어기 모듈, 이 장치와 오디오/비디오 디바이스를 연결해 주는 케이블, 전력공급용 케이블이 이 장치와 함께 제시된다(어떤 경우에는 CD-ROM도 포함되어 있다). 이 장치에는 다음의 구성요소들이 포함되어 있다.

- 중앙처리장치(CPU)
- 32메가비트 DRAM 메인 메모리 모듈
- 디지털 다기능 디스크(DVD) 드라이브
- 그래픽 칩
- 2개의 범용 직렬 버스(universal serial bus : USB) 연결자 포트
- 2개의 제어기 모듈 포트
- 2개의 메모리 카드 슬롯(slot)
- 오디오/비디오 연결자 포트(IEEE 1394)
- 광학 디지털 출력 연결자 포트

제어기 모듈 외에도 표준 키보드, 마우스, 텔레비전 수신기, 자료 모니터 또는 인쇄기 등 몇 가지 디바이스가 이 장치에 연결될 수 있다. 이 장치 내부에 있는 드라이브 베이(drive bay)는 하드디스크 드라이브와 이서넷(Ethernet) 어댑터를 결합하도록 한다. 이 장치는 다음과 같은 기능이 있다.

- 비디오 게임 실행 전용 소프트웨어 운영
- 콤팩트 비디오 디스크(DVD) 또는 콤팩트 오디오 디스크(CD)의 디지털 정보를 텔레비전 수신기 또는 음향 시스템이 재생할 수 있도록 비디오/오디오 신호로 변환
- "YABASIC"으로의 프로그래밍.

제어기 모듈은 주로 비디오 게임 실행을 위하여 사용되는 수개의 제어 버튼을 가지고 있다.

통칙 제1호 및 제6호 적용

9504.50

2. 소매용 상자에 담겨져 제시되는 장치

무선 게임 조종기, 블루레이/DVD/CD 드라이브용 무선 원격 조종기, 메모리카드 어댑터, 전력 공급 케이블, 이 장치를 음성/영상 디바이스에 접속하기 위한 케이블, USB 케이블 및 LAN케이블을 갖추고 있다. 이 장치는 다음의 구성요소들을 포함한다.

- 중앙 처리 장치
- 256MB 메인 램(RAM)
- 256MB 비디오 램(VRAM)

Section XX

- 2.5인치 60GB 하드드라이브
- 블루레이/DVD/CD 드라이브(읽기 전용)
- 그래픽 조정기
- 4개의 유니버설 시리얼 버스(USB) 포트
- 메모리 스틱 슬롯
- SD 메모리 카드 슬롯
- 콤팩트 플래시 슬롯
- 인터넷 접속기
- HDMI 포트
- 아날로그 - 교류전원 다중출력 포트
- 디지털 음성-디지털 출력(광학식) 포트.

이 장치는 이더넷(10BASE-T, 100BASE-TX, 1000BASE-T), Wi-Fi(IEEE 802.11 b/g) 및 블루투스 2.0 표준을 통하여 통신이 가능하다.

무선 조종기뿐만 아니라, 여러가지 디바이스(예 : USB 또는 무선 키보드 또는 마우스, 텔레비전 수상기 또는 모니터)가 이 장치에 접속될 수 있다.

이 장치는 다음 기능의 수행이 가능하다.

- 비디오 게임 전용 소프트웨어의 처리
- 블루레이 디스크, DVD 또는 CD로부터의 디지털 정보를 텔레비전 수신기 또는 오디오 시스템을 통하여 재생하기 위하여 음성/영상 신호로 전환하는 기능
- 리눅스 또는 기타 다른 운영체제에서 프로그래밍되는 기능
- 이메일, 워드프로세싱, 인터넷 브라우징 및 그래픽 보기를 포함한 리눅스 기반의 엔드 유저 애플리케이션의 운영.

무선 게임 조종기는 여러 개의 제어 버튼을 가지고 있는데, 그것들은 주로 비디오 게임을 하기 위하여 사용된다.

통칙 제1호 및 제6호 적용

9504.50

3. 비디오게임 콘솔용 가상현실세트

소매 판매용으로 박스에 담겨 제공되며, 헤드마운트 디스플레이(가상현실 헤드셋), 프로세싱 유닛, 이어폰 포함 스테레오 헤드폰, 연결 케이블(HDMI, USB와 virtual headset), AC 어댑터와 전원 코드로 구성되어 있다.

고글과 유사한 모양의 가상현실 헤드셋은 센서, 비디오디스플레이모듈(두 개의 영상을 나란히 표시할 수 있음)과 사용자가 비디오디스플레이 모듈의 입체 화면을 볼 수 있도록 하는 두 개의 확대 렌즈를 포함하고 있다.

프로세서 유닛은 가상현실 헤드셋과 비디오게임 콘솔을 동기화하도록 설계되어 있다. (콘솔에서 보낸 영상신호를 헤드셋에 전송하고, 헤드셋으로부터 감지한 신호를 콘솔에 전송한다.)

통칙 제1호(제95류 주 제3호), 제3호 나목 및 제6호 적용.



9504.90

1. 양면에 인쇄가 된 은색의 원형 금속 디스크

한 면에는 가공 인물의 그림이 있고, 다른 면에는 상표가 있다. 추가적으로, 각 디스크는 여러 개의 가공인물로 이루어진 수집물의 일련번호 중 각각의 번호를 나타내는 번호를 가지고 있다. 비록 수집용 디스크가 특정 상표 판매를 촉진하기 위한 흥행수단으로 사용되기는 하지만, 유희 게임용으로 제작된 것이다.

통칙 제1호와 통칙 제6호 적용



9506.29

1. 스탠드업 패들보드(Stand up paddleboard)

중밀도 발포 폴리스티렌(EPS : Expanded Polystyrene) 코어, 목재 보강재 및 유리로 되어 있다.

통칙 제1호 및 제6호 적용

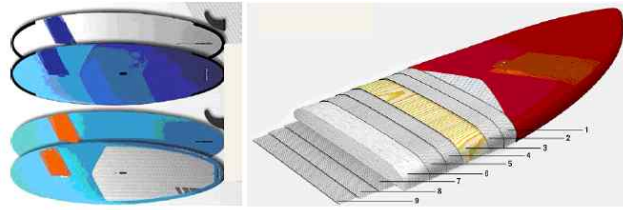

- 1 Glass
- 2 Glass
- 3 Wood Reinforcement
- 4 Glass
- 5 Glass
- 6 Medium Density Expanded Polystyrene (EPS) Core
- 7 Glass
- 8 Glass
- 9 Glass

9506.70

1. "롤러신발"

발목을 덮는 것으로서, 가죽제의 갑피와 고무제의 바깥 바닥창을 지니고 있으며, 바깥 바닥창에 나 있는 특별한 구멍에 끼워맞추는 2개의 영구적으로 부착된 바퀴(안으로 접어넣을 수 있음)를 결합하고 있어서, 바퀴가 밖으로 꺼내어지면 이 신발을 인라인 스케이트(롤러 블레이드)로 사용할 수도 있게 된다.

통칙 제1호 및 제6호 적용

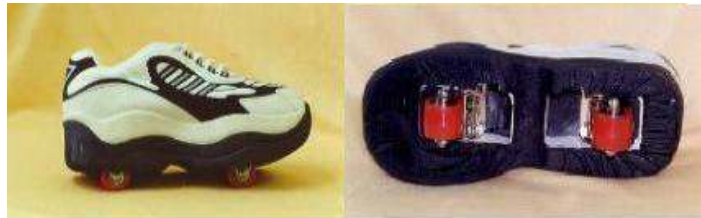

9506.91

1. 소프트한 하나의 손잡이가 달린 플라스틱제 점프볼(jump ball)

직경이 각각 45cm, 55cm, 66cm인 3가지 종류(version)로 제시된다. 사용자의 권장 최대 몸무게는 45kg, 70kg, 90kg이다. 이 점프볼은 공기를 넣어 부풀게 하는 방식으로 사용자의 조정력과 균형감각을 훈련하는데 사용된다.

통칙 제1호, 통칙 제3호 (다) 및 통칙 제6호 적용



9506.91 2. 줄넘기 줄

단단한 코어의 5mm PVC줄로, 약 3m길이로 어떤 지면(콘크리트, 인도, 나무 바닥 등)에서도 사용 가능하며, 플라스틱으로 만든 2개의 손잡이가 있다. 줄은 90° 각도로 부착된다. 줄넘기 줄은 신체운동에 사용하기 위한 것이다.

통칙 제1호 및 제6호 적용



9506.99 1. 아이스하키용 바지

아이스하키 경기를 하는 도중에 부상으로부터 몸을 보호하기 위하여 입도록 특별히 디자인된 것이다. 섬유로 된 외피의 내부에는 여러 조각의 플라스틱 보호 장비가 장착되어 있다.

통칙 제1호 및 제6호 적용



9508.24 1. 컴퓨터로 제어되는 동작 시뮬레이션 영화 시스템

- 활동사진을 제어하고 조정하는 컴퓨터 시스템 1개
- 줄마다 8, 10 또는 12개의 개인 좌석용으로 마련된 이동성 좌석이 붙박이로 장착되어 있는 일련의 좌석 줄 1개
- 좌석이 여덟 방향으로 움직일 수 있게 하는 유압 실린더 시스템 1개
- 70mm 필름, 영사 및 음향장치 및 대형 스크린으로 구성

이 시스템은 보는 사람에게 영화 속에 실제로 들어가 있는 듯한 느낌을 주기 위해 영화 속에서 일어나는 동작에 해당되는 움직임을 실행해준다. 박람회장·스타디움·전시장·유원지 등에서 오락용으로 사용하도록 의도되었다.

통칙 제1호 및 제6호 적용

Section XX

9602.00

1. 배(pear) 형태의 은을 도금한 밀랍 제품

제조는 왁스로 형상을 주조하고 왁스로 된 형상의 전체 표면을 황동(Cu-Zn) 가루의 코팅을 분사하는 방법으로 이루어진다. 그 후 전기도금에 의하여 은 코팅(두께 평균 0.184mm)을 도포한다.

동합금의 두꺼운 층(0.01mm)은 단지 은을 전착(電着)하는데 있어 전도층으로서의 역할을 할 뿐이다.

9603.90

1. 직조기의 북(shuttle)에 쓰이는 술(tufts)

길이 12 내지 14mm의 인조 강모(剛毛)로 구성되어 있으며, 한쪽 끝을 접착하여 술(tuft)을 형성하게 된다. 특정 섬유직물을 직조하기 위한 직기(loom)에 사용되는 북(shuttle)을 일렬로 정렬하는데 사용되며, 그 기능은 직조할 때 실의 풀림을 제어하기 위한 것이다.

9605.00

1. 화장용품 세트

항공기에서 승객에게 분배(비행시 또는 수하물을 사용할 수 없도록 된 경우에는 도착지에서)하는 것이다. 크기가 20x12x5cm인 4각형의 직물백으로 구성되며, 내용물은 아래와 같다.

- 일회용 면도기 (면도거품용의 작은 에어로졸 캔 위에 장착됨) 1개
- 칫솔 1개 및 작은 튜브 형태의 치약 1개
- 향수를 뿌린 손수건 1장
- 편물제의 양말 1쌍
- 빛 방지용의 섬유제 눈가리개 1개
- 귀마개 1쌍

통칙 제1호 적용

9608.99

1. 텅스텐 카바이드 볼

최종 연마 가공 여부를 불문하며, 볼의 직경이 0.6mm부터 1.25mm까지의 범위이다.

9611.00

1. 수동식 라벨링 장치

철강판제의 케이싱에 잉크패드를 갖춘 인쇄장치, 한면이 접착제로 도포된 폭 2cm의 종이테이프 한 통, 라벨을 떼어내기 위한 테이프 절단기 및 작동용 핸들이 들어 있다. 이 핸들의 작동에 의하여 테이프의 프린팅과 컷팅 작업이 동시에 이루어지고, 그리고 분리된(인쇄된) 부분을 라벨이 부착될 물품에 첨부하는 작업도 이루어진다.

Section XX

9611.00 2. 수동식 엠보스 가공 장치

비(卑)금속제 또는 플라스틱제이고, 뺨찌 장치(pincer motion)를 갖추고 있으며, 다음으로 구성되어 있다.

- (i) 매거진(magazine : 저장고)(금속제 또는 플라스틱제의 평평한 테이프 또는 스트립용)
- (ii) 엠보싱 작업 수행 장치(레버로 작동하며, 글자, 숫자 및 심볼이 있는 디스크로 구성)
- (iii) 강(鋼)제 칼날(인쇄된 테이프 또는 스트립을 잘라내는데 사용됨)

9617.00 1. 이중 벽으로 된 스테인리스제의 보온/보냉 진공 병

직경이 75mm이며 용량은 1.5리터이다. 이중 벽 사이는 부분적으로 공기를 빼서 열이 전도나 대류에 의하여 전달되지 않도록 거의 진공에 가까운 절연상태를 이루고 있다. 열 복사에 의한 열의 이동은 진공 병 몸체의 안쪽 벽과 바깥쪽 벽 사이에 있는 알루미늄제 반사 필름에 의하여 최소화되고 있는데, 반사필름은 최대의 온도 유지 기능을 수행한다.

통칙 제1호 적용



9620.00 1. 삼각 카메라 지지대 (삼각대)

알루미늄, 마그네슘 및 티타늄의 합금(AMT)으로 만들며 삼각대 위에 디지털 카메라, 사진기, 비디오 카메라를 장착할 수 있도록 되어 있다. 삼각대는 팬 틸트 헤드를 갖추고 있어 360도 회전이 가능하다. 장비의 빠른 장치 및 제거를 위한 “슈(shoe)” 또는 퀵-릴리즈 상판을 갖추고 있는 것이 특징이다.

통칙 제1호(제90류 주2 (나)) 및 통칙 제6호 적용



9620.00

2. 철제 무선 셀카봉

한쪽 끝에 손잡이, 전원버튼과 충전 포트가 있고, 다른쪽 끝에 마운트가 있다. 스마트폰은 조정 가능한 홀더에 탑재할 수 있다. 블루투스와 같은 오픈 무선통신기준을 통해 스마트폰의 운영시스템과 동기화 할 수 있다. 스틱의 버튼을 눌러 셀프 사진을 찍을 수 있다. 더 넓은 각도의 사진을 찍을 수 있도록 스틱은 25cm에서 102cm까지 연장가능하며 머리 부분은 회전이 가능하다. 디지털 카메라와도 사용이 가능하다.

통칙 제1호 및 제3호 나목을 적용



SECTION XXI

Section XXI

9705.22

1. 북극곰의 박제표본

스탠드를 가지고 있다.

통칙 제1호 및 제6호 적용

의견서 4303.90/1, 제9705.29/1 및 9705.29/2 참조



9705.29

1. 새 박제 2개

서식지 스탠드에 박제 표본으로 만들어져 있다.

통칙 제1호 및 제6호 적용

의견서 4303.90/1, 제9705.22/1 및 9705.29/2 참조



9705.29

2. 장식용 어깨에 부착한 엘크의 머리(cape)

엘크의 머리에서 목까지 털가죽으로 이루어졌고, 뿔을 갖추고 있다. 뿔이 붙어 있는 두 개골 부분을 제외하고는 안쪽 부분이 모두 제거되고 틀에 맞춘 폴리우레탄으로 채워져 있다. 두 눈은 인공눈으로 대체했다.

Section XXI

통칙 제1호 및 제6호 적용

의견서 4303.90/1, 제9705.22/1 및 9705.29/1 참조

